



ПРОДУКТИ GPPH

03.2024

www.GPPH-GROUP.com

ПРОФЕСІЙНІ ЗВАРЮВАЛЬНІ СТОЛИ





ЗМІСТ

ЗВАРЮВАЛЬНІ СТОЛИ - ТРАДИЦІЙНІ	
серії EXPERT, PRO, PLUS та ECO - технічні характеристики	4
серії EXPERT, PRO, PLUS та ECO - розміри та прайс-лист - столи на ніжках	8
серії EXPERT, PRO, PLUS та ECO - розміри та прайс-лист - столи на колесах	9
серії EXPERT, PRO, PLUS та ECO - ковпачки з нержавіючої сталі	10
ЗВАРЮВАЛЬНІ СТОЛИ - НЕРЖАВІЮЧІ	
серії INOX - технічні характеристики	11
серії INOX - розміри та прайс-лист - столи на ніжках	14
серії INOX - розміри та прайс-лист - столи на колесах	15
ВАГИ ДЛЯ ЗВАРЮВАЛЬНИХ СТОЛІВ	
настільні ваги зі зварювальної та нержавіючої сталі	16
ЗВАРЮВАЛЬНІ СТОЛИ - МОДУЛЬНІ	
серії MWT - технічні характеристики	17
серії MWT - технічні характеристики	19
ЗВАРЮВАЛЬНІ ТА СКЛАДАЛЬНІ СТОЛИ	
серії BASIC - технічні характеристики	20
серії BASIC - розміри та прайс-лист - столи на ніжках	22
серії BASIC - розміри та прайс-лист - столи на колесах	23
серії DIY - технічні характеристики та прайс-лист	24
серії DIY - набори інструментів	25
ЗВАРЮВАЛЬНІ СТОЛИ - ВОСЬМИКУТНІ	
серії OCT - технічні характеристики	26
серії OCT - технічні характеристики та прайс-лист	27
зварювальні столи - підйомні (з гідравлічною системою підйому)	
серії XWT - технічні характеристики	28
серії XWT - розміри та прайс-лист	31
ЗВАРЮВАЛЬНИЙ ПОСТ ІЗ СИСТЕМОЮ ЗБЕРІГАННЯ ІНСТРУМЕНТУ	
серії WELD STATION - технічні характеристики та прайс-лист	33
ШЛІФУВАЛЬНІ ТА ЗВАРЮВАЛЬНІ СТАНЦІЇ	
серії SOG - технічні характеристики	34
серії SOG - технічні характеристики та прайс-лист	35
ЗВАРЮВАЛЬНІ ОПОРИ	
серії TRESTLE - технічні характеристики	36
серії TRESTLE - прайс-лист	37
КУБІЧНІ ЗВАРЮВАЛЬНІ СТОЛИ	
куб - прайс-лист	38
ІНСТРУМЕНТИ	
Інструменти серії EXPERT	39
Інструменти серії PRO	40
Інструменти серії PLUS	41
Інструменти серії ECO	42
універсальні інструменти	43
візки для інструментів	44
інструменти - прайс-лист	45
набори інструментів	47
GPPH CHEM	
професійна хімія для зварювання	49

РОЗМІТКА СИСТЕМИ КРІПІЛЬНИХ ОТВОРІВ:

 - діаметр монтажних отворів 16 мм

 - монтажні отвори розташовані з інтервалом 50 мм

 - монтажні отвори розташовані по діагоналі

 - діаметр монтажних отворів 28 мм

 - монтажні отвори розташовані через кожні 100 мм

*всі ціни, вказані в пропозиції, є цінами нетто

ЗВАРЮВАЛЬНІ СТОЛИ - ТРАДИЦІЙНІ

нову серію традиційних зварювальних столів - **EXPERT**

ТЕХНІЧНІ ХАРАКТЕРИСТИКИ

EXPERT

Серія **EXPERT** - це гарантія продуктивності та довговічності в будь-якому застосуванні. Вантажопідйомність цієї моделі досягає вражаючих **1000 кг на одну опору**, що робить її ідеальним партнером для роботи з великими і важкими конструкціями. **Стільниця товщиною 25 мм** з щільним ребристим покриттям товщиною 10 мм забезпечує міцну основу, гарантуючи стабільність і стійкість до деформацій.

Зварювальний стіл серії **EXPERT** був розроблений в першу чергу для важких конструкцій. Він ідеально підходить для виробництва важкої дорожньої та будівельної техніки, кранів. Буде корисним у суднобудуванні, а також при виробництві залізничних вагонів або важких причепів. Ідеально підходить для складних, важких зварювальних і металообробних проектів, де потрібна виняткова міцність і точність.

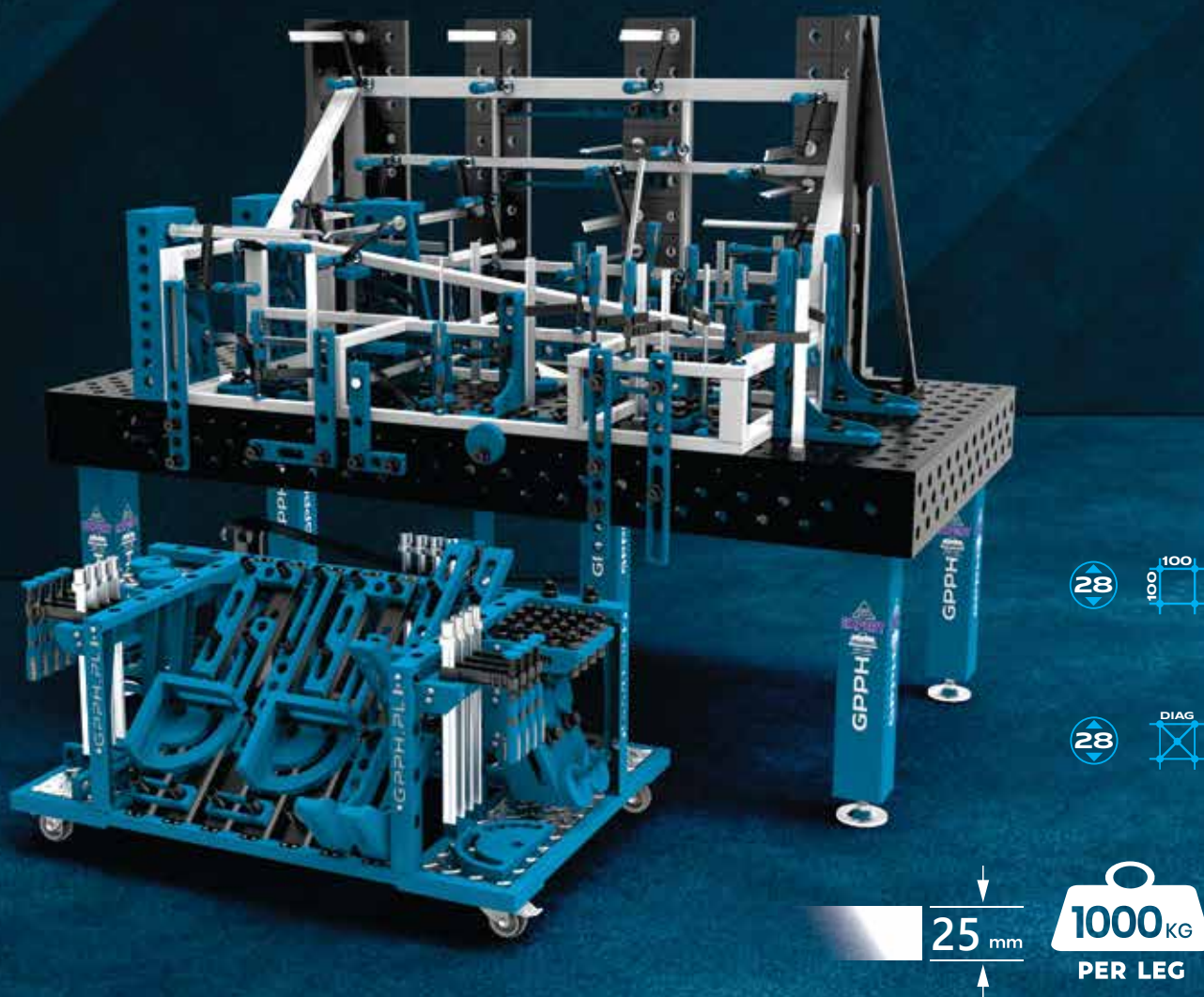

ЗВАРЮВАЛЬНІ СТОЛИ - ТРАДИЦІЙНІ

серії **EXPERT**, **PRO**, **PLUS** та **ECO**

ТЕХНІЧНІ ХАРАКТЕРИСТИКИ

ТРАДИЦІЙНІ ЗВАРЮВАЛЬНІ СТОЛИ GPPH ВИПУСКАЮТЬСЯ В ЧОТИРЬОХ СЕРІЯХ: **EXPERT**, **PRO**, **PLUS** І **ECO**. КОЖНА З НИХ ДОСТУПНА В 10 ВАРІАНТАХ РОЗМІРІВ.

Ви будете використовувати їх скрізь, де потрібна **точність при зварюванні**. Ви будете використовувати їх для ручного або роботизованого зварювання. **Ваші конструкції нарешті будуть виконані точно, без зайвих виправлень!**

Вони також забезпечують ергономічну та швидку роботу з точністю та повторюваністю виконаних конструкцій.

Столи виготовлені з матеріалу **S355J2+N** відповідно до стандарту ISO 2768- 1.

Всі столи доступні на ніжках або на колесах.



На кожній стільниці **вигравірувана шкала** - це вертикальні та горизонтальні лінії в сітці 100x100 мм. Вона є орієнтиром при розміщенні конструкції та при складанні інструментів. Використовуючи вимірвальні інструменти, ви можете розташувати конструкцію відповідно, щоб отримати потрібний розмір.

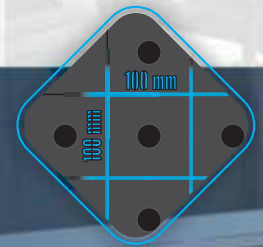

Залежно від ваших уподобань, ви можете вибрати зварювальні столи **EXPERT**, **PRO**, **PLUS** і **ECO** з різними системами отворів і сіток:

PRO PLUS ECO		
СИСТЕМА СВЕРДЛОВИН		
СІТКА	Fi 28 mm	Fi 16 mm
	100 x 100	50 x 50
		100 x 100
	DIAGONAL	DIAGONAL

EXPERT	
СИСТЕМА СВЕРДЛОВИН	
СІТКА	Fi 28 mm
	100 x 100
	DIAGONAL

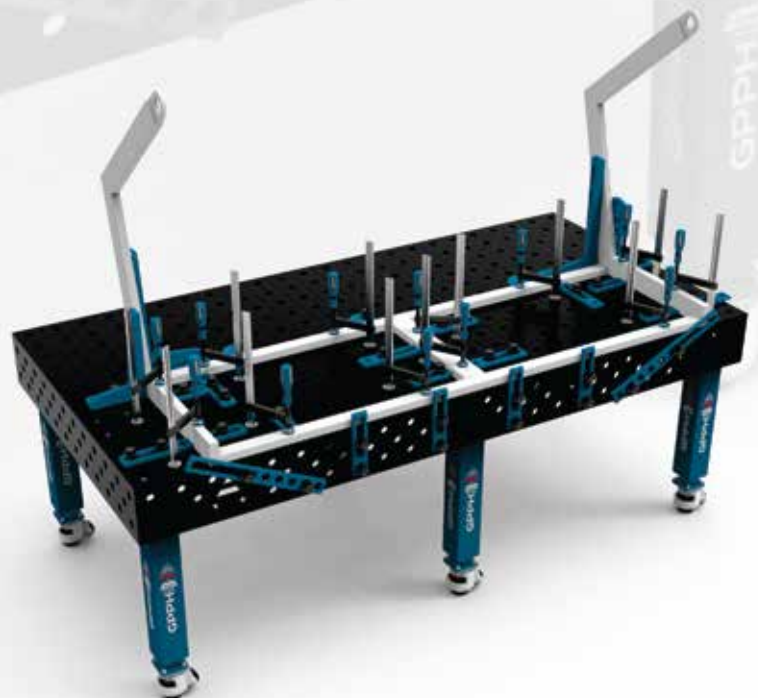

ЗВАРЮВАЛЬНІ СТОЛИ - ТРАДИЦІЙНІ

серії **EXPERT**, **PRO**, **PLUS** та **ECO**

ТЕХНІЧНІ ХАРАКТЕРИСТИКИ

РОЗМІРИ СТОЛІВ Серій **EXPERT**, **PRO**, **PLUS** та **ECO** [mm]:

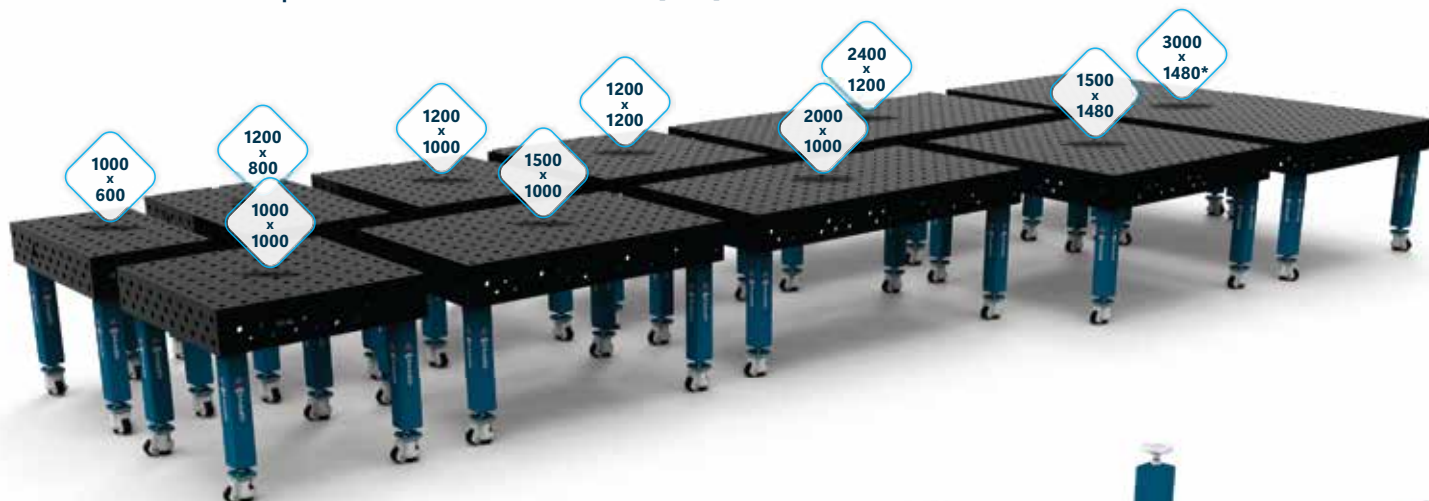

*Зварювальний стіл GPPH розміром 3000x1480 складається з двох з'єднаних між собою зварювальних столів GPPH розміром 1500x1480.

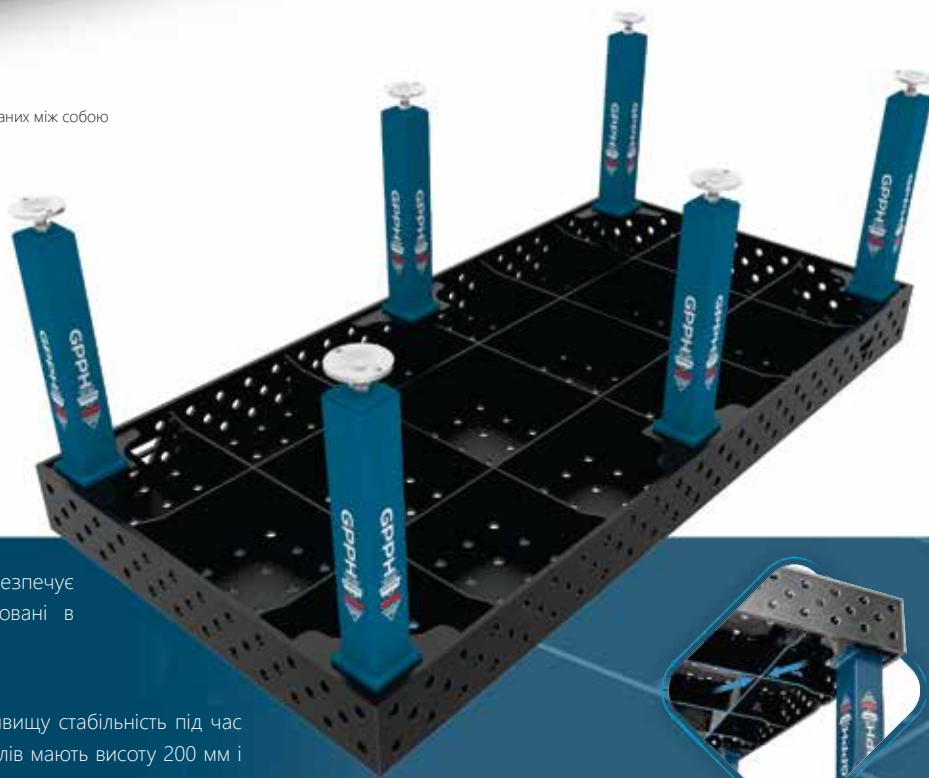

Всі столи мають **щільне ребристе** покриття, що забезпечує ідеально рівну робочу поверхню. Ребра розташовані в середньому через кожні 400 мм.

Масивна і жорстка основа **стілниць** гарантує найвищу стабільність під час використання і захист від деформації. Бічні стінки столів мають висоту 200 мм і виготовлені з допуском відхилення $\pm 0,3^\circ$.

НАВАНТАЖЕННЯ НА НОГУ В ОКРЕМИХ СЕРІЯХ:

EXPERT

120 x 120 mm



PRO

100 x 100 mm



PLUS

80 x 80 mm



ECO

60 x 60 mm



ЗВАРЮВАЛЬНІ СТОЛИ - ТРАДИЦІЙНІ

серії **EXPERT**, **PRO**, **PLUS** та **ECO**

ТЕХНІЧНІ ХАРАКТЕРИСТИКИ

ВІДМІННОСТІ МІЖ СЕРІЯМИ ЗВАРЮВАЛЬНИХ СТОЛІВ:

ПАРАМЕТР	СЕРІЇ EXPERT	СЕРІЇ PRO	СЕРІЇ PLUS	СЕРІЇ ECO
Допуск площинності столу (по всій стільниці)*.	±0,3 mm	±0,3 mm	±0,3 mm	±0,5 mm
3 ряди отворів у бічних стінках	✓	✓	✓	✓
Товщина стільниці	25 mm	15 mm	12 mm	8 mm
Фасонні / фрезеровані отвори	✓	✓	✓	✗
Отвори зі скошеною фаскою на нижній стороні	✓	✓	✓	✗
Допуск свердловин	+0,05 mm	+0,05 mm	+0,05 mm	±0,1 mm
Профіль ніжки	120x120x4 mm	100x100x4 mm	80x80x4 mm	60x60x4 mm
Вантажопідйомність	1000 kg / нога	700 kg / нога	500 kg / нога	250 kg / нога
Загальна вантажопідйомність для стіл на 4 ніжках	4 000 kg	2 800 kg	2 000 kg	1 000 kg
Загальна вантажопідйомність для стіл на 6 ніжках	6 000 kg	4 200 kg	3 000 kg	1 500 kg
Загальна вантажопідйомність для стіл на 8 ніжках	8 000 kg	5 600 kg	4 000 kg	2 000 kg
Фрезерований край стільниці	✓	✓	✓	✗
Кількість типорозмірів	10 версій	10 версій	10 версій	10 версій

*За умови правильного вирівнювання столу.



Для зварювальних столів серії **EXPERT**, використовуються фрезерні інструменти серії **EXPERT**, для серії **PRO** - фрезерні інструменти серії **PRO**, а для серій **PLUS** і **ECO** - інструменти серії **PLUS**. За допомогою цих інструментів ви зможете точно виготовити будь-яку 2D плоску або 3D конструкцію, і все це за значно менший час!

Ви знайдете інструменти серії **EXPERT** на сторінці 39, серії **PRO** на сторінці 40 і серії **PLUS** на сторінці 41.

ЗВАРЮВАЛЬНІ СТОЛИ - ТРАДИЦІЙНІ

серії **EXPERT**, **PRO**, **PLUS** та **ECO**

РОЗМІРИ ТА ПРАЙС-ЛИСТ



Прайс-лист на столи на ніжках з системою отворів $\phi 28$ мм і $\phi 16$ мм в сітці 100x100 мм:

Розміри стільниці [мм]	Ціна нетто СЕРІЇ EXPERT	Ціна нетто СЕРІЇ PRO	Ціна нетто СЕРІЇ PLUS	Ціна нетто СЕРІЇ ECO
1000 x 600	1 960 EUR	1 520 EUR	1 060 EUR	790 EUR
1000 x 1000	2 340 EUR	1 760 EUR	1 280 EUR	990 EUR
1200 x 800	2 360 EUR	1 790 EUR	1 320 EUR	1 040 EUR
1200 x 1000	2 690 EUR	2 140 EUR	1 590 EUR	1 060 EUR
1200 x 1200	2 990 EUR	2 360 EUR	1 720 EUR	1 180 EUR
1500 x 1000	3 140 EUR	2 630 EUR	1 840 EUR	1 240 EUR
1500 x 1480	3 990 EUR	3 070 EUR	2 080 EUR	1 520 EUR
2000 x 1000	3 790 EUR	2 860 EUR	2 090 EUR	1 520 EUR
2400 x 1200	4 690 EUR	3 620 EUR	2 490 EUR	1 820 EUR
3000 x 1480	7 980 EUR	6 140 EUR	4 160 EUR	3 040 EUR

Прейскурант на столи з ніжками з системою отворів діаметром 28 мм і системою отворів діаметром 16 мм в діагональній сітці та на столи з системою отворів діаметром 16 мм в сітці 50x50 мм:

Розміри стільниці [мм]	Ціна нетто СЕРІЇ EXPERT	Ціна нетто СЕРІЇ PRO	Ціна нетто СЕРІЇ PLUS	Ціна нетто СЕРІЇ ECO
1000 x 600	2 090 EUR	1 820 EUR	1 320 EUR	890 EUR
1000 x 1000	2 490 EUR	2 070 EUR	1 570 EUR	1 090 EUR
1200 x 800	2 540 EUR	2 090 EUR	1 580 EUR	1 180 EUR
1200 x 1000	2 890 EUR	2 420 EUR	1 820 EUR	1 220 EUR
1200 x 1200	3 190 EUR	2 720 EUR	2 090 EUR	1 470 EUR
1500 x 1000	3 620 EUR	2 960 EUR	2 090 EUR	1 420 EUR
1500 x 1480	4 240 EUR	3 560 EUR	2 420 EUR	1 760 EUR
2000 x 1000	4 040 EUR	3 240 EUR	2 360 EUR	1 730 EUR
2400 x 1200	4 990 EUR	4 090 EUR	2 860 EUR	2 090 EUR
3000 x 1480	8 480 EUR	7 120 EUR	4 840 EUR	3 520 EUR

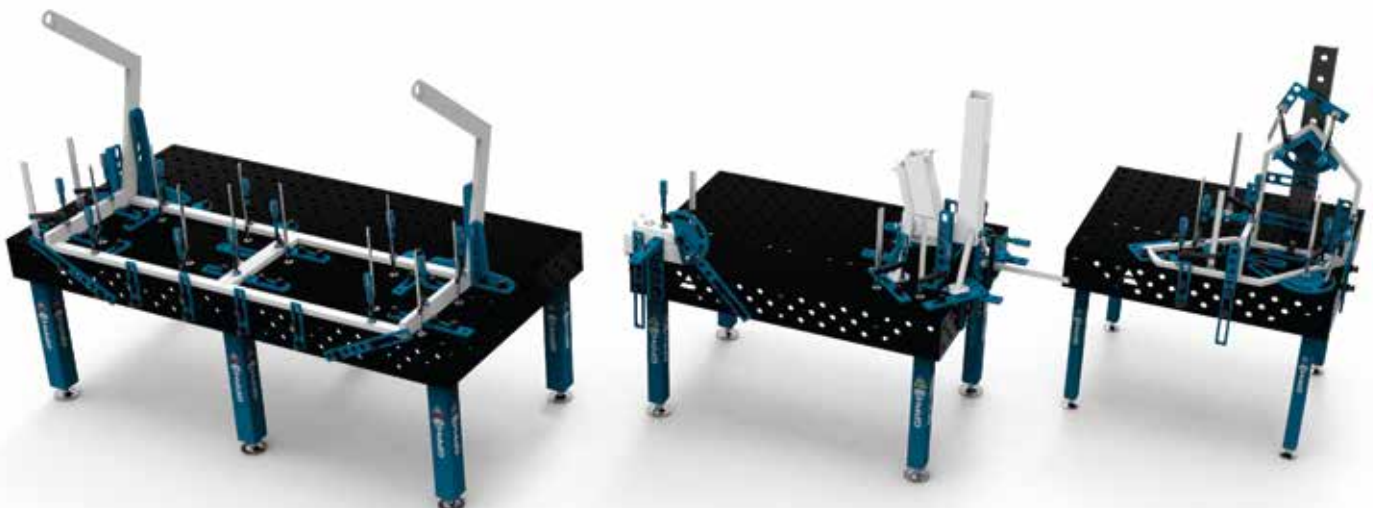

ЗВАРЮВАЛЬНІ СТОЛИ - ТРАДИЦІЙНІ

серії **EXPERT**, **PRO**, **PLUS** та **ECO**

РОЗМІРИ ТА ПРАЙС-ЛИСТ



Прейскурант на столи на коліщатах з системою отворів фі 28 мм і фі 16 мм в сітці 100x100 мм:

Розміри стільниці [мм]	Ціна нетто СЕРІЇ EXPERT	Ціна нетто СЕРІЇ PRO	Ціна нетто СЕРІЇ PLUS	Ціна нетто СЕРІЇ ECO
1000 x 600	2 220 EUR	1 776 EUR	1 280 EUR	962 EUR
1000 x 1000	2 600 EUR	2 016 EUR	1 500 EUR	1 162 EUR
1200 x 800	2 620 EUR	2 046 EUR	1 540 EUR	1 212 EUR
1200 x 1000	2 950 EUR	2 396 EUR	1 810 EUR	1 232 EUR
1200 x 1200	3 250 EUR	2 616 EUR	1 940 EUR	1 352 EUR
1500 x 1000	3 400 EUR	2 886 EUR	2 060 EUR	1 412 EUR
1500 x 1480	4 250 EUR	3 326 EUR	2 300 EUR	1 692 EUR
2000 x 1000	4 050 EUR	3 116 EUR	2 310 EUR	1 692 EUR
2400 x 1200	5 070 EUR	4 004 EUR	2 820 EUR	2 078 EUR
3000 x 1480	8 500 EUR	6 652 EUR	4 600 EUR	3 384 EUR

Прейскурант на столи на коліщатах з сіткою 28 мм по діагоналі та 16 мм по діагоналі, а також на столи з сіткою 16 мм по діагоналі та 50x50 мм по діагоналі:

Розміри стільниці [мм]	Ціна нетто СЕРІЇ EXPERT	Ціна нетто СЕРІЇ PRO	Ціна нетто СЕРІЇ PLUS	Ціна нетто СЕРІЇ ECO
1000 x 600	2 350 EUR	2 076 EUR	1 540 EUR	1 062 EUR
1000 x 1000	2 750 EUR	2 326 EUR	1 790 EUR	1 262 EUR
1200 x 800	2 800 EUR	2 346 EUR	1 800 EUR	1 352 EUR
1200 x 1000	3 150 EUR	2 676 EUR	2 040 EUR	1 392 EUR
1200 x 1200	3 450 EUR	2 976 EUR	2 310 EUR	1 642 EUR
1500 x 1000	3 650 EUR	3 216 EUR	2 310 EUR	1 592 EUR
1500 x 1480	4 500 EUR	3 816 EUR	2 640 EUR	1 932 EUR
2000 x 1000	4 300 EUR	3 496 EUR	2 580 EUR	1 902 EUR
2400 x 1200	5 370 EUR	4 747 EUR	3 190 EUR	2 348 EUR
3000 x 1480	9 000 EUR	7 632 EUR	5 280 EUR	3 864 EUR

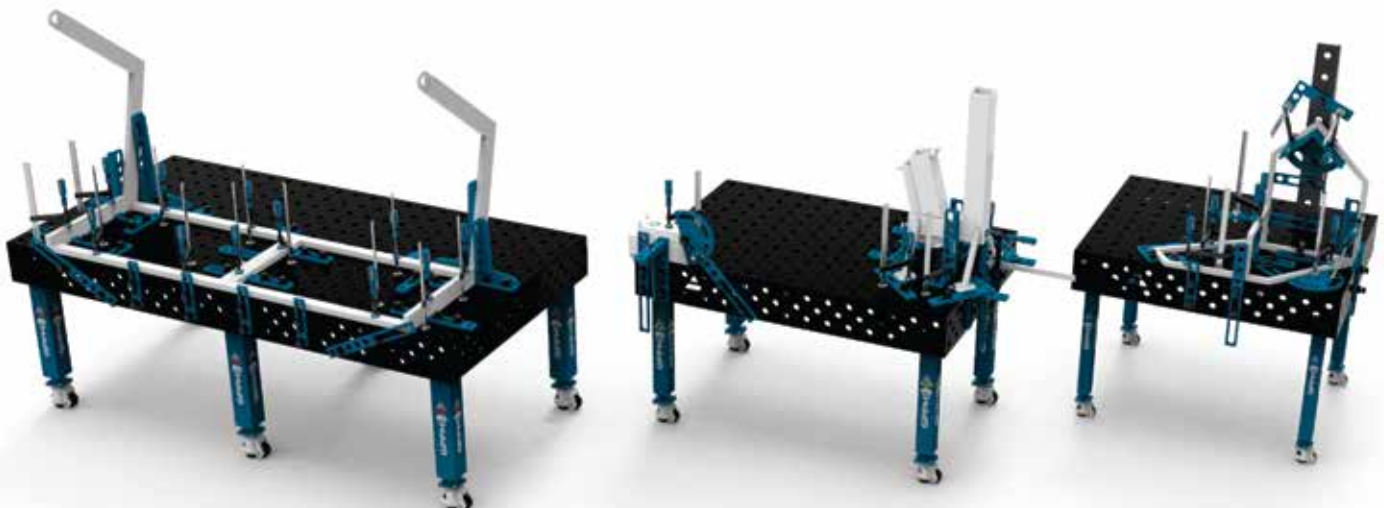

ЗВАРЮВАЛЬНІ СТОЛИ - ТРАДИЦІЙНІ

серії **EXPERT**, **PRO**, **PLUS** та **ECO**

РОЗМІРИ ТА ПРАЙС-ЛИСТ

Ви можете придбати **накладку з нержавіючої сталі** товщиною 1 мм для кожного зварювального столу серій **EXPERT**, **PRO**, **PLUS** і **ECO**.

Щоб перетворити традиційний зварювальний стіл GPPH на стіл, який ідеально підходить для зварювання нержавіючої сталі, просто встановіть накладку на стіл.

Розташування отворів накладки з нержавіючої сталі відповідає розташуванню отворів на зварювальних столах GPPH.

■ СИСТЕМА СВЕРДЛОВИН **Fi 28mm** і **Fi 16mm** СІТКА **100x100mm**

Розміри стільниці [mm]	Ціна нетто
1000 x 600	114 EUR
1000 x 1000	154 EUR
1200 x 800	154 EUR
1200 x 1000	178 EUR
1200 x 1200	199 EUR
1500 x 1000	215 EUR
1500 x 1480	246 EUR
2000 x 1000	274 EUR
2400 x 1200	372 EUR



■ СИСТЕМА СВЕРДЛОВИН **Fi 28mm** і **Fi 16mm** СІТКА **DIAGONALNA**

■ СИСТЕМА СВЕРДЛОВИН **Fi 16mm** СІТКА **50x50mm**

Розміри стільниці [mm]	Ціна нетто
1000 x 600	119 EUR
1000 x 1000	162 EUR
1200 x 800	162 EUR
1200 x 1000	189 EUR
1200 x 1200	214 EUR
1500 x 1000	226 EUR
1500 x 1480	262 EUR
2000 x 1000	292 EUR
2400 x 1200	392 EUR

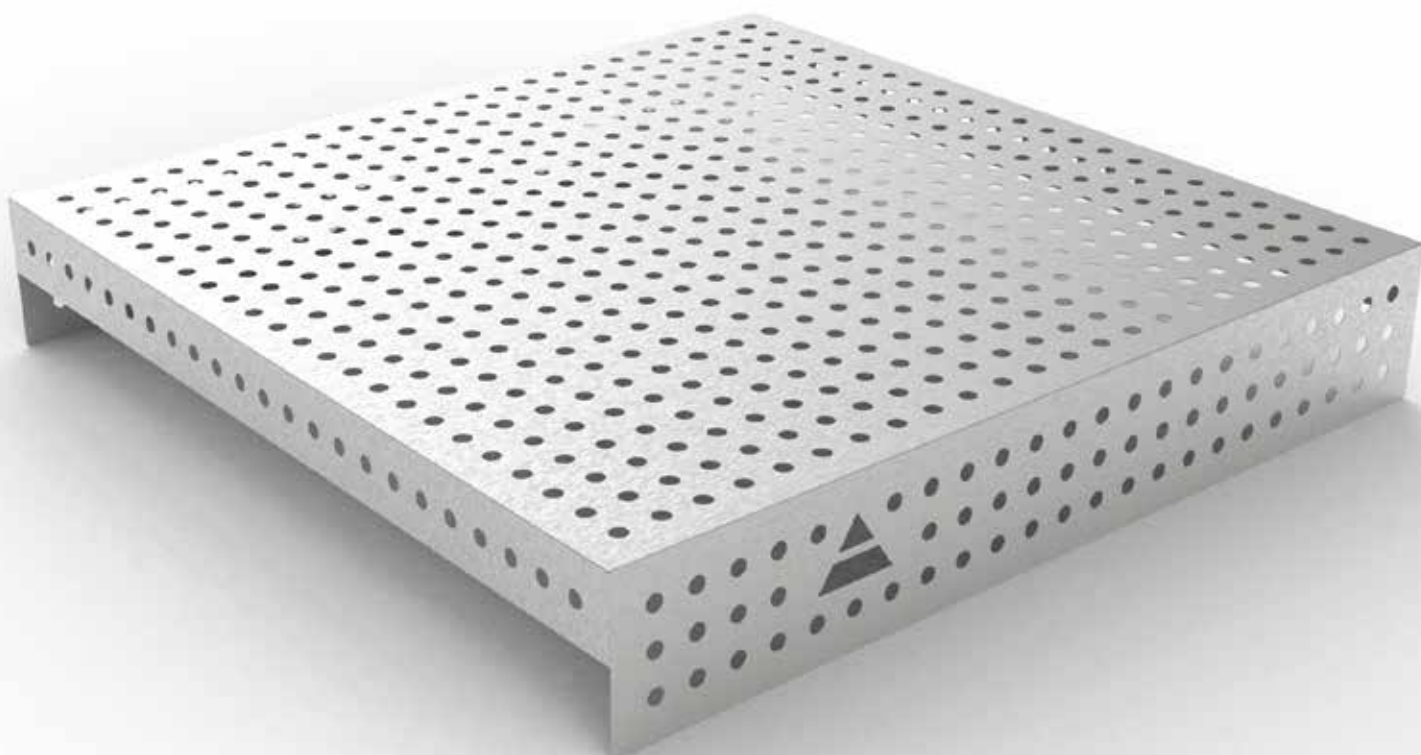

ЗВАРЮВАЛЬНІ СТОЛИ - НЕРЖАВІЮЧІ

серії INOX

ТЕХНІЧНІ ХАРАКТЕРИСТИКИ

ВИ ТАКОЖ ЗНАЙДЕТЕ ТРАДИЦІЙНІ ЗВАРЮВАЛЬНІ ТАБЛИЦІ GPPH INOX в серіях **PRO (15 mm)** і **PLUS (12 mm)**. КОЖНА З ЯКИХ МАЄ ДО 10 ВАРІАНТІВ РОЗМІРІВ.

ЗВАРЮВАЛЬНІ СТОЛИ СЕРІЇ INOX ХАРАКТЕРИЗУЮТЬСЯ

- Висока електропровідність - електричний опір при 20°C = 0,73 (Ω мм²/м).
- Виготовляються з нержавіючої сталі з високим вмістом хрому, що забезпечує довговічність і стійкість до корозії.
- При зварюванні конструкцій з нержавіючої сталі на них не з'являється вогнища корозії.
- Серія столів INOX доступна з ніжками на ніжках або на колесах.

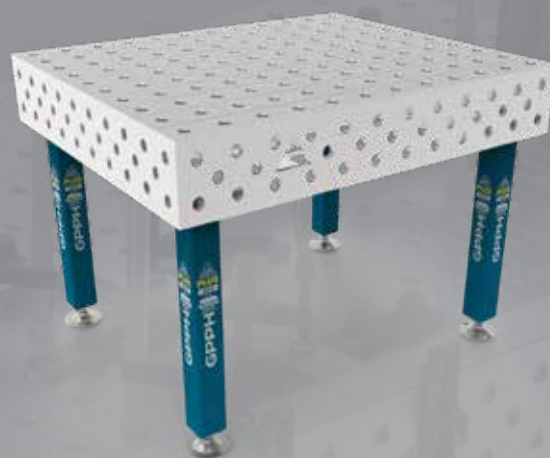

Залежно від ваших уподобань, ви можете вибрати зварювальні столи INOX зі стільницями **PRO**, **PLUS** зі стандартними системами отворів:

СИСТЕМА СВЕРДЛОВИН		
	Fi 28 mm	Fi 16 mm
СІТКА		50 x 50
	100 x 100	100 x 100
	DIAGONAL	DIAGONAL

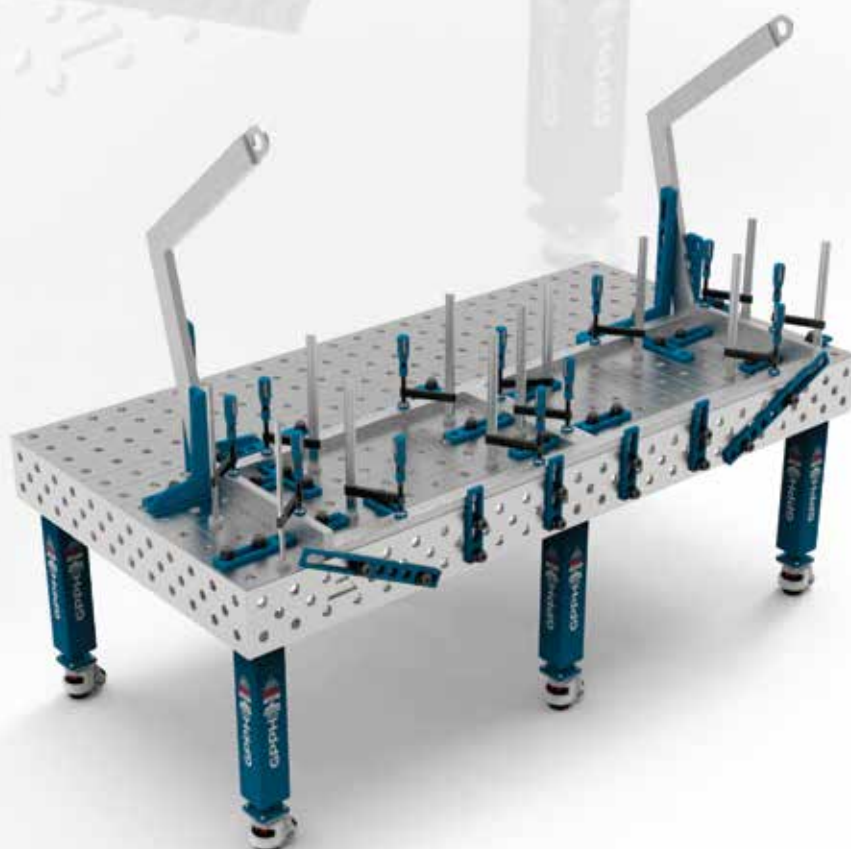

ЗВАРЮВАЛЬНІ СТОЛИ - НЕРЖАВІЮЧІ

серії INOX

ТЕХНІЧНІ ХАРАКТЕРИСТИКИ

Кожна стільниця у версії INOX має вигравірувану шкалу. Крім того, як і в традиційних зварювальних столах, стільниці мають **міцне і щільне ребристе** покриття, що забезпечує **ідеально рівну робочу поверхню** (допуск на площинність $\pm 0,3$ мм по всьому розміру стільниці). Ребра розташовані в середньому через кожні 400 мм. Міцна і жорстка конструкція стільниці забезпечує **максимальну стабільність під час використання і захищає від деформації**. Висота бічних стінок столів становить 200 мм, вони виготовлені з допуском відхилення $\pm 0,3^\circ$.

При роботі на зварювальних столах серії INOX зі стільницями серії PRO використовуються фрезеровані інструменти серії PRO, а для стільниць серії PLUS - інструменти серії PLUS. **При роботі на столах INOX можна використовувати стандартні інструменти GPPH**, оскільки вони мають порошкове покриття. Використовуючи наші інструменти, ви зможете точно виготовити будь-яку плоску і об'ємну конструкцію за значно менший час!

Інструменти серії PRO ви знайдете на сторінці 40, а серії PLUS - на сторінці 41..

*Порівняння топових серій **PRO** і **PLUS** можна знайти на сторінці 7.

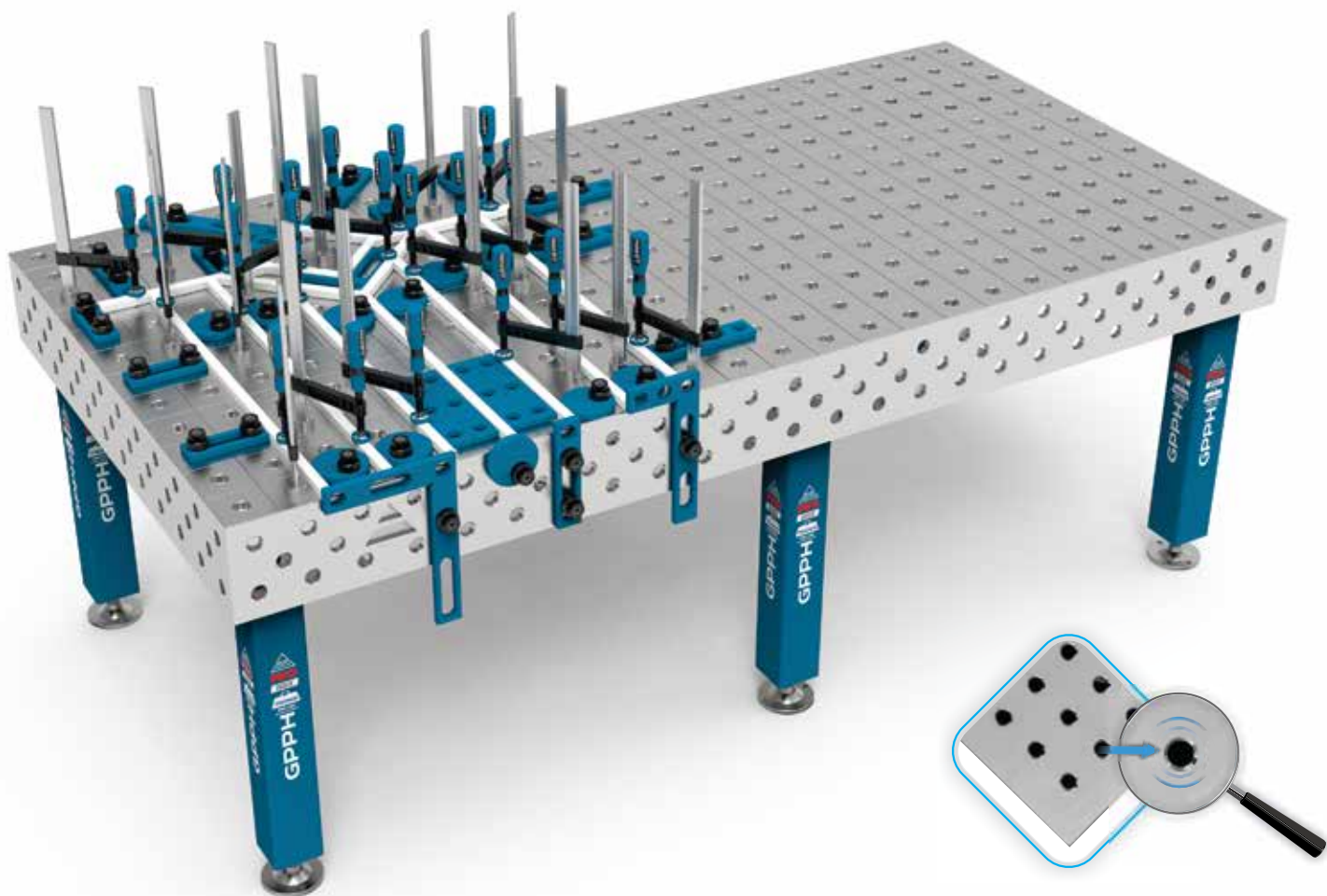

CHEM

Наші засоби GPPH CHEM - **PROTECTOR** і **HD CLEANER** ідеально підходять для очищення та захисту зварювальних столів серії INOX.

(Більше інформації про них ви знайдете на сторінці 49).



ЗВАРЮВАЛЬНІ СТОЛИ - НЕРЖАВІЮЧІ

серії INOX

ТЕХНІЧНІ ХАРАКТЕРИСТИКИ

РОЗМІРИ СТОЛІВ СЕРІЇ INOX З СТОЛАМИ СЕРІЙ PRO, PLUS [mm]:

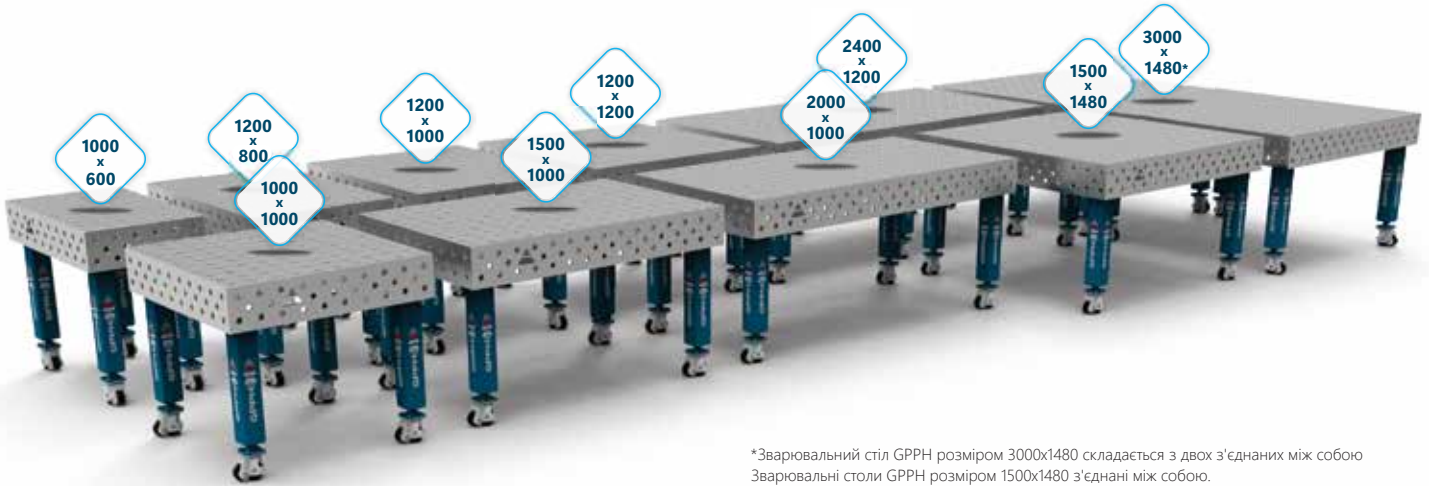

*Зварювальний стіл GPPH розміром 3000x1480 складається з двох з'єднаних між собою зварювальних столів GPPH розміром 1500x1480 з'єднані між собою.

НАВАНТАЖЕННЯ НА НОГУ В ОКРЕМИХ СЕРІЯХ:

PRO INOX

100 x 100 mm



PLUS INOX

80 x 80 mm

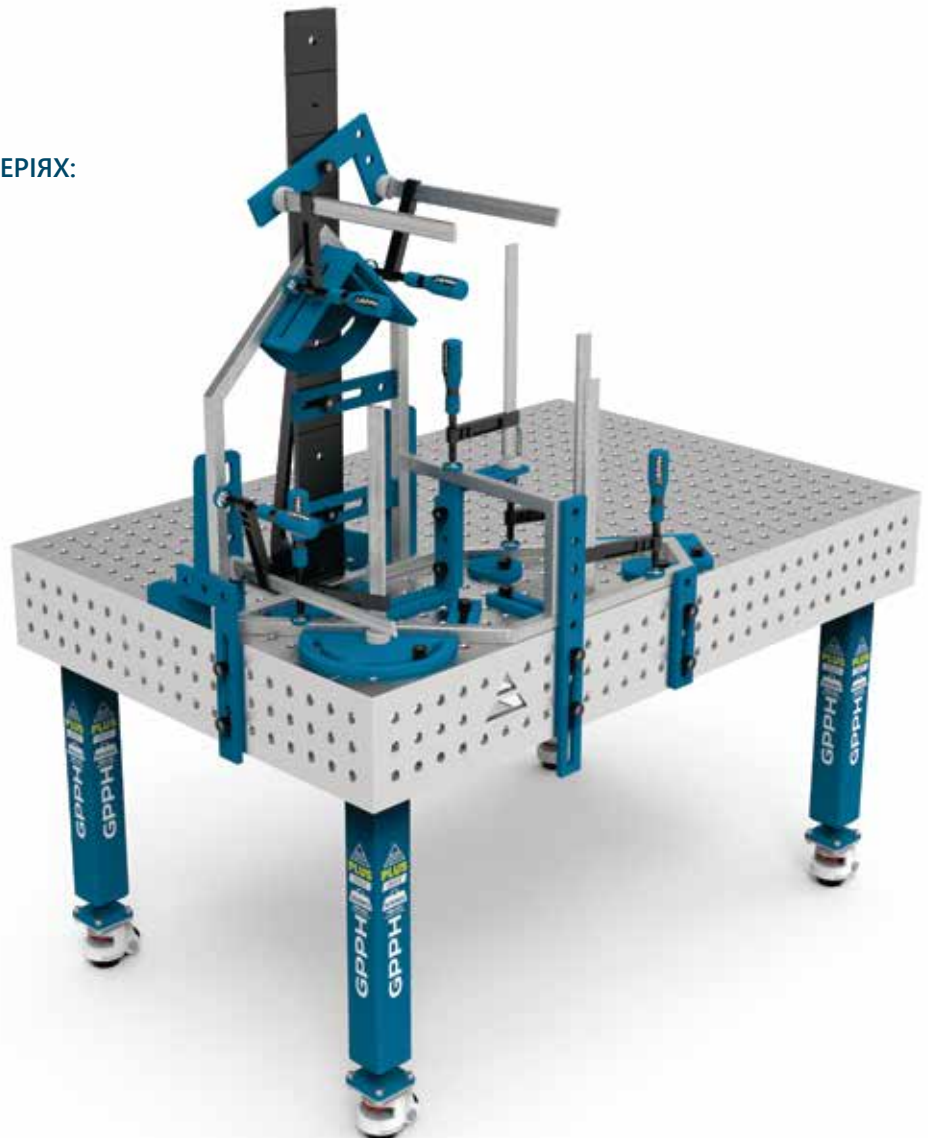

ЗВАРЮВАЛЬНІ СТОЛИ - НЕРЖАВІЮЧІ

серії **INOX** - столи на ніжках

РОЗМІРИ ТА ПРАЙС-ЛИСТ



Прейскурант на столи INOX на ніжках з системою отворів ϕ 28 мм і ϕ 16 мм в сітці 100x100 мм:

Розміри стільниці [мм]	Ціна нетто СЕРІЇ PRO	Ціна нетто СЕРІЇ PLUS
1000 x 600	4 120 EUR	2 990 EUR
1000 x 1000	5 860 EUR	3 990 EUR
1200 x 800	5 540 EUR	3 890 EUR
1200 x 1000	6 490 EUR	4 520 EUR
1200 x 1200	7 290 EUR	5 090 EUR
1500 x 1000	7 720 EUR	5 320 EUR
1500 x 1480	10 160 EUR	6 990 EUR
2000 x 1000	9 590 EUR	6 590 EUR
2400 x 1200	12 790 EUR	8 740 EUR
3000 x 1480	20 320 EUR	13 980 EUR



Прейскурант на столи з INOX на ніжках з системою отворів ϕ 28 мм і ϕ 16 мм в діагональній сітці і на столи з системою отворів ϕ 16 мм в сітці 50x50 мм:

Розміри стільниці [мм]	Ціна нетто СЕРІЇ PRO	Ціна нетто СЕРІЇ PLUS
1000 x 600	4 540 EUR	3 520 EUR
1000 x 1000	6 290 EUR	4 540 EUR
1200 x 800	5 990 EUR	4 290 EUR
1200 x 1000	6 990 EUR	4 990 EUR
1200 x 1200	7 820 EUR	4 990 EUR
1500 x 1000	8 260 EUR	5 860 EUR
1500 x 1480	10 690 EUR	7 540 EUR
2000 x 1000	10 190 EUR	7 160 EUR
2400 x 1200	13 460 PLN	9 390 EUR
3000 x 1480	21 380 PLN	15 080 EUR

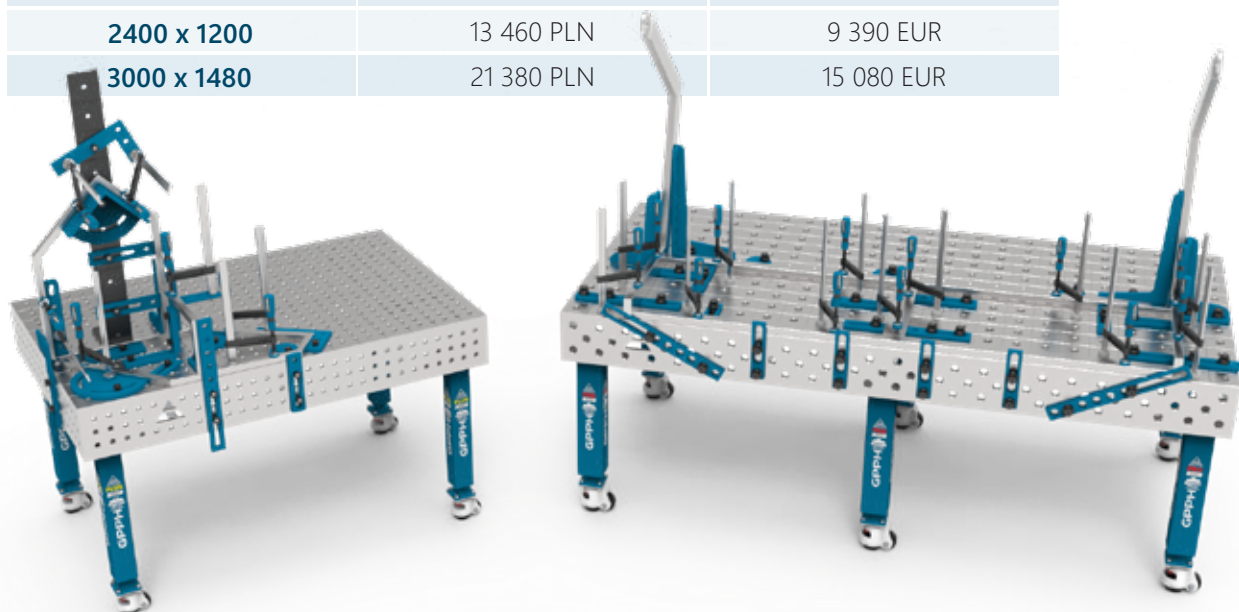

ЗВАРЮВАЛЬНІ СТОЛИ - НЕРЖАВІЮЧІ

серії **INOX** - столи на колесах

ВУМІАРІ І СЕННІК



Прейскурант на столи з INOX на коліщатах з системою отворів ϕ 28 мм і ϕ 16 мм в сітці 100x100 мм:

Розміри стільниці [мм]	Ціна нетто СЕРІЇ PRO	Ціна нетто СЕРІЇ PLUS
1000 x 600	4 376 EUR	3 210 EUR
1000 x 1000	6 116 EUR	4 210 EUR
1200 x 800	5 796 EUR	4 110 EUR
1200 x 1000	6 746 EUR	4 740 EUR
1200 x 1200	7 546 EUR	5 310 EUR
1500 x 1000	7 976 EUR	5 540 EUR
1500 x 1480	10 416 EUR	7 210 EUR
2000 x 1000	9 846 EUR	6 810 EUR
2400 x 1200	13 174 EUR	9 070 EUR
3000 x 1480	20 832 EUR	14 420 EUR



Прейскурант на столи з нержавіючої сталі на коліщатах з діаметром отворів 28 мм і 16 мм в діагональній сітці, а також на столи з діаметром отворів 16 мм в сітці 50x50 мм:

Розміри стільниці [мм]	Ціна нетто СЕРІЇ PRO	Ціна нетто СЕРІЇ PLUS
1000 x 600	4 540 EUR	3 740 EUR
1000 x 1000	6 290 EUR	4 760 EUR
1200 x 800	5 990 EUR	4 510 EUR
1200 x 1000	6 990 EUR	5 210 EUR
1200 x 1200	7 820 EUR	5 810 EUR
1500 x 1000	8 260 EUR	6 080 EUR
1500 x 1480	10 690 EUR	7 760 EUR
2000 x 1000	10 190 EUR	7 380 EUR
2400 x 1200	13 460 EUR	9 610 EUR
3000 x 1480	21 380 EUR	15 300 EUR

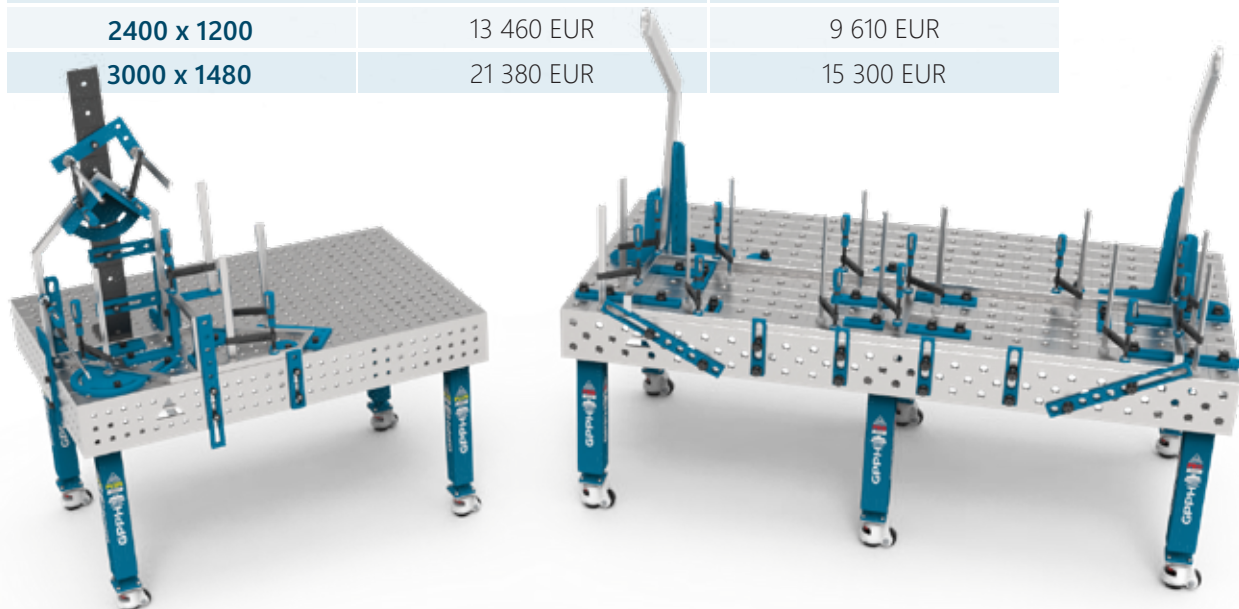

ВАГИ ДЛЯ ЗВАРЮВАЛЬНИХ СТОЛІВ

ваги для зварювальних столів зі звичайної та нержавіючої сталі

ТЕХНІЧНІ ХАРАКТЕРИСТИКИ

Розміри стільниці [mm]	Вага СЕРІЇ EXPERT	Вага СЕРІЇ PRO	Вага СЕРІЇ PRO INOX	Вага СЕРІЇ PLUS	Вага СЕРІЇ PLUS INOX	Вага СЕРІЇ ECO
1000 x 600	370 kg	210 kg	210 kg	170 kg	170 kg	110 kg
1000 x 1000	480 kg	280 kg	290 kg	230 kg	230 kg	150 kg
1200 x 800	460 kg	270 kg	280 kg	220 kg	220 kg	140 kg
1200 x 1000	530 kg	320 kg	320 kg	260 kg	260 kg	170 kg
1200 x 1200	590 kg	350 kg	360 kg	280 kg	290 kg	190 kg
1500 x 1000	620 kg	370 kg	380 kg	300 kg	310 kg	200 kg
1500 x 1480	800 kg	490 kg	510 kg	390 kg	410 kg	270 kg
2000 x 1000	750 kg	460 kg	480 kg	370 kg	380 kg	250 kg
2400 x 1200	990 kg	630 kg	660 kg	510 kg	530 kg	340 kg
3000 x 1480	1480 kg	980 kg	1020 kg	780 kg	810 kg	530 kg

*вага є приблизною

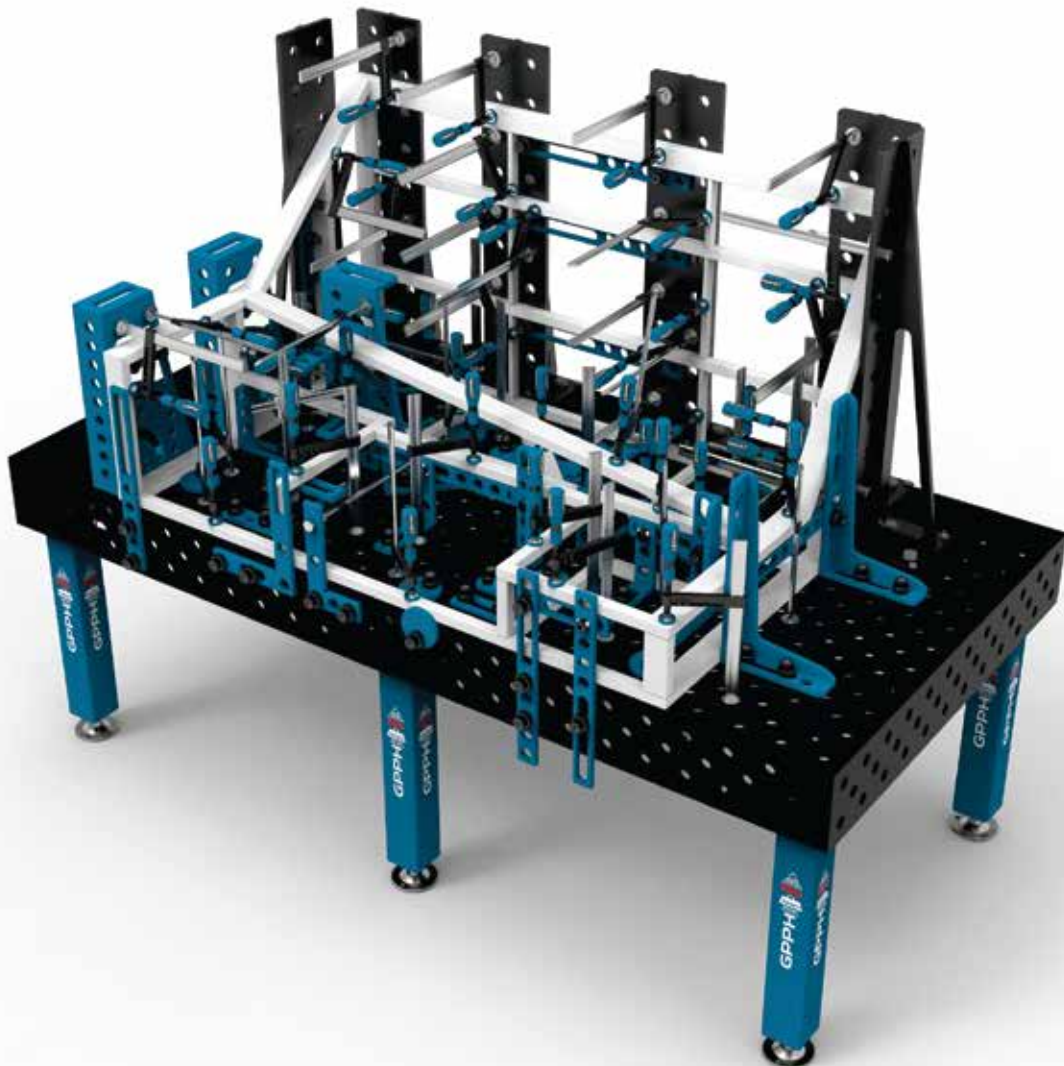

ЗВАРЮВАЛЬНІ СТОЛИ - МОДУЛЬНІ

серії MWT

ТЕХНІЧНІ ХАРАКТЕРИСТИКИ



Модульні зварювальні столи GPPH доступні в двох варіантах виконання верхньої плити:

- Матеріал: S355J2+N
- Матеріал: інструментальна сталь, оброблена наступними процесами: азотування + окислення

Стільниці модульних столів складаються з фрезерованих, розсувних плит товщиною 15 мм, регулюючи поверхню яких, ви досягнете **ідеальної площинності**. Вони виконані з системою отворів фі 28 мм в сітці 100x100 мм.

Крім того, конструкція наших модульних столів дозволяє збільшити кількість точок кріплення інструментів в проміжках між плитами стільниці - підвищена ергономічність.

ЗВАРЮВАЛЬНІ СТОЛИ СЕРІЇ ІНОХ ХАРАКТЕРИЗУЮТЬСЯ

- Фрезеровані та скошені отвори для легкого встановлення інструменту.
- Модульні столи сумісні з інструментами серії PRO.
- Модульні столи мають колеса з ніжками в опорних ніжках з вантажопідйомністю 250 кг на кожен ніжку.
- Висота столів регулюється в діапазоні 850 мм - 1150 мм, Р=50 мм.
- Столи можна комбінувати для створення більшої робочої поверхні.
- Також можна придбати додаткові бічні панелі.



ЗВАРЮВАЛЬНІ СТОЛИ - МОДУЛЬНІ

серії MWT

ТЕХНІЧНІ ХАРАКТЕРИСТИКИ

ТИПИ МОДУЛЬНИХ ЗВАРЮВАЛЬНИХ СТОЛІВ GPPH, І РОЗМІРИ [мм], ЩО Є В НАЯВНОСТІ:

ОДИНИЧНІ СТОЛИ

1000 x 1000

1200 x 1200

1600 x 1500

Одинарні столи ідеально підходять для дрібносерійного виробництва або служать основою для необмеженого розширення площі зварювального поста.



ОДНОМІСНІ РОЗКЛАДНІ СТОЛИ

1770 x 1000

2170 x 1200

2670 x 1600

Кожен стіл в нашому асортименті може бути розширений завдяки розсувним панелям і використанню додаткових ніжок.



ДВІ ТАБЛИЦІ

2000 x 1000

2400 x 1200

3200 x 1500

Найпопулярніші комплекти - тандеми, що складаються з двох одинарних столів. Конструкція столів дозволяє розширювати їх у будь-якому напрямку.



НАБОРИ ДЛЯ ВЕЛИКИХ ПЛОЩ

2630 x 1770

3030 x 2170

4000 x 2670

Комплекти - це два розкладні модульні столи, з'єднані між собою з'єднувачами. Це ідеальний варіант для просторових конструкцій.

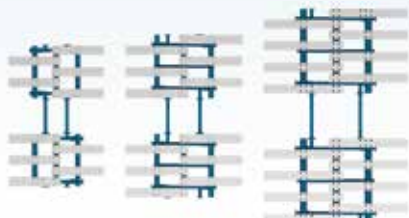

Всі столи на візуалізаціях мають стільниці зі сталі S355J2+N.

ЗВАРЮВАЛЬНІ СТОЛИ - МОДУЛЬНІ

серії MWT

РОЗМІРИ ТА ПРАЙС-ЛИСТ

Вимір [mm]	Пластинчастий матеріал: S355J2+N	Матеріал пластини: Інструментальна сталь оброблена інструментальна сталь азотована та оксидована
ОДИНИЧНІ СТОЛИ		
1000 x 1000	2 040 EUR	3 660 EUR
1200 x 1200	2 260 EUR	4 360 EUR
1600 x 1500	2 570 EUR	5 670 EUR
ОДНОМІСНІ РОЗКЛАДНІ СТОЛИ		
1770 x 1000	2 220 EUR	3 670 EUR
2170 x 1200	2 480 EUR	4 570 EUR
2670 x 1600	2 880 EUR	5 990 EUR
ДВІ ТАБЛИЦІ		
2000 x 1000	4 080 EUR	7 320 EUR
2400 x 1200	4 520 EUR	8 720 EUR
3200 x 1500	5 140 EUR	11 340 EUR
НАБОРИ ДЛЯ ВЕЛИКИХ ПЛОЩ		
2630 x 1770	4 290 EUR	7 160 EUR
3030 x 2170	4 700 EUR	8 890 EUR
4000 x 2670	5 300 EUR	11 490 EUR
КОМПЛЕКТ БІЧНИХ ПЛАСТИН		
для одного модульного столу розміром 1000x1000	450 EUR	1 460 EUR
для одного модульного столу розміром 1200x1200	490 EUR	1 820 EUR
для одного модульного столу розміром 1600x1500	530 EUR	2 140 EUR



ЗВАРЮВАЛЬНІ ТА СКЛАДАЛЬНІ СТОЛИ

серії **BASIC**

ТЕХНІЧНІ ХАРАКТЕРИСТИКИ

ДЕ ВИ БУДЕТЕ ВИКОРИСТОВУВАТИ ЗВАРЮВАЛЬНИЙ СТІЛ BASIC? СКРІЗЬ, ДЕ ПОТРІБНА ТОЧНІСТЬ ПІД ЧАС ЗВАРЮВАННЯ.

Не має значення, чи виконуєте ви зварювальні роботи класичним ручним способом, чи використовуєте для цього зварювальних роботів - столи BASIC є ідеальним вибором! Ваші конструкції нарешті будуть виконані точно, без зайвих переробок!

Якщо ви використовуєте для роботи зварювального робота, у нас є відмінне рішення для вас! Зварювальний стіл BASIC ідеально підходить як **основа для роботизованих зварювальних і вимірювальних станцій**. Для цього типу робіт не використовуються бічні стінки, тому зварювальний стіл BASIC відповідає всім вашим потребам і в той же час є більш **привабливим за ціною** в порівнянні з традиційними зварювальними столами з бічними стінками.

ЩО Є В БАЗОВИХ ТАБЛИЦЯХ:

- Ідеально рівна робоча поверхня [$\pm 0,3$ мм по всій стільниці];
- Міцна і жорстка основа стільниці висотою 80 мм;
- Фасонні та фрезеровані отвори для легкої установки інструменту, виконані з допуском $+0,05$ мм;
- Гравіювання в сітці 100x100 мм;
- Виготовлена з матеріалу S355J2+N відповідно до ISO 2768-1;
- Регулювання висоти за допомогою стандартних ніжок прибіл. 880-930 мм;
- Всі столи посилені ребрами жорсткості, розташовані в середньому через кожні 400 мм;
- Фрезеровані краї стільниці;
- Товщина стільниці 12 мм;
- Ніжки з профілю 60x60 мм;
- Навантажувальна здатність столу до 1 500 кг (250 кг/ніжка)

СИСТЕМА СВЕРДЛОВИН

	Fi 28 mm	Fi 16 mm
СІТКА		50 x 50
	100 x 100	100 x 100
		DIAGONAL

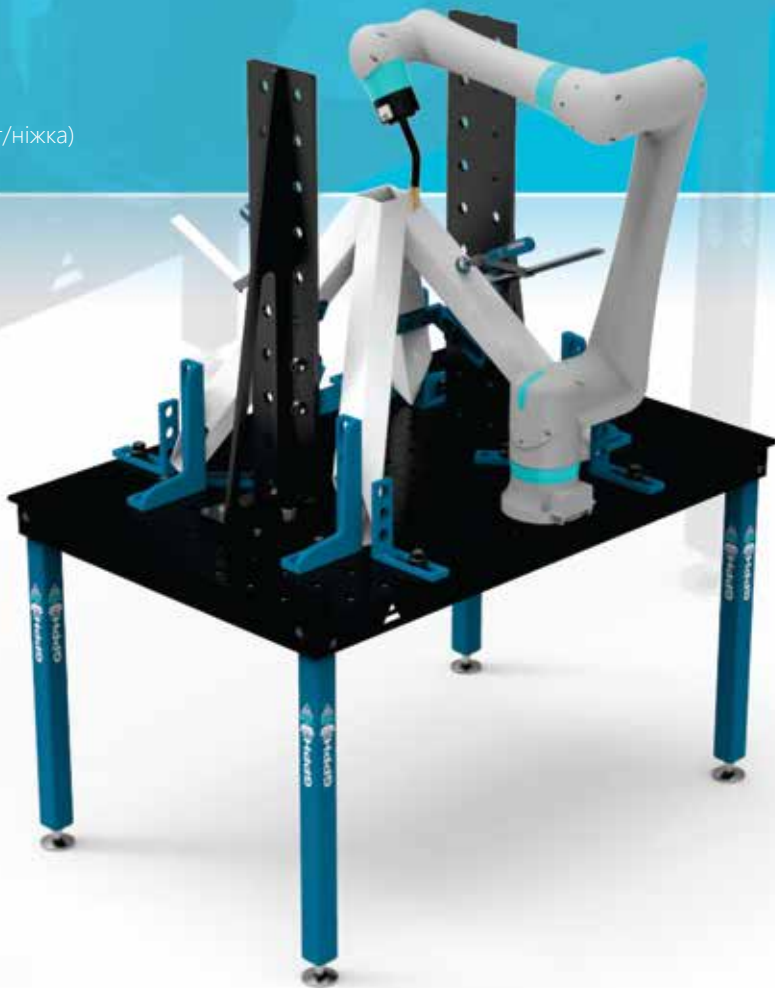

ЗВАРЮВАЛЬНІ ТА СКЛАДАЛЬНІ СТОЛИ

серії **BASIC**

ТЕХНІЧНІ ХАРАКТЕРИСТИКИ

РОЗМІРИ СТОЛІВ СЕРІЇ **BASIC** [mm]:

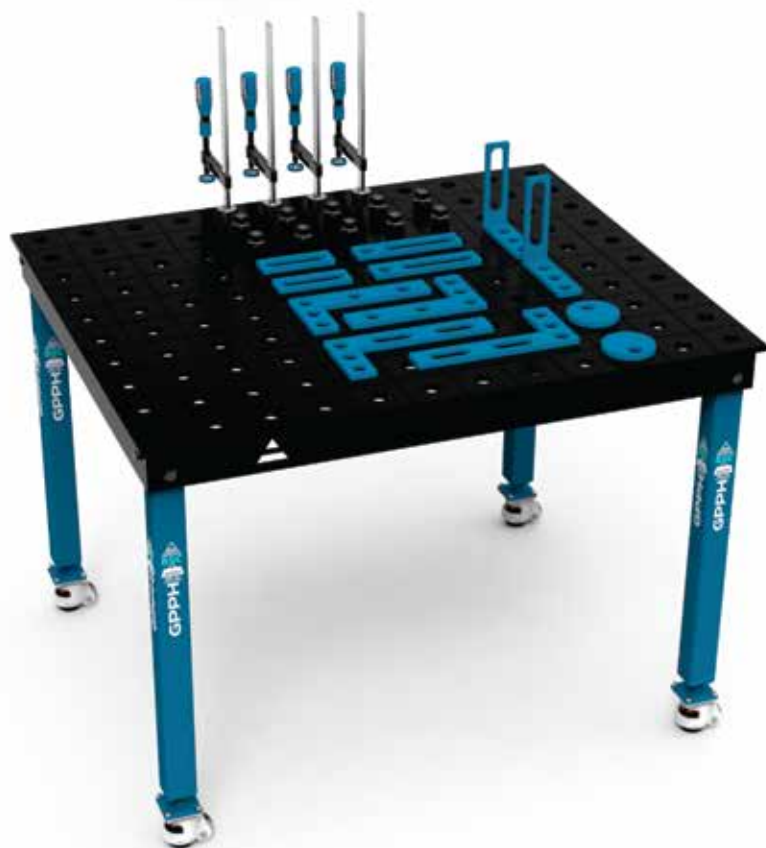
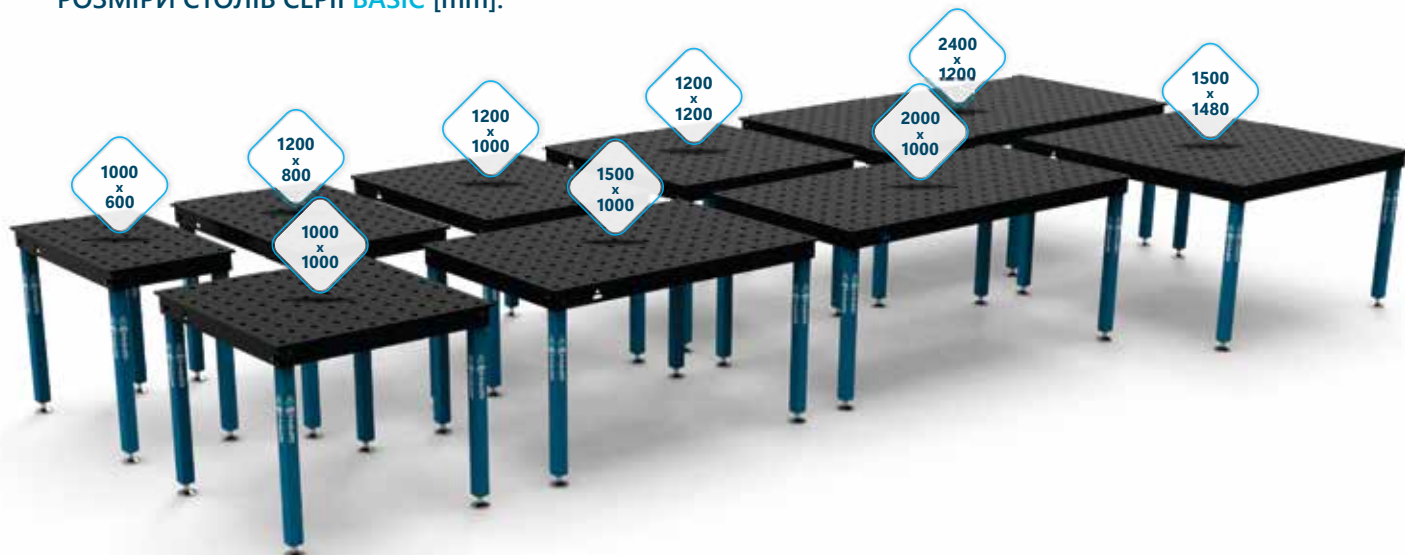

Розміри стільниці[mm]	Вага*
1000 x 600	110 kg
1000 x 1000	160 kg
1200 x 800	150 kg
1200 x 1000	180 kg
1200 x 1200	200 kg
1500 x 1000	220 kg
1500 x 1480	300 kg
2000 x 1000	280 kg
2400 x 1200	390 kg

*це приблизні значення

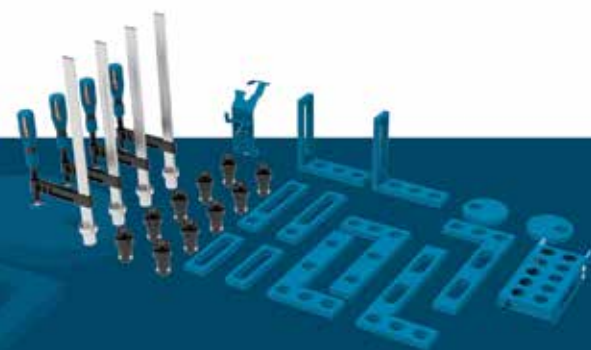

Використовуючи фрезерні інструменти серії PLUS, ви створите зручне і просте у використанні робоче середовище для виготовлення повторюваних плоских і просторових конструкцій.

(Інструменти PLUS можна знайти на сторінці 41).

ЗВАРЮВАЛЬНІ ТА СКЛАДАЛЬНІ СТОЛИ

серії **BASIC** - столи на ніжках

PARAMETRY TECHNICZNE



Ніжки зварювальних столів GPPH доступні з опорами та з колесами. Ніжки забезпечують надійну опору, утримуючи стільницю столу рівною і стійкою, дозволяючи зосередитися на виконанні точних зварювальних робіт і складанні. Таким чином, столи з ніжками забезпечують міцну і надійну основу для професійних зварювальників і майстрів-аматорів.

Прейскурант на столи з ніжками на опорах з системою отворів $\varnothing 28$ мм і $\varnothing 16$ мм в сітці 100x100 мм:

Розміри стільниці[мм]	Ціна нетто
1000 x 600	760 EUR
1000 x 1000	980 EUR
1200 x 800	940 EUR
1200 x 1000	1 060 EUR
1200 x 1200	1 190 EUR
1500 x 1000	1 220 EUR
1500 x 1480	1 590 EUR
2000 x 1000	1 490 EUR
2400 x 1200	1 990 EUR

Прейскурант на столи з ніжками на опорах з системою отворів $\varnothing 16$ мм в діагональній сітці та сіткою 50x50 мм:

Розміри стільниці[мм]	Ціна нетто
1000 x 600	860 EUR
1000 x 1000	1 070 EUR
1200 x 800	1 060 EUR
1200 x 1000	1 190 EUR
1200 x 1200	1 290 EUR
1500 x 1000	1 1340 EUR
1500 x 1480	1 720 EUR
2000 x 1000	1 640 EUR
2400 x 1200	2 140 EUR



ЗВАРЮВАЛЬНІ ТА СКЛАДАЛЬНІ СТОЛИ

серії **BASIC** - столи на колесах

ТЕХНІЧНІ ХАРАКТЕРИСТИКИ



Зварювальні столи на коліщатах - відмінний варіант для тих, кому потрібна мобільність і гнучкість в організації робочого простору. Завдяки колесам стіл можна легко переміщати по майстерні, що робить роботу більш ефективною. Крім того, колеса оснащені стопорним механізмом, який утримує стіл в стійкому положенні під час зварювання або складання.

Прейскурант на столи на коліщатах з системою отворів $\varnothing 28$ мм і $\varnothing 16$ мм в сітці 100x100 мм:

Розміри стільниці[мм]	Ціна нетто
1000 x 600	932 EUR
1000 x 1000	1 152 EUR
1200 x 800	1 112 EUR
1200 x 1000	1 232 EUR
1200 x 1200	1 362 EUR
1500 x 1000	1 392 EUR
1500 x 1480	1 762 EUR
2000 x 1000	1 662 EUR
2400 x 1200	2 248 EUR

Прейскурант на столи на коліщатах з системою отворів $\varnothing 16$ мм в діагональній сітці та сіткою 50x50 мм:

Розміри стільниці[мм]	Ціна нетто
1000 x 600	1 032 EUR
1000 x 1000	1 242 EUR
1200 x 800	1 232 EUR
1200 x 1000	1 362 EUR
1200 x 1200	1 462 EUR
1500 x 1000	1 512 EUR
1500 x 1480	1 892 EUR
2000 x 1000	1 812 EUR
2400 x 1200	2 398 EUR



ЗВАРЮВАЛЬНІ ТА СКЛАДАЛЬНІ СТОЛИ

серії **DIY**

ТЕХНІЧНІ ХАРАКТЕРИСТИКИ ТА ПРАЙС-ЛИСТ



Зварювально-складальний стіл DIY розміром 1200x800 мм має отвори 16 мм з кроком 50x50 мм. Виробничий допуск отворів становить $\pm 0,1$ мм. Стільниця має вигравіровану шкалу з кроком 100x100 мм. Висота столу 880 мм. Стіл зварювально-складальний DIY виготовлений з матеріалу S355J2+N.

Столи DIY мають **щільне ребристе** покриття, що забезпечує ідеальну площинність [$\pm 0,5$ мм по всій поверхні столу]. Вони оснащені маятниковими ніжками для компенсації нерівностей підлоги.

Товщина стільниці столу DIY становить 8 мм. Максимальне навантаження на стіл становить 500 кг, а його вага - приблизно 90 кг. Цей виріб буде ідеальним не тільки для зварювальника, але і для **ентузіаста DIY, столяра, автомеханіка, автомеханіка, як допоміжний стіл для верстатів з ЧПУ, а також для різних майстерень.**

Інструменти серії PLUS, встановлені на регульовану оправку ECO/PLUS, сумісні зі столами DIY (див. інструменти на стор. 41).

ЗВАРЮВАЛЬНО-СКЛАДАЛЬНИЙ СТІЛ DIY ДО:



ДОДАТКОВІ АКСЕСУАРИ ДЛЯ СТОЛІВ DIY:



Адаптер для полиць для інструментів

серії DIY 11,40 EUR / szt.



Комплект коліс для столу

серії DIY 46 EUR

ЗВАРЮВАЛЬНІ ТА СКЛАДАЛЬНІ СТОЛИ

серії **DIY**

НАБІР ІНСТРУМЕНТІВ - ПРАЙС-ЛИСТ

Для зварювально-монтажних столів «зроби сам» ми пропонуємо два готових до використання набори інструментів серії PLUS (див. стор. 41 для ознайомлення з усіма інструментами цієї серії), які кріпляться за допомогою швидкознімної оправки ECO/PLUS (див. стор. 42).

До набору № 1 входять адаптери для полиці для інструментів, щоб можна було встановити мобільну полицю для інструментів на боковій стороні стільниці столу DIY.

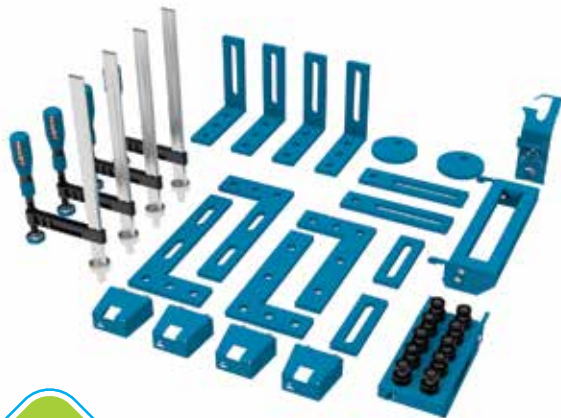

КОМПЛЕКТ

35
елементи

DIY
nr 1

КОМПЛЕКТ DIY 1

серії PLUS 1 063,60 EUR



КОМПЛЕКТ

13
елементи

DIY
nr 2

КОМПЛЕКТ DIY 2

серії PLUS 407 EUR

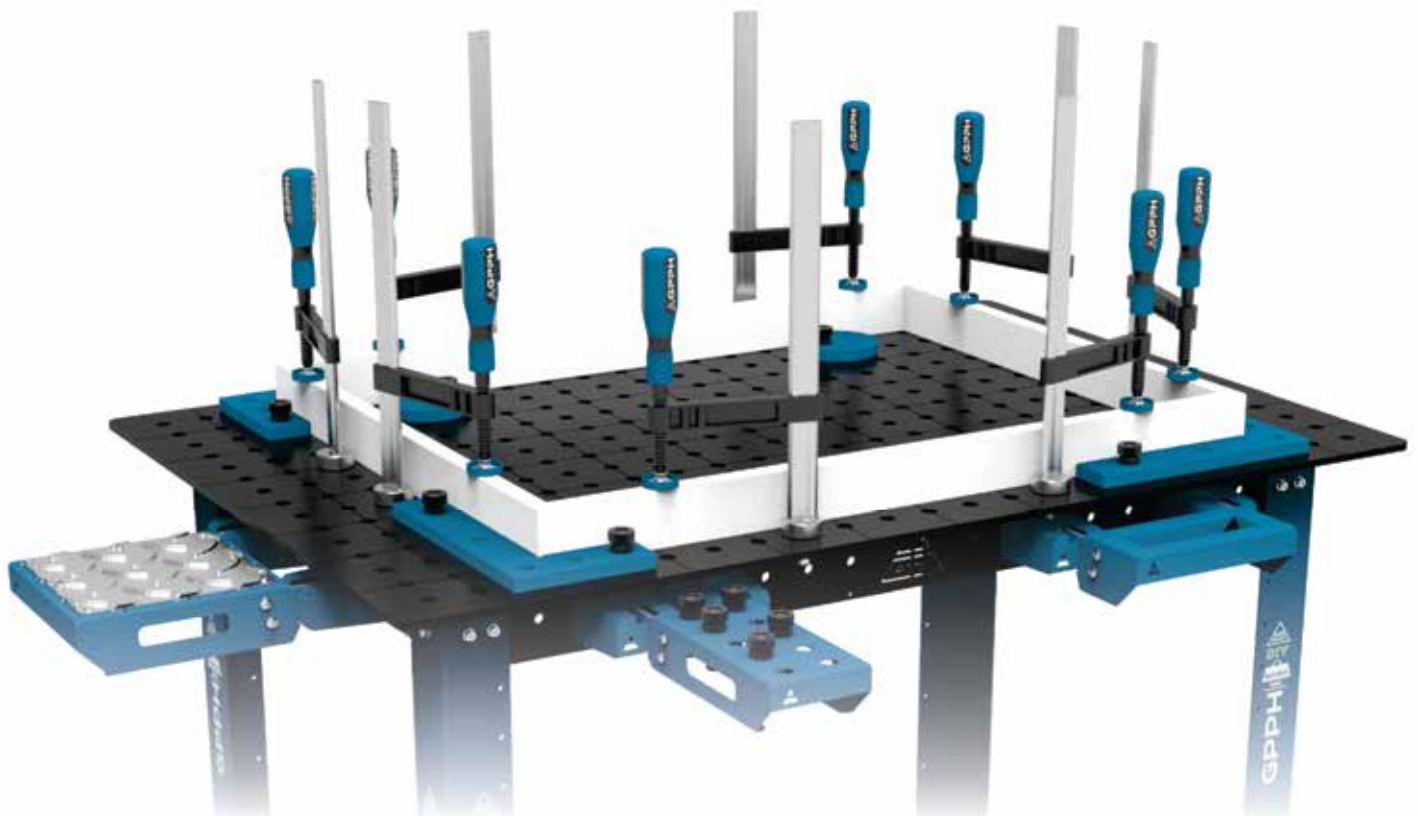

ЗВАРЮВАЛЬНІ СТОЛИ - ВОСЬМИКУТНІ

серії **ОСТ**

ТЕХНІЧНІ ХАРАКТЕРИСТИКИ

ІННОВАЦІЙНЕ РІШЕННЯ ДЛЯ ПРОМИСЛОВОСТІ

Восьмикутні зварювальні столи, призначені для роботизації, є інноваційним рішенням для галузей, які покладаються на автоматизацію зварювальних процесів. Вони характеризуються унікальною восьмикутною формою, яка ідеально поєднується з **роботизованими зварювальними** системами.

Столи серії **ОСТ** широко використовуються у виробництві, особливо там, де є потреба в автоматизації та точності зварювальних процесів. Вони ідеально підходять для автомобільної, аерокосмічної та сталеливарної промисловості.

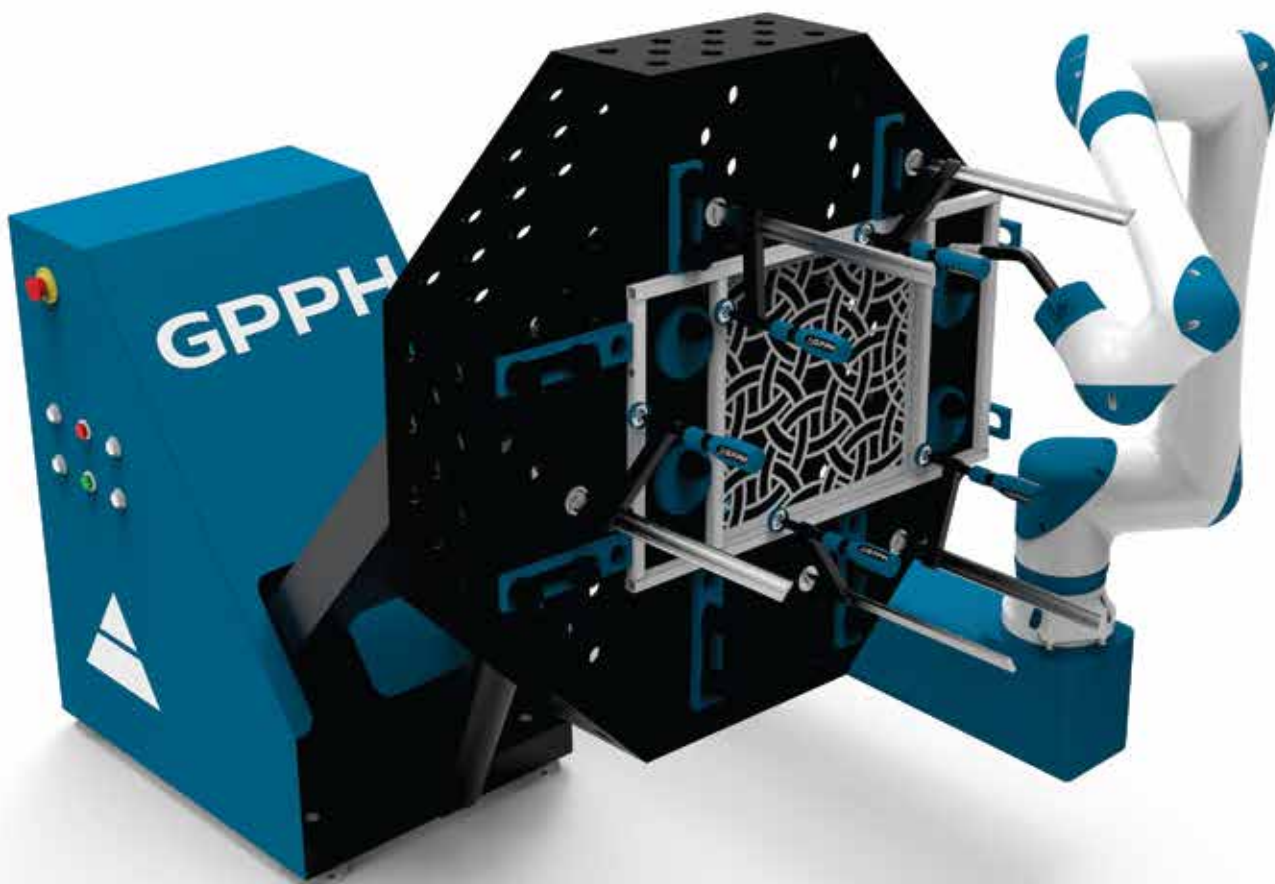
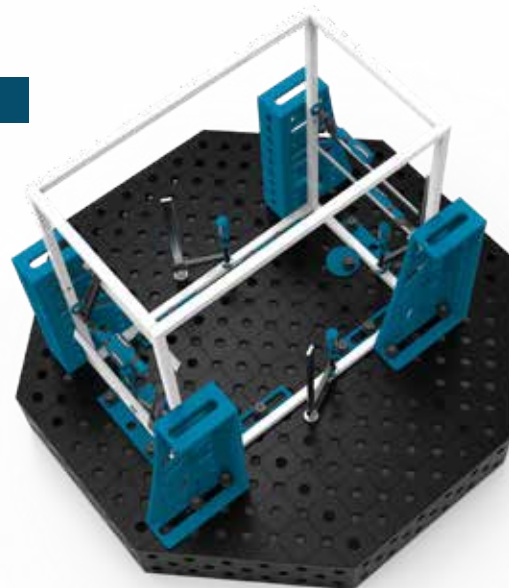

ДОСТУПНІ ТОП-ВЕРСІЇ ДЛЯ СТОЛІВ **ОСТ**

сталь S355J2+N

PRO

PLUS

сталь INOX 1.4301

PRO INOX

PLUS INOX

СИСТЕМА СВЕРДЛОВИН

СІТКА	Fi 28 mm	Fi 16 mm
		50 x 50
	DIAGONAL	DIAGONAL

STOŁY SPAWALNICZE - OŚMIOKĄTNE

серії **OST**

ТЕХНІЧНІ ХАРАКТЕРИСТИКИ ТА ПРАЙС-ЛИСТ

ТЕХНІЧНІ ПАРАМЕТРИ СТІЛЬНИЦІ **OST**

Допуск площинності столу ±0,3 mm

Допуск свердловин ±0,05 mm

Фасонні / фрезеровані отвори 

Отвори зі скошеною фаскою на нижній стороні 

3 ряди отворів у бічних стінках 

РОЗМІРИ СТОЛІВ СЕРІЇ **OST** [mm]:



- **ТОЧНІСТЬ НА НАЙВИЩОМУ РІВНІ:** Восьмикутна форма столу дозволяє точно позиціонувати заготовки, що має вирішальне значення в тих випадках, коли важливий кожен міліметр.
- **ГНУЧІСТЬ ДЛЯ РІЗНИХ ЗАСТОСУВАНЬ:** восьмикутні столи адаптовані для використання з різними зварювальними роботами.
- **СТАБІЛЬНІСТЬ І ДОВГОВІЧНІСТЬ:** конструкція столів GPPH заснована на високоякісних матеріалах, що гарантує стабільність і довговічність столів навіть в умовах інтенсивного використання.
- **ІНТЕГРАЦІЯ З АВТОМАТИЗАЦІЄЮ:** Столи оснащені спеціальними точками кріплення і отворами для полегшення інтеграції з системами автоматизації, що значно прискорює впровадження виробничих ліній.
- **ОПТИМІЗАЦІЯ РОБОЧОГО ПРОСТОРУ:** Восьмикутна форма дозволяє оптимально використовувати робочий простір, що надзвичайно важливо для виробничих приміщень, де кожен квадратний метр має значення.

Розміри стільниці [mm]	Ціна нетто СЕРІЇ PRO	Ціна нетто СЕРІЇ PLUS	Ціна нетто СЕРІЇ PRO INOX	Ціна нетто СЕРІЇ PLUS INOX
600 x 600	1 120 EUR	1 040 EUR	1 890 EUR	1 740 EUR
800 x 800	1 470 EUR	1 340 EUR	2 620 EUR	2 420 EUR
1000 x 1000	1 860 EUR	1 690 EUR	3 490 EUR	3 190 EUR
1200 x 1200	2 340 EUR	2 140 EUR	4 560 EUR	4 160 EUR
1400 x 1400	2 930 EUR	2 790 EUR	5 920 EUR	5 340 EUR
600 x 600	1 260 EUR	1 140 EUR	2 060 EUR	1 890 EUR
800 x 800	1 620 EUR	1 520 EUR	2 780 EUR	2 620 EUR
1000 x 1000	2 040 EUR	1 840 EUR	3 690 EUR	3 390 EUR
1200 x 1200	2 560 EUR	2 290 EUR	4 820 EUR	4 440 EUR
1400 x 1400	3 190 EUR	2 890 EUR	6 140 EUR	5 560 EUR



*Для порівняння серій стільниць PRO і PLUS див. стор. 7.

ЗВАРЮВАЛЬНІ СТОЛИ - ПІДЙОМНІ

з гідравлічною системою підйому - серії **XWT**

ТЕХНІЧНІ ХАРАКТЕРИСТИКИ

ЗВАРЮВАЛЬНІ СТОЛИ GPPH З ГІДРАВЛІЧНОЮ СИСТЕМОЮ ПІДЙОМУ ЦЕ СПЕЦІАЛІЗОВАНІ СТОЛИ З АВТОМАТИЧНИМ РЕГУЛЮВАННЯМ ВИСОТИ СТІЛЬНИЦІ.

МАЮТЬ ЗВАРЮВАЛЬНІ СТОЛИ З ГІДРАВЛІЧНОЮ СИСТЕМОЮ ПІДЙОМУ:

- клапан перевантаження для запобігання підйому занадто важкого вантажу;
- запобіжний клапан для зупинки опускання у разі розриву гідравлічних ліній;
- кінцеві вимикачі для запобігання защемлення або травмування користувача.

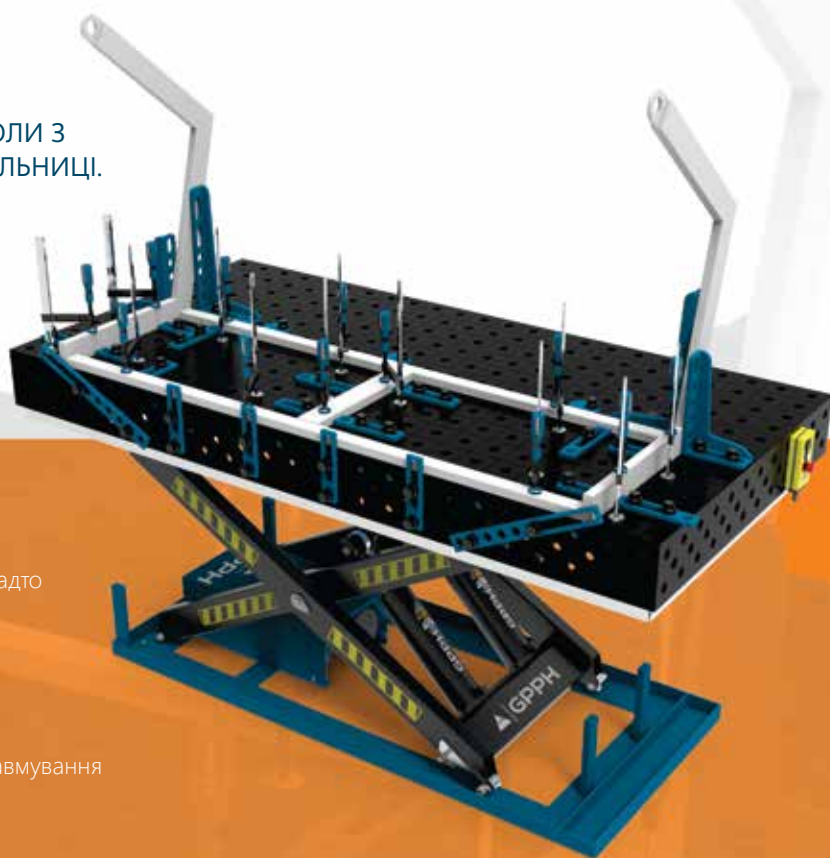

ДОСТУПНІ ТОПОВІ ВЕРСІЇ ДЛЯ СТОЛІВ XWT

сталь S355J2+N	EXPERT	PRO	PLUS	ECO
сталь INOX 1.4301	PRO INOX	PLUS INOX		

РОЗМІРИ СТОЛУ XWT

1500 x 1000	1500 x 1480	2000 x 1000	2400 x 1200
-------------	-------------	-------------	-------------

Крім того, кожна стільниця доступна з отворами:

СИСТЕМА СВЕРДЛОВИН		
СІТКА	Fi 28 mm	Fi 16 mm
		50 x 50
	100 x 100	100 x 100
	DIAGONAL	DIAGONAL

ЗВАРЮВАЛЬНІ СТОЛИ - ПІДЙОМНІ

з гідравлічною системою підйому - серії **XWT**

PARAMETRY TECHNICZNE

WYMIARY STOŁÓW Z SERII **XWT** [mm]:

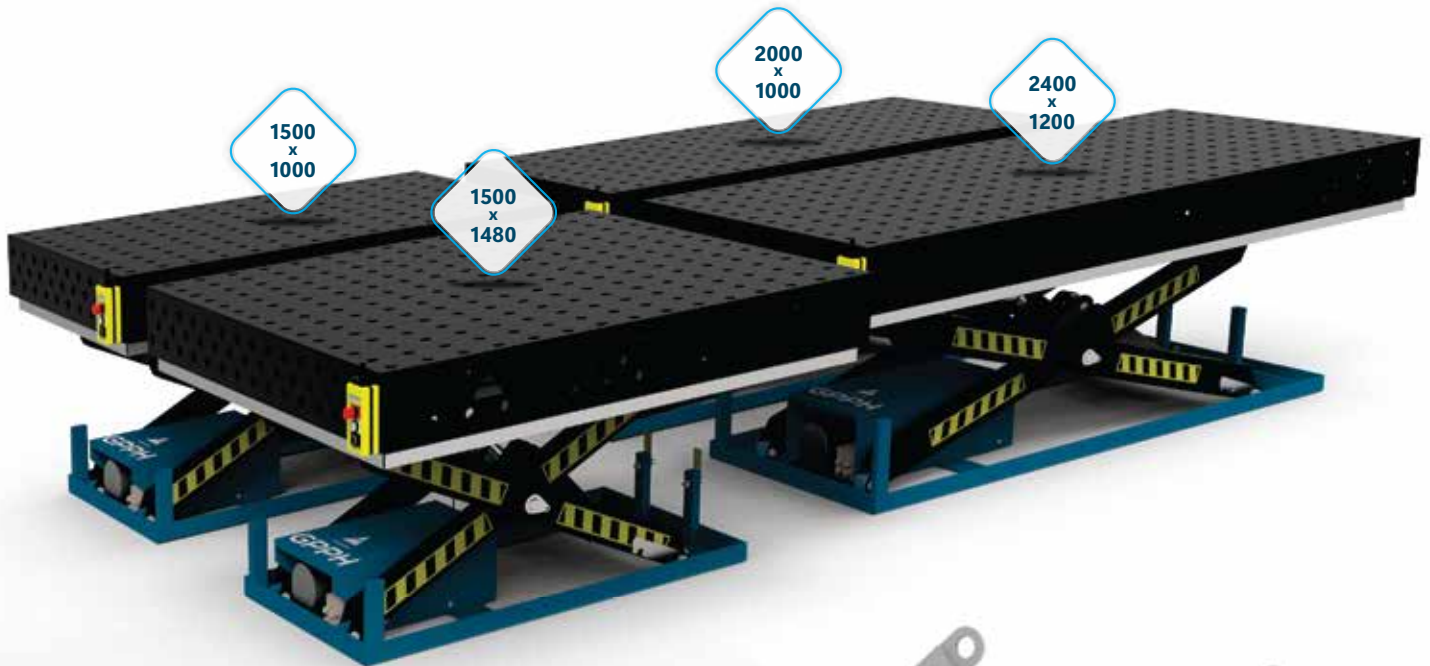

ЗВАРЮВАЛЬНІ СТОЛИ - ПІДЙОМНІ

з гідравлічною системою підйому - серії **XWT**

ТЕХНІЧНІ ХАРАКТЕРИСТИКИ

ТЕХНІЧНІ ХАРАКТЕРИСТИКИ БАЗИ
З ГІДРАВЛІЧНОЮ СИСТЕМОЮ
ПІДЙОМ:

напруга живлення: 400 V

обертів [об/хв]: 1400

клас захисту: IP54

клас ізоляції: F

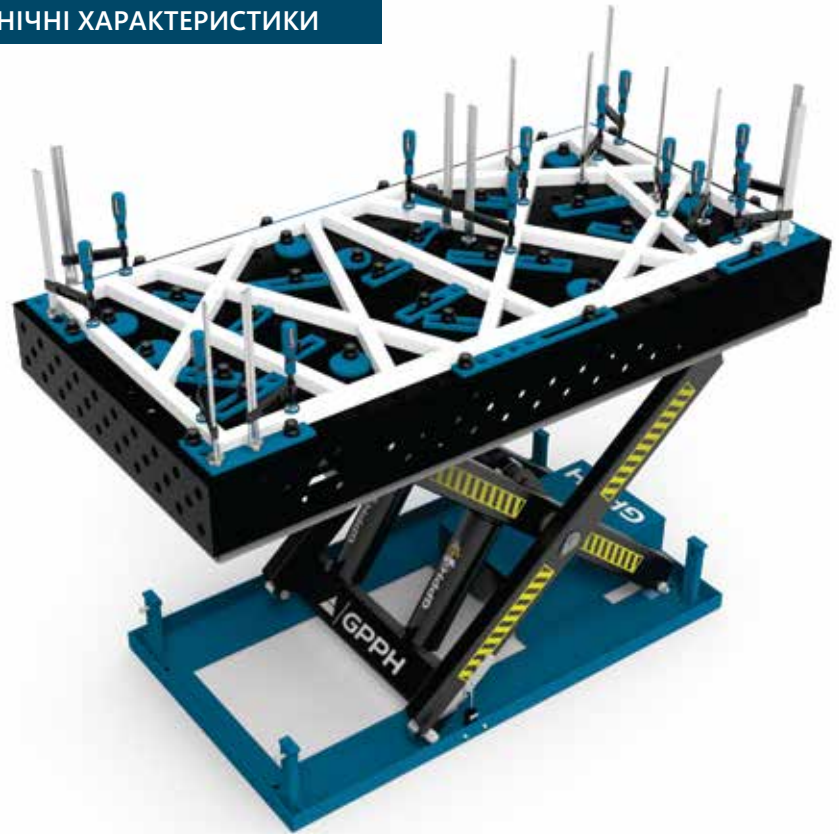

Розміри стільниці [mm]	Вантажопідйомність max [kg] w przypadku stołu z blatem PRO PLUS ECO	Вантажопідйомність max [kg] w przypadku stołu z blatem EXPERT*	Час підйому з вантажем [s]	Мак висота столу [mm]	Мін висота столу [mm]	Розміри основи підйомника [mm]	потужність двигуна [kW]
1500 x 1000	1600	1400	20-25	1150	480	1220x785	2.2
1500 x 1480	1500	1200	20-25	1450	480	1220x785	2.2
2000 x 1000	3500	3200	30-40	1200	550	1863x890	2.2
2400 x 1200	3400	2900	30-40	1550	550	1863x890	2.2

*завдяки масивній конструкції стільниць серії **EXPERT**

Розміри стільниці [mm]	Ваги XWT зі стільницею серії EXPERT [kg]	Ваги XWT зі стільницею серії PRO [kg]	Ваги XWT зі стільницею серії PLUS [kg]	Ваги XWT зі стільницею серії ECO [kg]
1500 x 1000	730	550	480	410
1500 x 1480	950	700	610	510
2000 x 1000	1020	790	700	610
2400 x 1200	1310	990	870	750

ЗВАРЮВАЛЬНІ СТОЛИ - ПІДЙОМНІ

з гідравлічною системою підйому - серії **XWT**

РОЗМІРИ ТА ПРАЙС-ЛИСТ

Прайс-лист на столи зі стільницею зі сталі S355J2+N з системою отворів фі 28 мм і фі 16 мм в сітці 100x100 мм:

Розміри стільниці[мм]	Ціна нетто СЕРІЇ ЕКСПЕРТ	Ціна нетто СЕРІЇ ПРО	Ціна нетто СЕРІЇ PLUS	Ціна нетто СЕРІЇ ECO
1500 x 1000	5 130 EUR	4 620 EUR	3 830 EUR	3 230 EUR
1500 x 1480	6 130 EUR	5 210 EUR	4 220 EUR	3 660 EUR
2000 x 1000	6 530 EUR	5 600 EUR	4 830 EUR	4 260 EUR
2400 x 1200	7 780 EUR	6 710 EUR	5 580 EUR	4 910 EUR

Прейскурант на столи зі стільницею зі сталі S355J2+N з системою отворів фі 28 мм і фі 16 мм в діагональній сітці та на столи з системою отворів фі 16 мм в сітці 50x50 мм:

Розміри стільниці[мм]	Ціна нетто СЕРІЇ ЕКСПЕРТ	Ціна нетто СЕРІЇ ПРО	Ціна нетто СЕРІЇ PLUS	Ціна нетто СЕРІЇ ECO
1500 x 1000	5 610 EUR	4 950 EUR	4 080 EUR	3 410 EUR
1500 x 1480	6 380 EUR	5 700 EUR	4 560 EUR	3 900 EUR
2000 x 1000	6 780 EUR	5 980 EUR	5 100 EUR	4 470 EUR
2400 x 1200	8 080 EUR	7 180 EUR	5 950 EUR	5 180 EUR



ЗВАРЮВАЛЬНІ СТОЛИ - ПІДЙОМНІ

з гідравлічною системою підйому - серії **XWT**

РОЗМІРИ ТА ПРАЙС-ЛИСТ

Прейскурант на столи зі стільницею з нержавіючої сталі марки 1.4301 з системою отворів фі 28 мм і фі 16 мм в сітці 100x100 мм:

Розміри стільниці [mm]	Ціна нетто СЕРІЇ PRO INOX	Ціна нетто СЕРІЇ PLUS INOX	
1500 x 1000	9 710 EUR	7 310 EUR	
1500 x 1480	12 300 EUR	9 130 EUR	
2000 x 1000	12 330 EUR	9 330 EUR	
2400 x 1200	15 880 EUR	11 830 EUR	

Прейскурант на столи зі стільницею з нержавіючої сталі марки 1.4301 з системою отворів фі 28 мм і фі 16 мм в діагональній сітці і на столи з системою отворів фі 16 мм в сітці 50x50 мм:

Розміри стільниці [mm]	Ціна нетто СЕРІЇ PRO INOX	Ціна нетто СЕРІЇ PLUS INOX	
1500 x 1000	10 250 EUR	7 850 EUR	
1500 x 1480	12 830 EUR	9 680 EUR	
2000 x 1000	12 930 EUR	9 900 EUR	
2400 x 1200	16 550 EUR	12 480 EUR	

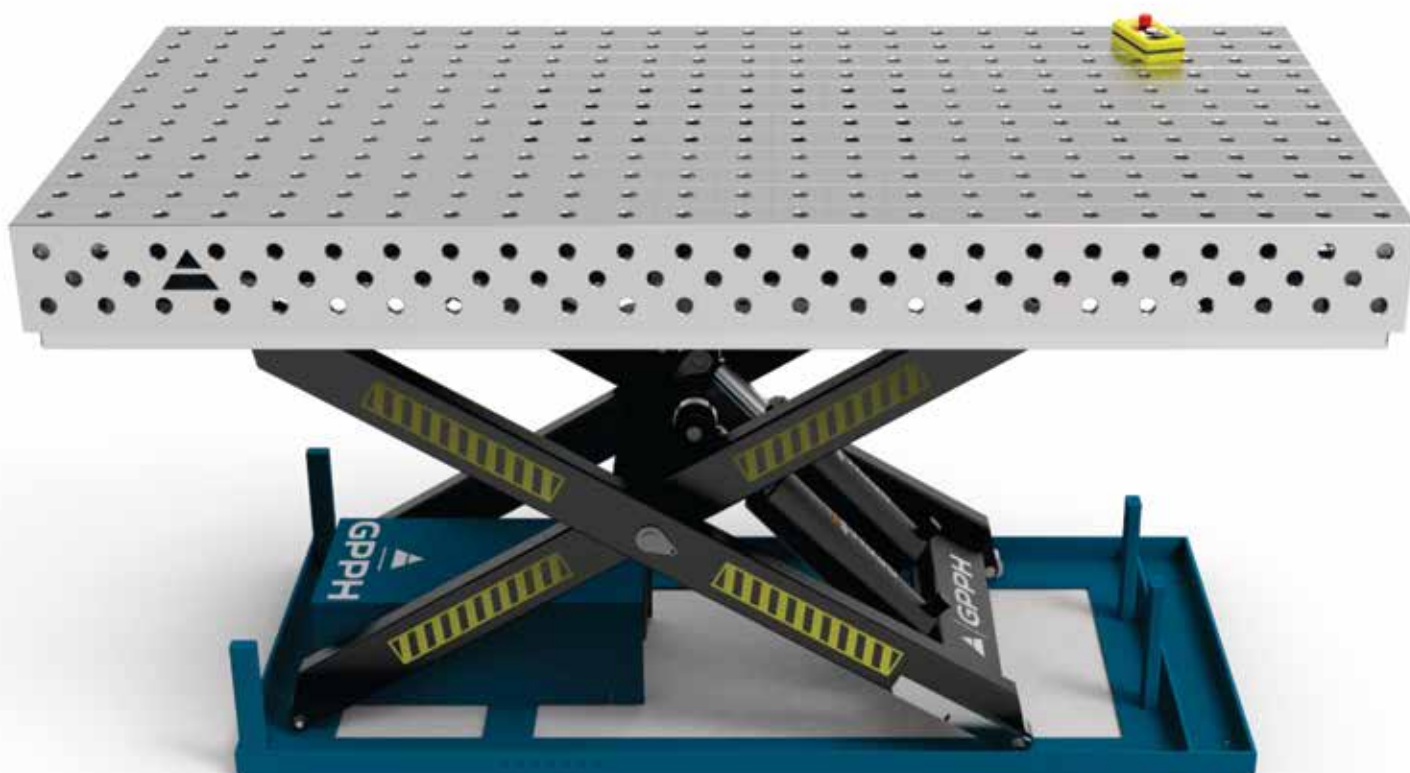

ЗВАРЮВАЛЬНА СТАНЦІЯ

серії **WELDSTATION**

РОЗМІРИ ТА ПРАЙС-ЛИСТ



ЗВАРЮВАЛЬНИЙ ПОСТ ІЗ СИСТЕМОЮ ЗБЕРІГАННЯ ІНСТРУМЕНТУ

WeldStation - це незамінна зварювальна станція, яка революціонує організацію робочого місця зварювальника. Оснащена інноваційною системою зберігання інструментів, WeldStation забезпечує зручність, функціональність та ефективність під час зварювання.



WELDSTATION має

4 типи шухляд
(у столі 3000x1480):

- 4 шухляди 52x553x517mm
- 4 шухляди 96x553x517mm
- 4 шухляди 180x553x517mm
- 2 шухляди 348x553x517mm

ДРАЙВЕРИ оснащені гумовим килимком з антиковзаючим покриттям з антиковзаючою текстурою, товщиною 3 мм.



вартість станції **3000x1480 mm***

12 430 EUR



*Ціна вказана за станцію розміром 3000x1480 мм зі стільницею серії PLUS.

- **СИСТЕМА ЗБЕРІГАННЯ ІНСТРУМЕНТІВ:** WeldStation була розроблена для оптимальної організації інструментів, необхідних для складання конструкцій і зварювання. Корпус станції має висувні ящики, перфоровані панелі для мобільних полиць для інструментів і зону зберігання з великою площею поверхні, що забезпечує зберігання і легкий доступ до необхідних аксесуарів.
- **ЕРГОНОМІЧНИЙ ЗВАРЮВАЛЬНИЙ СТИЛ:** Центральним елементом WeldStation є міцний зварювальний стіл, який забезпечує стабільну та зручну робочу поверхню.
- **МІЦНА КОНСТРУКЦІЯ:** WeldStation виготовлений з високоякісних матеріалів, що гарантує його довговічність і довговічність навіть при інтенсивному використанні в суворих промислових умовах.
- **ЕСТЕТИЧНИЙ ДИЗАЙН:** На додаток до своєї функціональності, WeldStation також виглядає елегантно і професійно. Естетично привабливий дизайн робить зварювальну станцію не тільки практичним робочим інструментом, а й привабливим аксесуаром для будь-якої майстерні.
- **МІЦНА ОСНОВА:** Корпус системи зберігання інструментів надає жорсткості зварювальному столу, завдяки чому виріб досягає вантажопідйомності 4 000 кг або 6 000 кг (в залежності від обраної розмірної версії). Він має спеціальні підсилювачі, призначені для транспортування вилковим навантажувачем або візком.

РОЗМІРИ ЗВАРЮВАЛЬНИХ ПОСТІВ

3000x1480	2400x1200	2000x1000	1500x1480	1500x1000
-----------	-----------	-----------	-----------	-----------



НАСТІЛЬНІ ВЕРСІЇ ДЛЯ ЗВАРЮВАЛЬНИХ СТАНЦІЙ

сталь S355J2+N

PRO

PLUS

EXPERT

сталь **INOX 1.4301**

PRO INOX

PLUS INOX



ШЛІФУВАЛЬНІ ТА ЗВАРЮВАЛЬНІ СТАНЦІЇ

серії SOG

ТЕХНІЧНІ ХАРАКТЕРИСТИКИ



Шліфувально-зварювальна станція призначена для уловлювання та видалення пилу і газів, що утворюються під час шліфування ручною шліфувальною машиною або зварювально-зварювальних робіт. Станція може працювати з витяжним вентилятором або фільтрувальною установкою.

Всі три типи робочих станцій SOG доступні в двох верхніх розмірах [мм]:

1270 x 770

1870 x 770



БАЗА



ОСНОВА З КРИШКАМИ



ОСНОВА З ВЕРХНІМ ВИТЯГУВАННЯМ

Основа станції призначена для розміщення огорожень і набору для витягування верхньої частини. Кожна версія шліфувально-зварювального поста складається з робочого столу зі стільницею з листового металу товщиною 8 мм.

Стільниця має кріпильні **отвори діаметром 28 мм в системі сітки 100x100 мм і додаткові отвори для відводу пилу і газів.**

Шліфувальне/зварювальне робоче місце з кришками має задню кришку, а версія з верхньою витяжкою має корпус верхньої витяжки. Обидві версії (з кожухами і з верхнім відсмоктуванням) мають відкидні дверцята з правого і лівого боку - це дозволяє розміщувати на столі заготовки, довжина яких перевищує ширину шліфувально-зварювальної станції.

Кожна версія SOG має патрубок діаметром 160 мм, вмонтований в бічну поверхню відстійника. Повітря може відводитися знизу через стіл витяжного відстійника. Всі типи шліфувальних/зварювальних станцій мають витяжний піддон з висувними ящиками, дві розетки 230В для підключення електроінструментів і установку для підключення освітлення робочого простору.

Для шліфувальних і зварювальних станцій GPPH використовуються інструменти серії PLUS, встановлені на регульованій оправці ECO/PLUS.

(див. інструменти на сторінці 42).



ШЛІФУВАЛЬНІ ТА ЗВАРЮВАЛЬНІ СТАНЦІЇ

серії SOG

ТЕХНІЧНІ ХАРАКТЕРИСТИКИ ТА ПРАЙС-ЛИСТ

Параметри для топа з розмірами:	1270x770 mm	1870x770 mm
БАЗА		
Вага	167 kg	225 kg
Опір потоку	250 Pa	250 Pa
Рекомендований потік повітря для зварювання	1500 m ³ /h	2200 m ³ /h
Рекомендований потік шліфувального повітря	3000 m ³ /h	4000 m ³ /h
Ціна нетто	2 640 EUR	3 990 EUR
ОСНОВА З КРИШКАМИ		
Вага	190 kg	250 kg
Опір потоку	250 Pa	250 Pa
Рекомендований потік повітря для зварювання	1500 m ³ /h	2200 m ³ /h
Рекомендований потік шліфувального повітря	3000 m ³ /h	4000 m ³ /h
Ціна нетто	2 970 EUR	4 140 EUR
ОСНОВА З ВЕРХНІМ ВИТЯГУВАННЯМ		
Вага	264 kg	315 kg
Опір потоку	250 Pa	250 Pa
Рекомендований потік повітря для зварювання	1500 m ³ /h	2200 m ³ /h
Рекомендований потік шліфувального повітря	3000 m ³ /h	4000 m ³ /h
Ціна нетто	3 560 EUR	5 090 EUR

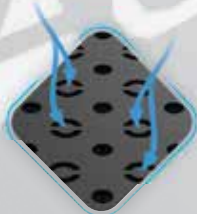

*на зображенні показана шліфувально-зварювальна станція зі стільницею розміром 1870x770 мм.

ЗВАРЮВАЛЬНІ ОПОРИ

серії **TRESTLE**

ТЕХНІЧНІ ХАРАКТЕРИСТИКИ ТА ПРАЙС-ЛИСТ

Зварювальна опора **TRESTLE** це основа для різноманітних зварювальних проектів і не тільки. Наші зварювальні опори - це незамінний інструмент, який можна використовувати в багатьох галузях промисловості та для різних цілей.

РОЗМІРИ ОПОРИ **TRESTLE** [mm]

600x200x200	800x200x200	1000x200x200	1200x200x200	1500x200x200	2000x200x200	2400x200x200
-------------	-------------	--------------	--------------	--------------	--------------	--------------



ЗВАРЮВАЛЬНІ ОПОРИ GPPH ДОСТУПНІ В ЧОТИРЬОХ СЕРІЯХ: **EXPERT**, **PRO**, **PLUS** ORAZ **ECO**.

ОСНОВНІ СФЕРИ ЗАСТОСУВАННЯ ЕСТАКАДНОЇ ЗВАРЮВАЛЬНОЇ ОПОРИ ВКЛЮЧАЮТЬ В СЕБЕ

- **ЗБІЛЬШЕННЯ РОБОЧОЇ ЗОНИ:** Завдяки міцній конструкції наша опора дозволяє розширити робочий простір, забезпечуючи більш ергономічні та комфортні умови праці під час зварювання.
- **СТАБІЛЬНА ОСНОВА ДЛЯ ЗВАРЮВАЛЬНИХ ПРОЕКТІВ:** Наша опора забезпечує стабільність і міцність, необхідні для точних і складних зварювальних робіт. Це неоціненна підтримка для професійних зварювальників і для всіх, хто шукає міцну основу для своєї роботи.
- **ОПОРА ДЛЯ МОНТАЖНИХ РОБІТ:** Зварювальну опору можна також використовувати як стійку платформу для складання різних структурних компонентів, що полегшує і прискорює процес складання.

Всі підставки доступні як на ніжках або на колесах



НОГА



КОЛЕСО

EXPERT

СИСТЕМА СВЕРДЛОВИН

СІТКА	fi 28 mm
	DIAGONAL

PRO PLUS ECO

СИСТЕМА СВЕРДЛОВИН

СІТКА	fi 28 mm	fi 16 mm
	DIAGONAL	50 x 50
		DIAGONAL



ЗВАРЮВАЛЬНІ ОПОРИ

серії **TRESTLE**

ПРАЙС-ЛИСТ

ПРАЙС-ЛИСТ НА ЗВАРЮВАЛЬНІ ОПОРИ ЕСТАКАД З РІЗНИМИ ТИПАМИ ВЕРХІВОК:

Розміри стільниці[мм]	Ціна нетто СЕРІЇ EXPERT	Ціна нетто СЕРІЇ PRO	Ціна нетто СЕРІЇ PLUS	Ціна нетто СЕРІЇ ECO
600x200x200	960 EUR	740 EUR	680 EUR	550 EUR
800x200x200	1 150 EUR	810 EUR	750 EUR	610 EUR
1000x200x200	1 290 EUR	930 EUR	830 EUR	680 EUR
1200x200x200	1 460 EUR	1 080 EUR	890 EUR	740 EUR
1500x200x200	1 700 EUR	1 180 EUR	1 030 EUR	810 EUR
2000x200x200	2 080 EUR	1 340 EUR	1 230 EUR	940 EUR
2400x200x200	2 390 EUR	1 610 EUR	1 340 EUR	1 080 EUR
600x200x200	-	790 EUR	730 EUR	600 EUR
800x200x200	-	1 020 EUR	810 EUR	680 EUR
1000x200x200	-	1 030 EUR	930 EUR	780 EUR
1200x200x200	-	1 190 EUR	1 010 EUR	960 EUR
1500x200x200	-	1 310 EUR	1 170 EUR	930 EUR
2000x200x200	-	1 560 EUR	1 400 EUR	1 100 EUR
2400x200x200	-	1 840 EUR	1 560 EUR	1 260 EUR
Розміри стільниці[мм]	Ціна нетто СЕРІЇ EXPERT	Ціна нетто СЕРІЇ PRO	Ціна нетто СЕРІЇ PLUS	Ціна нетто СЕРІЇ ECO
600x200x200	1 080 EUR	860 EUR	800 EUR	670 EUR
800x200x200	1 270 EUR	930 EUR	870 EUR	730 EUR
1000x200x200	1 410 EUR	1 050 EUR	950 EUR	800 EUR
1200x200x200	1 580 EUR	1 200 EUR	1 010 EUR	860 EUR
1500x200x200	1 820 EUR	1 300 EUR	1 150 EUR	930 EUR
2000x200x200	2 200 EUR	1 460 EUR	1 350 EUR	1 060 EUR
2400x200x200	2 510 EUR	1 730 EUR	1 460 EUR	1 200 EUR
600x200x200	-	910 EUR	850 EUR	720 EUR
800x200x200	-	1 020 EUR	930 EUR	800 EUR
1000x200x200	-	1 150 EUR	1 050 EUR	900 EUR
1200x200x200	-	1 310 EUR	1 130 EUR	960 EUR
1500x200x200	-	1 430 EUR	1 290 EUR	1050 EUR
2000x200x200	-	1 680 EUR	1 520 EUR	1 220 EUR
2400x200x200	-	1 960 EUR	1 680 EUR	1 380 EUR

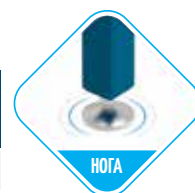

*серії **TRESTLE EXPERT** доступні тільки в системі 28 DIAGONAL

*прайс-лист на гомілковостопні суглоби без гомілок можна знайти на сторінці 38

КУБІЧНІ ЗВАРЮВАЛЬНІ СТОЛИ

ПРАЙС-ЛИСТ

Куби - це інструменти, призначені для з'єднання двох або більше зварювальних столів разом, зберігаючи при цьому функціональність - як і стільниця, вони мають решітку та кріпильні отвори. З їх допомогою можна створити зварювальну станцію нестандартної форми - з'єднати будь-яку кількість столів для створення робочого місця, пристосованого до конкретного проекту.

Куби можна використовувати самостійно або з ніжками як зварювальну опору TRESTLE (див. стор. 36). Ціни на зварювальні підставки ви знайдете на сторінці 37.

ПРАЙС-ЛИСТ ЗВАРЮВАЛЬНИХ СТОЛІВ-КУБІВ

Розмірність куба [mm]	Ціна нетто СЕРІЇ PRO	Ціна нетто СЕРІЇ PLUS	Ціна нетто СЕРІЇ ECO
600x200x200	420 EUR	360 EUR	230 EUR
800x200x200	490 EUR	430 EUR	290 EUR
1000x200x200	610 EUR	510 EUR	360 EUR
1200x200x200	760 EUR	570 EUR	420 EUR
1500x200x200	860 EUR	710 EUR	490 EUR
2000x200x200	1 020 EUR	910 EUR	620 EUR
2400x200x200	1 290 EUR	1 020 EUR	760 EUR



Розмірність куба [mm]	Ціна нетто СЕРІЇ EXPERT
600x200x200	640 EUR
800x200x200	830 EUR
1000x200x200	970 EUR
1200x200x200	1 140 EUR
1500x200x200	1 380 EUR
2000x200x200	1 760 EUR
2400x200x200	2 070 EUR



Розмірність куба [mm]	Ціна нетто СЕРІЇ PRO	Ціна нетто СЕРІЇ PLUS	Ціна нетто СЕРІЇ ECO
600x200x200	470 EUR	410 EUR	280 EUR
800x200x200	580 EUR	490 EUR	260 EUR
1000x200x200	710 EUR	610 EUR	460 EUR
1200x200x200	870 EUR	690 EUR	520 EUR
1500x200x200	990 EUR	850 EUR	610 EUR
2000x200x200	1 240 EUR	1 080 EUR	780 EUR
2400x200x200	1 520 EUR	1 240 EUR	940 EUR

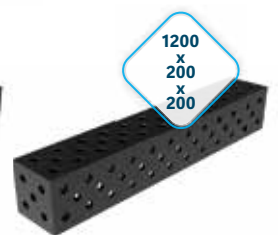
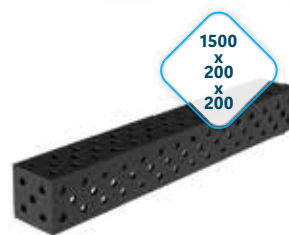
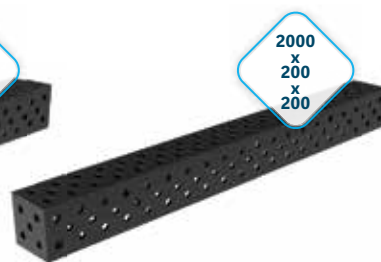
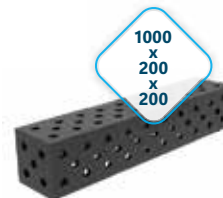

НІЖКИ ЕСТАКАДИ МОЖНА ПРИДБАТИ ОКРЕМО У ВИГЛЯДІ КОЛІСНОЇ АБО НОЖНОЇ ВЕРСІЇ:

Ніжка для підтримки зварювання TRESTLE на колесах

Ціна за 1 штуку

220 EUR



Ніжка для опори для зварювання TRESTLE на ніжках

Ціна за 1 штуку

160 EUR



ІНСТРУМЕНТИ 3 ЕКСПЕРТНОЇ СЕРІЇ

присвячений таблицям **EXPERT**

ПЛОЩИННІ ІНСТРУМЕНТИ

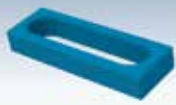

СЕКУНДОМІР EXPERT 150
28_N_004_EXPERT



СЕКУНДОМІР EXPERT 225
28_N_005_EXPERT



СЕКУНДОМІР EXPERT 260
28_N_006_EXPERT



СЕКУНДОМІР EXPERT 500
28_N_007_EXPERT



ТРАНСПОРТИР EXPERT
28_N_008_EXPERT



ПЛОСКА ВІНЬЄТКА
EXPERT 275x150
28_N_009_EXPERT



ПЛОСКА ВІНЬЄТКА
EXPERT 320x150
28_N_010_EXPERT



ПЛОСКА ВІНЬЄТКА
EXPERT 350x250
28_N_011_EXPERT

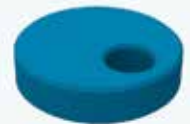

ДИСК EXPERT Ø100mm
28_N_003_EXPERT

ПРОСТОРОВІ ІНСТРУМЕНТИ



КУТОВА ПЛАНКА EXPERT
185x175
28_N_012_EXPERT



КУТОВА ПЛАНКА EXPERT
200x200
28_N_013_EXPERT



КУТОВА ПЛАНКА EXPERT
300x190
28_N_014_EXPERT



КУТОВА ПЛАНКА EXPERT
450x250
28_N_015_EXPERT



КУТОВА ПЛАНКА EXPERT
275x500x175x100
28_N_016_EXPERT

ЗБІЛЬШЕННЯ РОБОЧОЇ ЗОНИ



РОЗШИРЕННЯ EXPERT
1000x100
28_100x100_N_017_EXPERT



РОЗШИРЕННЯ EXPERT
1000x200
28_100x100_N_018_EXPERT

ІНСТРУМЕНТИ ДЛЯ ЗБОРКИ



КРІПІЛЬНИЙ ШТИФТ EXPERT
28_T_015_EXPERT



КРІПІЛЬНИЙ БОЛТ EXPERT
28_N_002_EXPERT



МАГНІТНИЙ КРІПІЛЬНИЙ
БОЛТ EXPERT
28_N_002_EXPERT_MG

ІНСТРУМЕНТИ СЕРІЇ PRO

присвячений столам **PRO**, **MWT** і **XWT** зі стільницями серії PRO

ПЛОЩИННІ ІНСТРУМЕНТИ

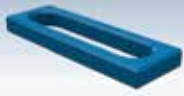

СЕКУНДОМІР PRO 150
16_N_004_PRO | 28_N_004_PRO



СЕКУНДОМІР PRO 225
16_N_005_PRO | 28_N_005_PRO

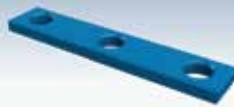

СЕКУНДОМІР PRO 260
16_N_006_PRO | 28_N_006_PRO



СЕКУНДОМІР PRO 500
16_N_007_PRO | 28_N_007_PRO

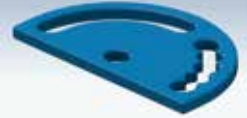

ТРАНСПОРТИР PRO
16_N_008_PRO | 28_N_008_PRO



ПЛОСКА ВІНЬЄТКА PRO 275x150
16_N_009_PRO | 28_N_009_PRO



ПЛОСКА ВІНЬЄТКА PRO 320x150
16_N_010_PRO | 28_N_010_PRO



ПЛОСКА ВІНЬЄТКА PRO 350x250
16_N_011_PRO | 28_N_011_PRO



ДИСК PRO Ø100mm
16_N_003_PRO | 28_N_003_PRO

ПРОСТОРОВІ ІНСТРУМЕНТИ



КУТОВА ПЛАНКА PRO 185x175
16_N_012_PRO | 28_N_012_PRO



КУТОВА ПЛАНКА PRO 200x200
16_N_013_PRO | 28_N_013_PRO



КУТОВА ПЛАНКА PRO 300x190
16_N_014_PRO | 28_N_014_PRO



КУТОВА ПЛАНКА PRO 450x250
16_N_015_PRO | 28_N_015_PRO



КУТОВА ПЛАНКА PRO 275x500x175x100
16_N_016_PRO | 28_N_016_PRO

ЗБІЛЬШЕННЯ РОБОЧОЇ ЗОНИ



РОЗШИРЕННЯ PRO 1000x100
16_100x100_N_017_PRO
28_100x100_N_017_PRO



РОЗШИРЕННЯ PRO 1000x200
16_100x100_N_018_PRO
28_100x100_N_018_PRO

ІНСТРУМЕНТИ ДЛЯ ЗБОРКИ



КРІПІЛЬНИЙ ШТИФТ PRO
16_T_015_PRO | 28_T_015_PRO



КРІПІЛЬНИЙ БОЛТ PRO
16_N_002_PRO | 28_N_002_PRO



МАГНІТНИЙ КРІПІЛЬНИЙ БОЛТ EXPERT
16_N_002_PRO_MG
28_N_002_PRO_MG



КРІПІЛЬНИЙ БОЛТ UNI
16_N_002_UNI | 28_N_002_UNI

ІНСТРУМЕНТИ СЕРІЇ PLUS

Призначений для столів **PLUS**, **BASIC** і **XWT** зі стільницями серії **PLUS**
а також для столів **ECO**, **DIY**, **XWT** зі стільницями серії **ECO** для робочих станцій **SOG****

ПЛОЩИННІ ІНСТРУМЕНТИ



СЕКUNДОМІР PLUS 150
16_N_004_PLUS | 28_N_004_PLUS



СЕКUNДОМІР PLUS 225
16_N_005_PLUS | 28_N_005_PLUS

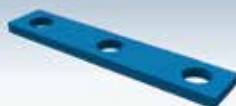

СЕКUNДОМІР PLUS 260
16_N_006_PLUS | 28_N_006_PLUS



СЕКUNДОМІР PLUS 500
16_N_007_PLUS | 28_N_007_PLUS



ТРАНСПОРТИР PLUS
16_N_008_PLUS | 28_N_008_PLUS



ПЛОСКА ВІНЬЄТКА PLUS 275x150
16_N_009_PLUS | 28_N_009_PLUS



ПЛОСКА ВІНЬЄТКА PLUS 320x150
16_N_010_PLUS | 28_N_010_PLUS



ПЛОСКА ВІНЬЄТКА PLUS 350x250
16_N_011_PLUS | 28_N_011_PLUS



ДИСК PLUS Ø100mm
16_N_003_PLUS | 28_N_003_PLUS

ПРОСТОРОВІ ІНСТРУМЕНТИ



КУТОВА ПЛАНКА PLUS
185x175
16_N_012_PLUS | 28_N_012_PLUS



КУТОВА ПЛАНКА PLUS
200x200
16_N_013_PLUS | 28_N_013_PLUS



КУТОВА ПЛАНКА PLUS
300x190
16_N_014_PLUS | 28_N_014_PLUS



КУТОВА ПЛАНКА PLUS
450x250
16_N_015_PLUS | 28_N_015_PLUS



КУТОВА ПЛАНКА PLUS
275x500x175x100
16_N_016_PLUS | 28_N_016_PLUS

ЗБІЛЬШЕННЯ РОБОЧОЇ ЗОНИ

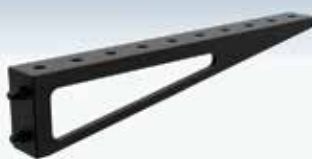

РОЗШИРЕННЯ PLUS
1000x100
16_100x100_N_017_PLUS
28_100x100_N_017_PLUS



РОЗШИРЕННЯ PLUS
1000x200
16_100x100_N_018_PLUS
28_100x100_N_018_PLUS

ІНСТРУМЕНТИ ДЛЯ ЗБОРКИ



КРІПИЛЬНИЙ ШТИФТ PLUS
16_T_015_PLUS | 28_T_015_PLUS



КРІПИЛЬНИЙ БОЛТ PLUS
16_N_002_PLUS | 28_N_002_PLUS



МАГНІТНИЙ КРІПИЛЬНИЙ БОЛТ EXPERT
16_N_002_PLUS_MG
28_N_002_PLUS_MG



КРІПИЛЬНИЙ БОЛТ UNI
16_N_002_UNI | 28_N_002_UNI

*всі інструменти доступні для отворів діаметром 16 мм і 28 мм.

**у цьому випадку (стільниці ECO, DIY, XWT і робочі станції SOG) інструменти кріпляться за допомогою регульованих дюбелів 19-22 - див. стор. 42.

ІНСТРУМЕНТИ 3 ЕКО-СЕРІЇ

призначена для збільшення робочої поверхні столів ЕСО і для кріплення інструментів серії PLUS на столах серій **ЕСО**, **DIY**, **XWT** зі стільницями серії ЕСО для робочих місць **SOГ****

ЗБІЛЬШЕННЯ РОБОЧОЇ ЗОНИ

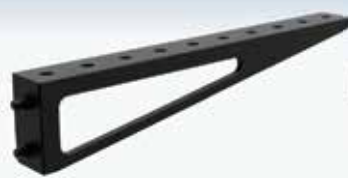

РОЗШИРЕННЯ ЕСО
1000X100
16_100x100_N_017_ECO
28_100x100_N_017_ECO



РОЗШИРЕННЯ ЕСО
1000X200
16_100x100_N_018_ECO
28_100x100_N_018_ECO

ІНСТРУМЕНТИ ДЛЯ ЗБОРКИ



КРІПІЛЬНИЙ ШТИФТ ЕСО
16_T_015_ECO | 28_T_015_ECO



КРІПІЛЬНИЙ БОЛТ ЕСО/PLUS
16_N_002_ECO_PLUS
28_N_002_ECO_PLUS



МАГНІТНИЙ КРІПІЛЬНИЙ БОЛТ ЕХPERT
16_N_002_PLUS_MG
28_N_002_PLUS_MG



КРІПІЛЬНИЙ БОЛТ UNI
16_N_002_UNI | 28_N_002_UNI

*всі інструменти доступні для отворів діаметром 16 мм і 28 мм.

**в цьому випадку інструменти фіксуються за допомогою регульованої оправки 19-22 PLUS/ECO - ви знайдете її на поточній сторінці в розділі «Монтажні інструменти».



УНІВЕРСАЛЬНІ ІНСТРУМЕНТИ

присвячена всім столам та стендам GPPH

ФІКСУЮЧІ ЗАТИСКАЧІ



ЗАТИСКАЧ
16_N_001A | 28_N_001A



**ЗАТИСКНА СКОБА
З ВАЖЕЛЕМ**
16_N_001B | 28_N_001B



**ЗАТИСКНА СКОБА
З РЕГУЛЬОВАНОЮ
СТРІЛОЮ**
16_N_001C | 28_N_001C



**ЗАТИСКНА
СТРУБЦИНА З ВАЖЕЛЕМ
І РЕГУЛЬОВАНОЮ СТРІЛОЮ**
16_N_001D | 28_N_001D



**ЗАТИСКНА СКОБА
З ВАЖЕЛЕМ**
16_N_001F | 28_N_001F

ПРИЗМИ, ТРИМАЧ ПАЛЬНИКА



ПРИЗМА Ø58MM 130°
16_N_021 | 28_N_021



ПРИЗМА Ø58MM 130°/90°
16_N_023 | 28_N_023



ПРИЗМА Ø58MM 90°
16_N_022 | 28_N_022



ТРИМАЧ ПАЛЬНИКА
N_024

МОБІЛЬНІ СТЕЛАЖІ ДЛЯ ІНСТРУМЕНТІВ



**МОБІЛЬНА ПОЛИЦЯ ДЛЯ
СТИЛУСІВ S**
16_T_011A | 28_T_011A



**МОБІЛЬНА ПОЛИЦЯ ДЛЯ
СТИЛУСІВ M**
16_T_011B | 28_T_011B



**МОБІЛЬНИЙ СТЕЛАЖ ДЛЯ
ТЕРМІНАЛІВ S**
16_T_011C | 28_T_011C



**МОБІЛЬНИЙ СТЕЛАЖ ДЛЯ
ТЕРМІНАЛІВ M**
16_T_011D | 28_T_011D



МОБІЛЬНА ПЛОСКА ПОЛИЦЯ S
16_T_011E | 28_T_011E



МОБІЛЬНА ПЛОСКА ПОЛИЦЯ M
16_T_011F | 28_T_011F



МОБІЛЬНА ПЛОСКА ПОЛИЦЯ L
16_T_011G | 28_T_011G



МОБІЛЬНА НАДСТАВНА ПОЛИЦЯ
T_011J



МОБІЛЬНА ПОЛИЦЯ МІХ
16_T_011H | 28_T_011H



МОБІЛЬНА КАРТОТЕКА
16_T_011I | 28_T_011I

ІНСТРУМЕНТАЛЬНІ ВІЗКИ

підтримання порядку на робочому місці



ВІЗОК ДЛЯ ІНСТРУМЕНТІВ М

16_T_012B | 28_T_012B



Однією з багатьох переваг невеликого візка для інструментів є те, що він підходить до більшості розмірів зварювальних столів GPPH. Під час роботи всі інструменти завжди під рукою!



ВІЗОК ДЛЯ ІНСТРУМЕНТІВ М

16_T_012A | 28_T_012A

Великий візок для інструментів GPPH вміщує набір інструментів навіть для найвимогливіших! Він зробить ваш робочий простір чистішим, ніж будь-коли раніше, а інструменти GPPH будуть впорядковані та легкодоступні на ньому.

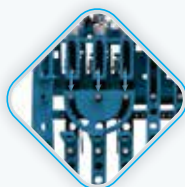

Візки для інструментів * доступні для отворів діаметром 16 мм і 28 мм. Ціни на інструментальні візки дивіться на сторінці 46.



ІНСТРУМЕНТИ

ПРАЙС-ЛИСТ

НАЗВА ІНСТРУМЕНТУ	ЦІНА			
	EXPERT	PRO	PLUS	ECO
ПЛОЩИННІ ІНСТРУМЕНТИ				
Секундомір 150 16_N_004_(PRO/PLUS) 28_N_004_(EXPERT/PRO/PLUS)	38 EUR	29 EUR	21 EUR	-
Секундомір 225 16_N_005_(PRO/PLUS) 28_N_005_(EXPERT/PRO/PLUS)	43 EUR	33 EUR	24 EUR	-
Секундомір 260 16_N_006_(PRO/PLUS) 28_N_006_(EXPERT/PRO/PLUS)	47 EUR	36 EUR	26 EUR	-
Секундомір 500 16_N_007_(PRO/PLUS) 28_N_007_(EXPERT/PRO/PLUS)	83 EUR	52 EUR	38 EUR	-
Кутомір 16_N_008_(PRO/PLUS) 28_N_008_(EXPERT/PRO/PLUS)	88 EUR	57 EUR	48 EUR	-
Плоска віньєтка 275x150 16_N_009_(PRO/PLUS) 28_N_009_(EXPERT/PRO/PLUS)	72 EUR	48 EUR	43 EUR	-
Плоска віньєтка 320x150 16_N_010_(PRO/PLUS) 28_N_010_(EXPERT/PRO/PLUS)	81 EUR	55 EUR	50 EUR	-
Плоска віньєтка 350x250 16_N_011_(PRO/PLUS) 28_N_011_(EXPERT/PRO/PLUS)	124 EUR	67 EUR	62 EUR	-
Диск Ø100 16_N_003_(PRO/PLUS) 28_N_003_(EXPERT/PRO/PLUS)	41 EUR	31 EUR	24 EUR	-
ПРОСТОРОВІ ІНСТРУМЕНТИ				
Кутова планка 185x175 16_N_012_(PRO/PLUS) 28_N_012_(EXPERT/PRO/PLUS)	96 EUR	72 EUR	50 EUR	-
Кутова планка 200x200 16_N_013_(PRO/PLUS) 28_N_013_(EXPERT/PRO/PLUS)	157 EUR	105 EUR	88 EUR	-
Кутова планка 300x190 16_N_014_(PRO/PLUS) 28_N_014_(EXPERT/PRO/PLUS)	229 EUR	88 EUR	76 EUR	-
Кутова планка 450x250 16_N_015_(PRO/PLUS) 28_N_015_(EXPERT/PRO/PLUS)	207 EUR	117 EUR	107 EUR	-
Кутова планка 275x500x175x100 16_N_016_(PRO/PLUS) 28_N_016_(EXPERT/PRO/PLUS)	428 EUR	236 EUR	186 EUR	-
ЗБІЛЬШЕННЯ РОБОЧОЇ ЗОНИ				
Розширення 1000x100 16_100x100_N_017_(PRO/PLUS/ECO) 28_100x100_N_017_(EXPERT/PRO/PLUS/ECO)	370 EUR	226 EUR	167 EUR	141 EUR
Розширення 1000x200 16_100x100_N_018_(PRO/PLUS) 28_100x100_N_018_(EXPERT/PRO/PLUS)	480 EUR	286 EUR	214 EUR	164 EUR
ІНСТРУМЕНТИ ДЛЯ ЗБОРКИ				
Кріпильний штифт 16_T_015_(PRO/PLUS/ECO) 28_T_015_(EXPERT/PRO/PLUS/ECO)	12 EUR	9 EUR	9 EUR	9 EUR
Кріпильний болт EXPERT 28_N_002_EXPERT	43 EUR	-	-	-
Кріпильний болт PRO 16_N_002_PRO 28_N_002_PRO	-	33 EUR	-	-
Кріпильний болт PLUS 16_N_002_PLUS 28_N_002_PLUS	-	-	31 EUR	-
Регульований кріпильний болт 19-22 ECO/PLUS 16_N_002_ECO_PLUS 28_N_002_ECO_PLUS	-	-	-	31 EUR
Магнітний кріпильний штифт EXPERT 28_N_002_EXPERT_MG	45 EUR	-	-	-
Магнітний кріпильний штифт PRO 16_N_002_PRO_MG 28_N_002_PRO_MG	-	35,50 EUR	-	-
Магнітний кріпильний штифт PLUS 16_N_002_PLUS_MG 28_N_002_PLUS_MG	-	-	34,60 EUR	-
Кріпильний болт UNI 16_N_002_UNI 28_N_002_UNI	43 EUR			

ІНСТРУМЕНТИ

ПРАЙС-ЛИСТ

НАЗВА ІНСТРУМЕНТУ	ЦІНА
КЛЕМАТИ	
Затискна скоба 16_N_001A 28_N_001A	31 EUR
Затискна скоба з важелем 16_N_001B 28_N_001B	55 EUR
Затискна скоба з регульованим вильотом 16_N_001C 28_N_001C	71 EUR
Затискна скоба з важелем і регульованим вильотом 16_N_001D 28_N_001D	96 EUR
Затискна скоба з важелем 16_N_001F 28_N_001F	77 EUR
ПРИЗМИ, ТРИМАЧ ПАЛЬНИКА	
Призма Ø58mm 130° 16_N_021 28_N_021	12 EUR
Призма Ø58mm 130°/90° 16_N_023 28_N_023	17 EUR
Призма Ø58mm 90° 16_N_022 28_N_022	12 EUR
Тримач пальника N_024	24 EUR
МОБІЛЬНІ СТЕЛАЖІ ДЛЯ ІНСТРУМЕНТІВ	
Мобільний стелаж для альтанки S 16_T_011A 28_T_011A	17 EUR
Мобільний стелаж для альтанки M 16_T_011B 28_T_011B	19 EUR
Мобільний стелаж для терміналів S 16_T_011C 28_T_011C	17 EUR
Мобільний стелаж для терміналів M 16_T_011D 28_T_011D	19 EUR
Мобільний плоский стелаж S 16_T_011E 28_T_011E	22 EUR
Мобільний плоский стелаж M 16_T_011F 28_T_011F	24 EUR
Мобільний плоский стелаж L 16_T_011G 28_T_011G	26 EUR
Мобільна надставна полиця T_011J	12 EUR
Мобільний стелаж MIX 16_T_011H 28_T_011H	33 EUR
Мобільна шафа для документів 16_T_011I 28_T_011I	24 EUR
ІНСТРУМЕНТАЛЬНІ ВІЗКИ	
Візок для інструментів M 16_T_012B 28_T_012B	669 EUR
Візок для інструментів L 16_T_012A 28_T_012A	669 EUR

НАБОРИ ІНСТРУМЕНТІВ

кожен набір доступний у серіях інструментів EXPERT, PRO, PLUS та ECO**

ПРАЙС-ЛИСТ

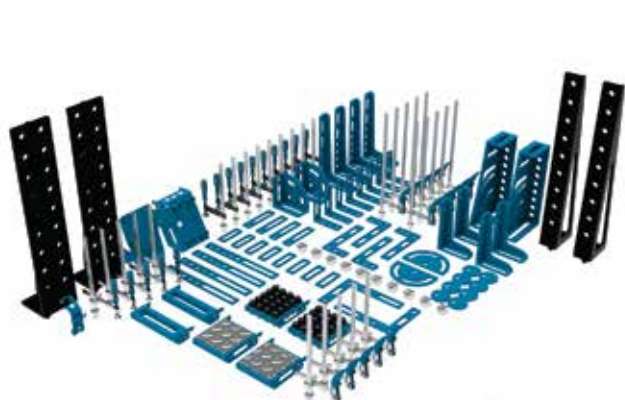

ВІЗОК
на вибір:

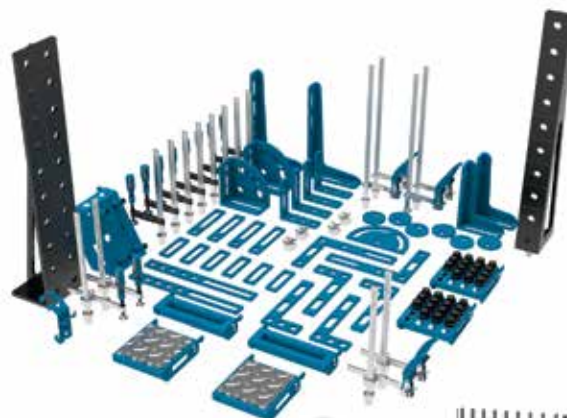

ВІЗОК
на вибір:



КОМПЛЕКТ
146
елементу
1

КОМПЛЕКТ 1	
серії EXPERT для столів: EXPERT, XWT EXPERT, WELDSTATION EXPERT	11 675 EUR
серії PRO для столів: PRO, XWT PRO, WELDSTATION PRO	8 379 EUR
серії PLUS для столів: PLUS, BASIC, XWT PLUS, WELDSTATION PLUS	7 389 EUR
серії ECO для столів: ECO, DIY, XWT ECO, WELDSTATION ECO	7 247 EUR

КОМПЛЕКТ
96
елементу
2

КОМПЛЕКТ 2	
серії EXPERT для столів: EXPERT, XWT EXPERT, WELDSTATION EXPERT	6 902 EUR
серії PRO для столів: PRO, XWT PRO, WELDSTATION PRO	5 129 EUR
серії PLUS для столів: PLUS, BASIC, XWT PLUS, WELDSTATION PLUS	4 589 EUR
серії ECO для столів: ECO, DIY, XWT ECO, WELDSTATION ECO	4 511 EUR



КОМПЛЕКТ
60
елементу
3

КОМПЛЕКТ 3	
серії EXPERT для столів: EXPERT, XWT EXPERT, WELDSTATION EXPERT	3 601 EUR
серії PRO для столів: PRO, XWT PRO, WELDSTATION PRO	2 539 EUR
серії PLUS для столів: PLUS, BASIC, XWT PLUS, WELDSTATION PLUS	2 229 EUR
серії ECO для столів: ECO, DIY, XWT ECO, WELDSTATION ECO	2 229 EUR

КОМПЛЕКТ
28
елементу
4

КОМПЛЕКТ 4	
серії EXPERT для столів: EXPERT, XWT EXPERT, WELDSTATION EXPERT	1 337 EUR
серії PRO для столів: PRO, XWT PRO, WELDSTATION PRO	1 031 EUR
серії PLUS для столів: PLUS, BASIC, XWT PLUS, WELDSTATION PLUS	899 EUR
серії ECO для столів: ECO, DIY, XWT ECO, WELDSTATION ECO	899 EUR

*всі інструменти доступні для отворів діаметром 16 мм і 28 мм; ціни вказані для отворів діаметром 16 мм і 28 мм.

**У випадку наборів інструментів серії PLUS, залежно від вибору товщини стільниці, змінюється дюбель, що входить до набору - у випадку столів PLUS, BASIC і XWT зі стільницями серії PLUS це швидкознімний дюбель PLUS, а у випадку столів ECO, DIY, XWT зі стільницями серії ECO і робочих станцій SOG - це регульований швидкознімний дюбель PLUS/ECO.

НАБОРИ ІНСТРУМЕНТІВ

кожен набір доступний у серіях інструментів PRO та PLUS**

ВМІСТ НАБОРІВ

КІЛЬКІСТЬ ІНСТРУМЕНТІВ У КОЖНОМУ НАБОРІ				
НАЗВА ІНСТРУМЕНТУ	Набір № 1	Набір № 2	Набір № 3	Набір №4
Затискна скоба	10	8	8	4
Затискна скоба з важелем	10	4	2	-
Затискач з регульованим вильотом	5	2	-	-
Захват з важелем і регульованою стріла	5	2	-	-
Кріпильний болт	40	30	18	10
Диск Ø100	8	6	4	2
Секундомір 150	8	6	4	2
Секундомір 225	4	4	4	2
Секундомір 500	4	2	-	-
Кутомір	2	1	1	-
Плоска віньєтка 275x150	-	-	-	2
Плоска віньєтка 320x150	4	4	2	2
Плоска віньєтка 350x250	2	2	2	-
Кутова планка 185x175	8	4	4	2
Кутова планка 200x200	2	2	2	-
Кутова планка 300x190	4	2	2	-
Кутова планка 450x250	4	2	1	-
Кутова планка 275x500x175x100	2	-	-	-
Розширення 1000x100	2	1	-	-
Розширення 1000x200	2	1	-	-
Тримач пальника	1	1	1	1
Призма Ø58mm 130°	10	-	-	-
Призма Ø58mm 130°/90°	-	4	2	-
Візок для інструментів (На вибір версії M та L)	1	1	-	-
Полиця для шпильок S	-	-	-	1
Полиця для шпильок M	2	2	1	-
Термінальна полиця M	2	2	1	-
Плоска полиця M	2	2	1	-
Поличка. MIX	1	1	-	-
Полиця для документів	1	-	-	-
Загальна кількість інструментів у наборі набору	146	96	60	28

GPPH CHEM

професійна хімія для зварювання

ХАРАКТЕРИСТИКИ ПРОДУКТУ ТА ПРАЙС-ЛИСТ



CH_001_PR

CH_002_PR

PROTECTOR (концентрат) - це основний засіб, який захищає зварювальний стіл, залишаючи на ньому спеціальний постійний захисний шар. Він захищає зварювальні столи від бризок, що робить роботу більш точною, комфортною та впорядкованою.

Використання PROTECTOR значно захищає обладнання від наслідків використання. Рідина не має запаху і не виділяє під час зварювання летючих речовин, небезпечних для здоров'я. Не містить нафтових сполук, а значить, немає заперечень проти використання на матеріалах, які згодом будуть пофарбовані або оцинковані.

Ємність: 1л 14 EUR

Ємність: 5л 49 EUR



CH_001_CL

CH_002_CL

HD CLEANER (концентрат) - лужний, висококонцентрований і ефективний очищувач зварювальних столів, збагачений інгібіторами корозії. Засіб ефективно очищає сильно забруднені поверхні столу, залишаючи активне антикорозійне покриття. Завдяки спеціально розробленій рецептурі HD Cleaner вирізняється високою ефективністю очищення.

Ємність: 1л 32 EUR

Ємність: 5л 149 EUR

Розпилювач GPPH CHEM - Для досягнення найкращих результатів ми рекомендуємо наносити продукти за допомогою розпилювача GPPH CHEM. Це найкраще рішення для нанесення професійних хімічних засобів GPPH CHEM: **PROTECTOR** і **HD CLEANER**.

- СИСТЕМА 360° - обприскування в будь-якому положенні бака
- НАСОС СУПЕР ПОДВІЙНОЇ ДІЇ - обприскуйте як при натисканні, так і відпустити важіль насоса
- РЕГУЛЬОВАНА НАСАДКА - регулюйте ступінь розпилення від туману до безперервного потоку
- ІНДИКАТОР РІВНЯ РІДИНИ - легко дозувати рідину та перевіряти рівень рідини в резервуарі
- Ущільнювачі FPM - висока хімічна стійкість для тривалої та безперебійної роботи і безперебійної роботи
- СТАБІЛІЗАЦІЙНЕ КІЛЬЦЕ (дно мийки) - стабілізує і захищає бак від механічних пошкоджень
- об'єм (л): 0,5л
- ОБ'ЄМ ПОВНОГО ЦИКЛУ (мл): 3 мл
- ВАГА (кг) (тільки омивач, без рідини всередині): 0.14 кг



CH_001_SPR

Шайба 12 EUR



ЗВАРЮВАЛЬНІ ХІМІКАТИ



HD CLEANER

висококонцентрований та ефективний засіб для очищення зварювальних столів
Збагачений інгібіторами корозії



SPRYSKIWACZ

ідеально підходить для нанесення хімікатів GPPH



PROTECTOR

концентрат проти подряпин для захисту зварювальних столів
збагачений інгібіторами корозії

ЗНАЙДИ НАС:



#make**WELDING**
SIMPLEagain



info@gpph.pl



ul. Raławicka 7
39-300 Mielec, Польша



+48 / 573-568-355