

GPPH-PRODUKTER

03.2024

www.GPPH-GROUP.com

PROFESSIONELLA SVETSBORD



MADE IN POLAND

INNEHÅLLSFÖRTECKNING

SVETSBORD – TRADITIONELLA	
EXPERT-, PRO-, PLUS och ECO - serien - tekniska parametrar	4
EXPERT-, PRO-, PLUS och ECO - serien - mått och prislista - bord med ben på fötter	8
EXPERT-, PRO-, PLUS och ECO - serien - mått och prislista - bord med hjulförsedda ben	9
EXPERT-, PRO-, PLUS och ECO - serien - lock i rostfritt stål	10
SVETSBORD – ROSTFRITT	
INOX - serien - tekniska parametrar	11
INOX - serien - dimensioner och prislista - bord med ben på fötter	14
INOX - serien - mått och prislista - bord med ben på hjul	15
SVETSBORD VIKTER	
Svetsbordsvågar i traditionellt och rostfritt stål	16
SVETSBORD – MODULÄRA	
MWT-serien - tekniska parametrar	17
MWT-serien - mått och prislista	19
SVETS- OCH MONTERINGSBORD	
BASIC-serien - tekniska parametrar	20
BASIC-serien - dimensioner och prislista - bord med ben på fötter	22
BASIC-serien - dimensioner och prislista - bord med ben på hjul	23
DIY - serien - tekniska parametrar och pris	24
DIY - serien - verktygssatser	25
SVETSBORD – ÅTTKANTIGA	
OCT-serien - tekniska parametrar	26
OCT-serien - tekniska specifikationer och prislista	27
Svetsbord - lyftbara (med hydrauliskt lyftsystem)	
XWT-serien - tekniska parametrar	28
XWT-serien - dimensioner och prislista	31
SVETSSTATION MED FÖRVARINGSSYSTEM FÖR VERKTYG	
WELD STATION - serien - tekniska specifikationer och prislista	33
STATION FÖR SLIPNING-SVETSNING	
SOG - serien - tekniska parametrar	34
SOG - tekniska specifikationer och prislista	35
SVETSSTÖD	
TRESTLE - serien - tekniska parametrar	36
TRESTLE - serien - prislista	37
SVETSBORDSKUBER	
kub - prislista	38
VERKTYG	
Verktyg i EXPERT-serien	39
Verktyg i PRO-serien	40
Verktyg i PLUS-serien	41
Verktyg i ECO-serien	42
Universella verktyg	43
Verktygsvagnar	44
Verktyg - prislista	45
Verktygslådor	47
GPPH CHEM	
Professionella kemikalier för svetsindustrin	49

MARKERINGARNA FÖR MONTERINGSHÅLSYSTEMET:

 - diameter på monteringshål 16 mm

 - monteringshål med 50 mm mellanrum

 - diagonalt placerade monteringshål

 - diameter på monteringshål 28 mm

 - monteringshål med 100 mm mellanrum

*alla priser som visas i erbjudandet är nettopriser

SVETSBORD – TRADITIONELLA

den nya serien av Traditionella Svetsbord – **EXPERT**

TEKNISKA SPECIFIKATIONER

EXPERT

EXPERT-serien är en garanti för prestanda och hållbarhet i alla tillämpningar. Lastkapaciteten för den här modellen uppgår till imponerande **1000 kg per ben**, vilket gör den till den perfekta partnern för arbete med stora och tunga konstruktioner. Den 25 mm tjocka toppen med 10 mm tjocka ribbor ger en solid bas som garanterar stabilitet och motståndskraft mot deformation.

EXPERT-seriens svetsbord har främst utvecklats för tunga konstruktioner. Det är idealiskt för tillverkning av tunga vägmaskiner, entreprenadmaskiner och kranar. Det kommer att visa sig användbart inom skeppsbyggnadsindustrin och vid tillverkning av järnvägsvagnar eller tunga släpvagnar. Det är idealiskt för avancerade tunga svets- och metallbearbetningsprojekt där exceptionell styrka och precision krävs.

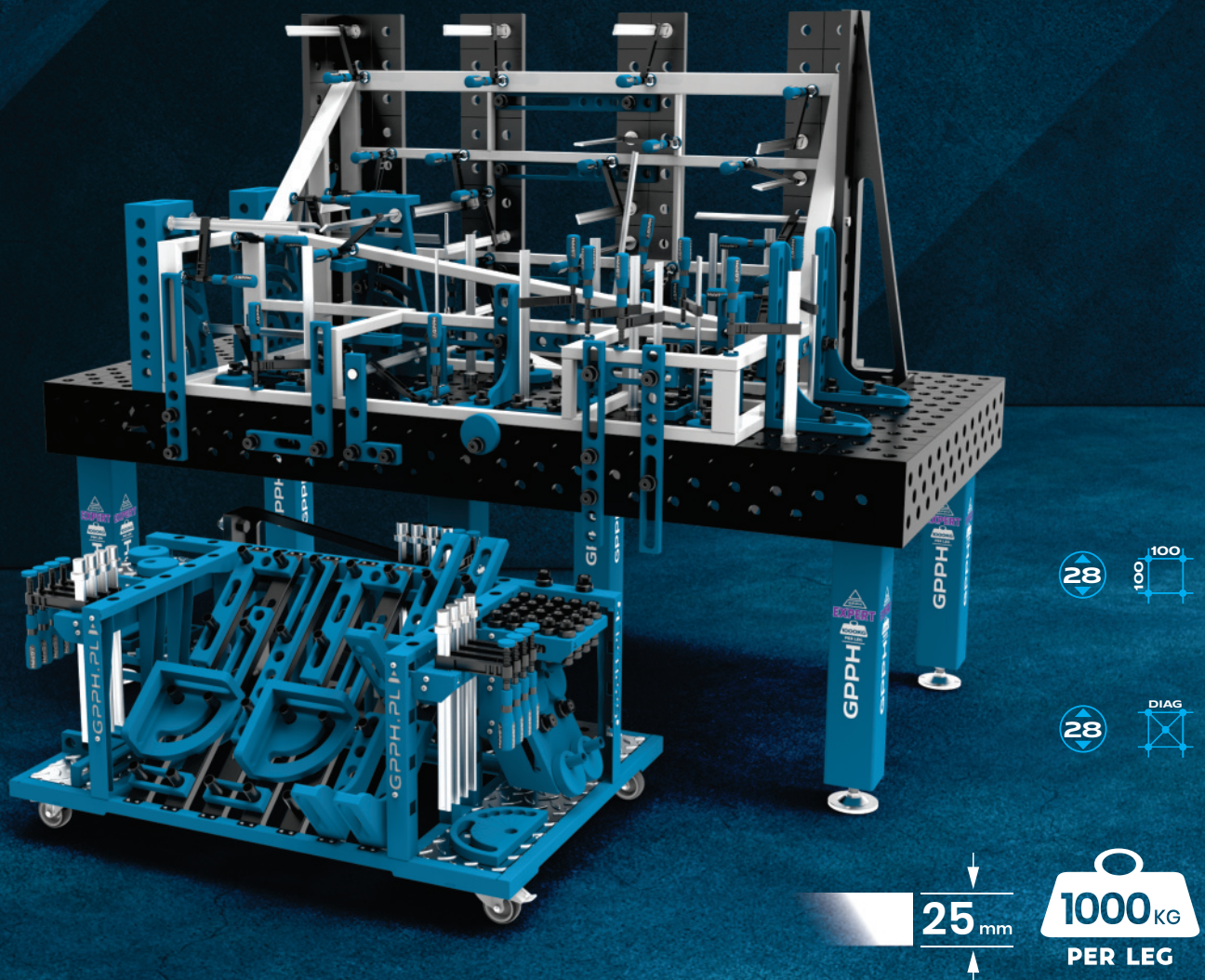

SVETSBORD – TRADITIONELLA

EXPERT-, PRO-, PLUS- och ECO-serierna

TEKNISKA SPECIFIKATIONER

GPPH:S TRADITIONELLA SVETSBORD FINNS I FYRA SERIER: EXPERT, PRO, PLUS OCH ECO. VAR OCH EN AV DESSA FINNS I UPP TILL 10 OLIKA STORLEKSVERSIONER.

Du kommer att använda dem överallt där du behöver precision vid svetsning. Du kommer att använda dem för manuell eller robotiserad svetsning. Dina konstruktioner kommer antligen att bli exakta, utan onödiga korrigeringar!

De säkerställer också ergonomiskt och snabbt arbete med precision och repeterbarhet i de konstruktioner som görs.

Borden är tillverkade av **S355J2+N**-material i enlighet med ISO 2768-1.

Alla bord kan fås med fötter på fötter eller på hjul.



Varje bordsskiva har en **ingraverad skala** – det är vertikala och horisontella linjer i ett rutnät på 100x100 mm. Det är en referenspunkt när du lägger ut konstruktionen och när du monterar verktyg. Med hjälp av mätverktygen kan du placera din konstruktion på rätt sätt för att få den dimension du behöver.

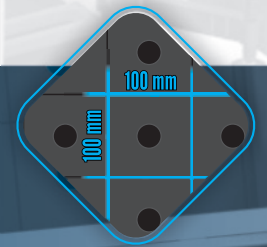

Beroende på dina önskemål kan du välja **EXPERT-, PRO-, PLUS- och ECO-svetsbord** med olika hål- och maskinsystem:

		PRO	PLUS	ECO
		BORRSYSTEMET		
MESH	Fi 28 mm		Fi 16 mm	
	100 x 100		50 x 50	
	DIAGONAL		100 x 100	
			DIAGONAL	

		EXPERT
		BORRSYSTEMET
MESH	Fi 28 mm	
	100 x 100	
	DIAGONAL	

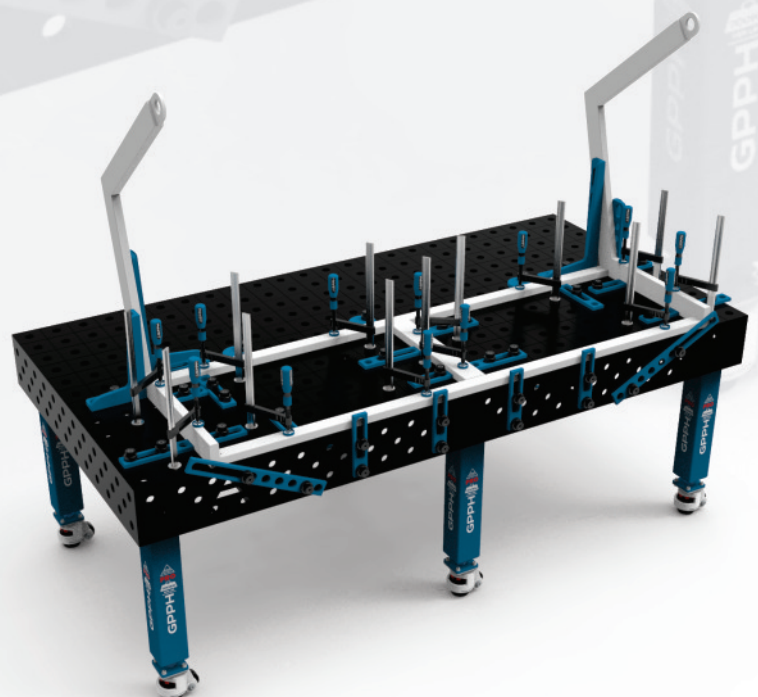

SVETSBORD – TRADITIONELLA

EXPERT-, PRO-, PLUS- och ECO-serierna

TEKNISKA SPECIFIKATIONER

MÅTT PÅ TABELLEN I SERIERNA **EXPERT**, **PRO**, **PLUS** OCH **ECO** [mm]:

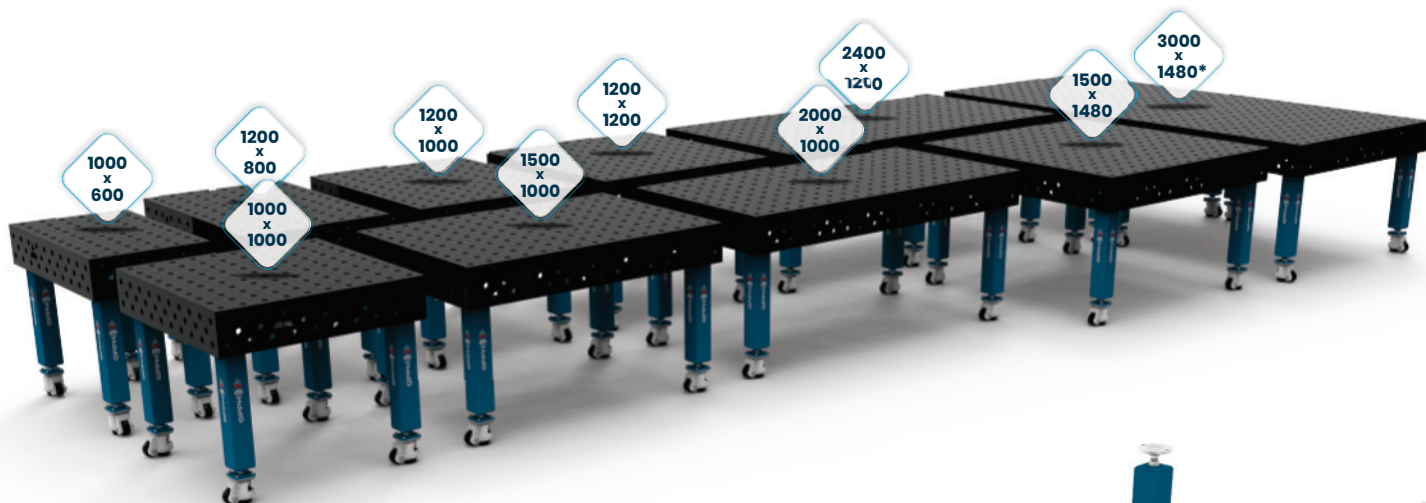

*GPPH-svetsbordet med en dimension på 3000x1480 består av två sammankopplade GPPH-svetsbord GPPH-svetsbord med en dimension på 1500x1480.

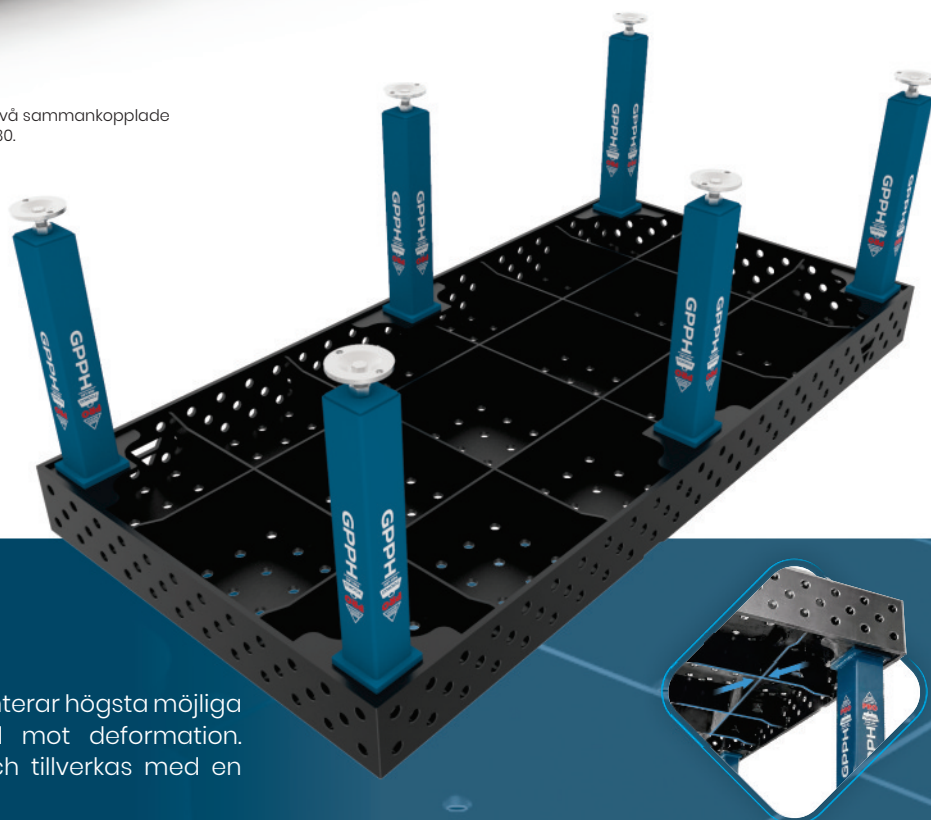

Alla bord har täta ribbor, vilket ger en perfekt plan arbetsyta. Ribborna är i genomsnitt placerade var 400:e mm.

Den massiva och styva bordsskivan garanterar högsta möjliga stabilitet under användning och skydd mot deformation. Bordets sidoväggar är 200 mm höga och tillverkas med en avvikelsetolerans på $\pm 0,3^\circ$.

BELASTNINGSKAPACITET FÖR BEN I ENSKILDA SERIER:

EXPERT

120 x 120 mm



PRO

100 x 100 mm



PLUS

80 x 80 mm



ECO

60 x 60 mm



SVETSBORD – TRADITIONELLA

EXPERT-, PRO-, PLUS- och ECO-serierna

TEKNISKA SPECIFIKATIONER

SKILLNADER MELLAN SVETSBORDSSERIerna:

PARAMETER	EXPERT- serien	PRO- serien	PLUS- serien	ECO- serien
Tolerans för bordets planhet (över hela bordsskivan)*	±0,3 mm	±0,3 mm	±0,3 mm	±0,5 mm
3 rader med sidoväggsöppningar	✓	✓	✓	✓
Bordsskivans tjocklek	25 mm	15 mm	12 mm	8 mm
Avfasade / frästa hål	✓	✓	✓	✗
Avfasade hål på undersidan	✓	✓	✓	✗
Tolerans för borrhål	+0,05 mm	+0,05 mm	+0,05 mm	±0,1 mm
Benprofil	120x120x4 mm	100x100x4 mm	80x80x4 mm	60x60x4 mm
Lastkapacitet	1000 kg / ben	700 kg / ben	500 kg / ben	250 kg / ben
Total lastkapacitet för bord med 4 ben	4 000 kg	2 800 kg	2 000 kg	1 000 kg
Total lastkapacitet för bord med 6 ben	6 000 kg	4 200 kg	3 000 kg	1 500 kg
Total lastkapacitet för bord med 8 ben	8 000 kg	5 600 kg	4 000 kg	2 000 kg
Fräst kant på bordsskivan	✓	✓	✓	✗
Antal dimensionsversioner	10 versioner	10 versioner	10 versioner	10 versioner

*Förutsatt att bordet är korrekt nivellerat.

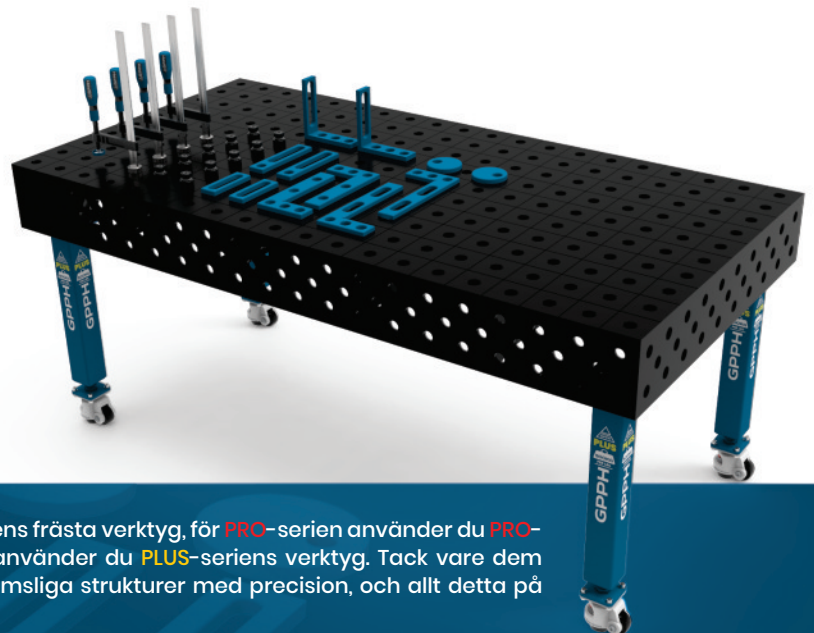

För **EXPERT**-serien av svetsbord använder du **EXPERT**-seriens frästa verktyg, för **PRO**-serien använder du **PRO**-seriens frästa verktyg och för **PLUS**- och **ECO**-serierna använder du **PLUS**-seriens verktyg. Tack vare dem kommer du att kunna tillverka alla 2D-platta eller 3D-rumsliga strukturer med precision, och allt detta på mycket kortare tid!

Du hittar verktyg från **EXPERT**-serien på sidan 39, **PRO**-serien på sidan 40 och **PLUS**-serien på sidan 41.

SVETSBORD – TRADITIONELLA

EXPERT-, **PRO-**, **PLUS-** och **ECO-** serierna – bord på fötter

MÅTT OCH PRISLISTA

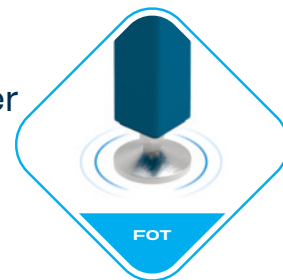

Prislista för bord med ben på fot med hålssystem fi 28 mm och fi 16 mm i rutnät 100x100 mm:

Bordsskivans mått [mm]	Nettopris EXPERT- serien	Nettopris PRO- serien	Nettopris PLUS- serien	Nettopris ECO- serien
1000 x 600	1 960 EUR	1 520 EUR	1 060 EUR	790 EUR
1000 x 1000	2 340 EUR	1 760 EUR	1 280 EUR	990 EUR
1200 x 800	2 360 EUR	1 790 EUR	1 320 EUR	1 040 EUR
1200 x 1000	2 690 EUR	2 140 EUR	1 590 EUR	1 060 EUR
1200 x 1200	2 990 EUR	2 360 EUR	1 720 EUR	1 180 EUR
1500 x 1000	3 140 EUR	2 630 EUR	1 840 EUR	1 240 EUR
1500 x 1480	3 990 EUR	3 070 EUR	2 080 EUR	1 520 EUR
2000 x 1000	3 790 EUR	2 860 EUR	2 090 EUR	1 520 EUR
2400 x 1200	4 690 EUR	3 620 EUR	2 490 EUR	1 820 EUR
3000 x 1480	7 980 EUR	6 140 EUR	4 160 EUR	3 040 EUR

Prislista för bord med fötter med hålssystem 28 mm diameter och hålssystem 16 mm diameter i diagonalt rutnät samt för bord med hålssystem 16 mm diameter i 50x50 mm rutnät:

Bordsskivans mått [mm]	Nettopris EXPERT- serien	Nettopris PRO- serien	Nettopris PLUS- serien	Nettopris ECO- serien
1000 x 600	2 090 EUR	1 820 EUR	1 320 EUR	890 EUR
1000 x 1000	2 490 EUR	2 070 EUR	1 570 EUR	1 090 EUR
1200 x 800	2 540 EUR	2 090 EUR	1 580 EUR	1 180 EUR
1200 x 1000	2 890 EUR	2 420 EUR	1 820 EUR	1 220 EUR
1200 x 1200	3 190 EUR	2 720 EUR	2 090 EUR	1 470 EUR
1500 x 1000	3 620 EUR	2 960 EUR	2 090 EUR	1 420 EUR
1500 x 1480	4 240 EUR	3 560 EUR	2 420 EUR	1 760 EUR
2000 x 1000	4 040 EUR	3 240 EUR	2 360 EUR	1 730 EUR
2400 x 1200	4 990 EUR	4 090 EUR	2 860 EUR	2 090 EUR
3000 x 1480	8 480 EUR	7 120 EUR	4 840 EUR	3 520 EUR

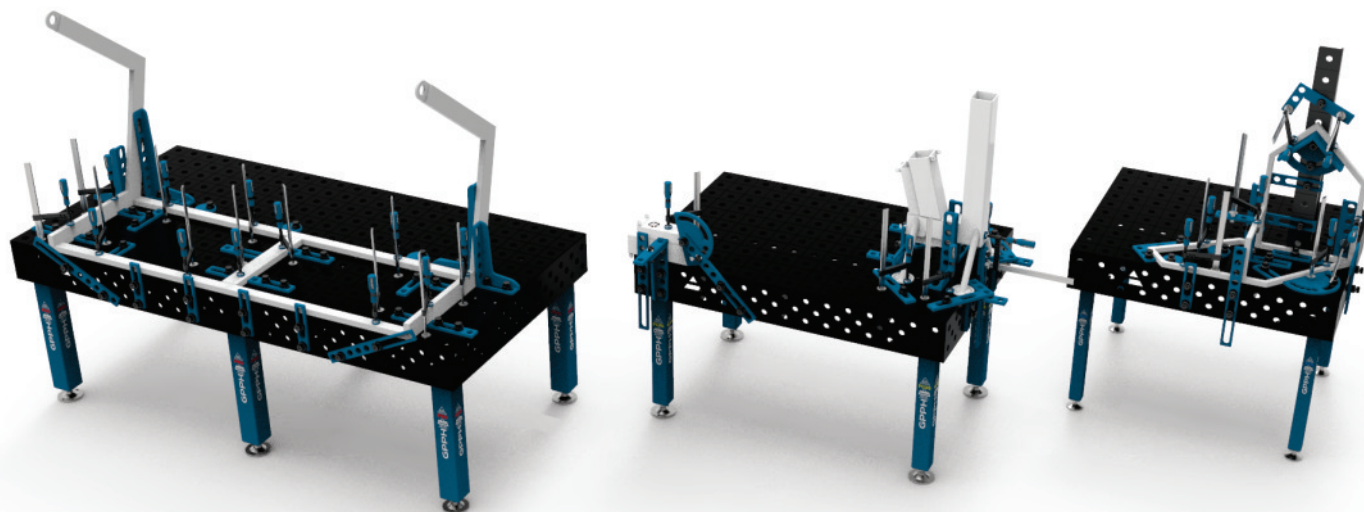

SVETSBORD – TRADITIONELLA

EXPERT-, PRO-, PLUS- och ECO- serierna- bord på hjul

MÅTT OCH PRISLISTA



Prislista för bord med hjulförsedda ben med hålsystem fi 28 mm och fi 16 mm i 100x100 mm rutnät:

Bordsskivans mått [mm]	Nettopris EXPERT- serien	Nettopris PRO- serien	Nettopris PLUS- serien	Nettopris ECO- serien
1000 x 600	2 220 EUR	1 776 EUR	1 280 EUR	962 EUR
1000 x 1000	2 600 EUR	2 016 EUR	1 500 EUR	1 162 EUR
1200 x 800	2 620 EUR	2 046 EUR	1 540 EUR	1 212 EUR
1200 x 1000	2 950 EUR	2 396 EUR	1 810 EUR	1 232 EUR
1200 x 1200	3 250 EUR	2 616 EUR	1 940 EUR	1 352 EUR
1500 x 1000	3 400 EUR	2 886 EUR	2 060 EUR	1 412 EUR
1500 x 1480	4 250 EUR	3 326 EUR	2 300 EUR	1 692 EUR
2000 x 1000	4 050 EUR	3 116 EUR	2 310 EUR	1 692 EUR
2400 x 1200	5 070 EUR	4 004 EUR	2 820 EUR	2 078 EUR
3000 x 1480	8 500 EUR	6 652 EUR	4 600 EUR	3 384 EUR

Prislista för bord med hjulben med 28 mm diagonalt rutnät och 16 mm dia diagonalt rutnät samt för bord med 16 mm diagonalt rutnät och 50x50 mm diagonalt rutnät:

Bordsskivans mått [mm]	Nettopris EXPERT- serien	Nettopris PRO- serien	Nettopris PLUS- serien	Nettopris ECO- serien
1000 x 600	2 350 EUR	2 076 EUR	1 540 EUR	1 062 EUR
1000 x 1000	2 750 EUR	2 326 EUR	1 790 EUR	1 262 EUR
1200 x 800	2 800 EUR	2 346 EUR	1 800 EUR	1 352 EUR
1200 x 1000	3 150 EUR	2 676 EUR	2 040 EUR	1 392 EUR
1200 x 1200	3 450 EUR	2 976 EUR	2 310 EUR	1 642 EUR
1500 x 1000	3 650 EUR	3 216 EUR	2 310 EUR	1 592 EUR
1500 x 1480	4 500 EUR	3 816 EUR	2 640 EUR	1 692 EUR
2000 x 1000	4 300 EUR	3 496 EUR	2 580 EUR	1 902 EUR
2400 x 1200	5 370 EUR	4 474 EUR	3 190 EUR	2 348 EUR
3000 x 1480	9 000 EUR	7 632 EUR	5 280 EUR	3 864 EUR

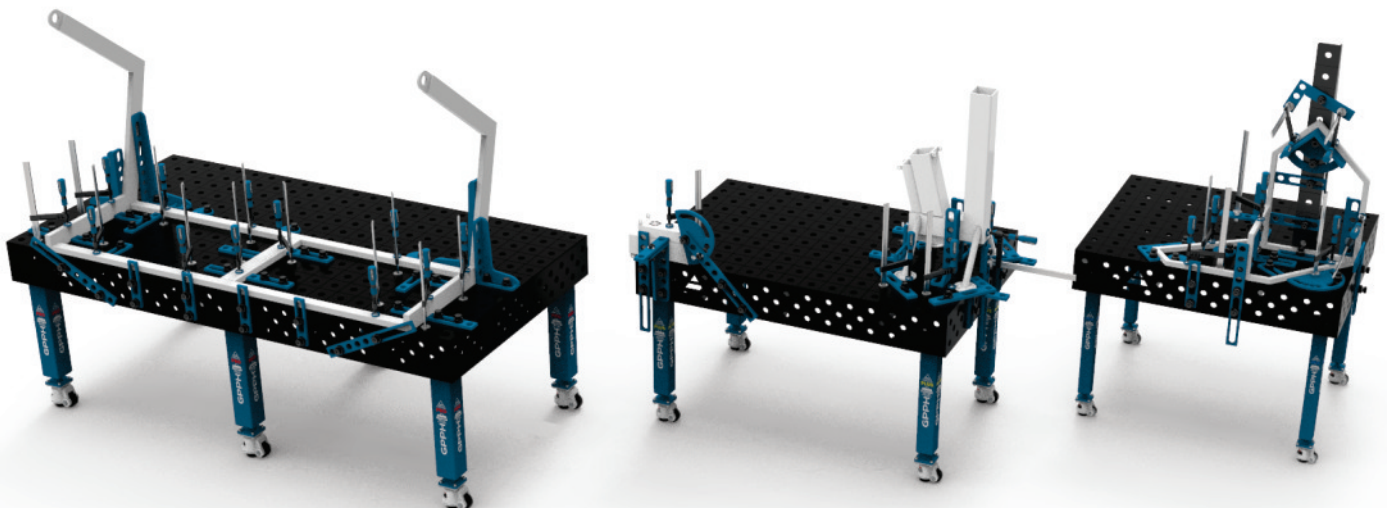

SVETSBORD – TRADITIONELLA

EXPERT-, **PRO-**, **PLUS-** och **ECO-** serierna – lock av rostfritt stål

MÅTT OCH PRISLISTA

Du kan köpa ett 1 mm tjockt överlägg i rostfritt stål till varje svetsbord i **EXPERT-**, **PRO-**, **PLUS-** och **ECO-**serierna.

För att omvandla det traditionella GPPH-svetsbordet till ett bord som är idealiskt för svetsning av rostfritt stål, applicerar du helt enkelt ett överlägg på bordet.

Hålarrangemangen för det rostfria stålöverlägget är desamma som för GPPH-svetsborden.

■ HÅLSYSTEM Fi 28mm och Fi 16mm MASKOR 100x100mm

Bordskivans mått [mm]	Nettopris
1000 x 600	114 EUR
1000 x 1000	154 EUR
1200 x 800	154 EUR
1200 x 1000	178 EUR
1200 x 1200	199 EUR
1500 x 1000	215 EUR
1500 x 1480	246 EUR
2000 x 1000	274 EUR
2400 x 1200	372 EUR



■ HÅLSYSTEM Fi 28 mm och Fi 16 mm DIAGONAL MESH ■ SYSTEM OTWORÓW Fi 16mm MASKOR 50x50mm

Bordskivans mått [mm]	Nettopris
1000 x 600	119 EUR
1000 x 1000	162 EUR
1200 x 800	162 EUR
1200 x 1000	189 EUR
1200 x 1200	214 EUR
1500 x 1000	226 EUR
1500 x 1480	262 EUR
2000 x 1000	292 EUR
2400 x 1200	392 EUR

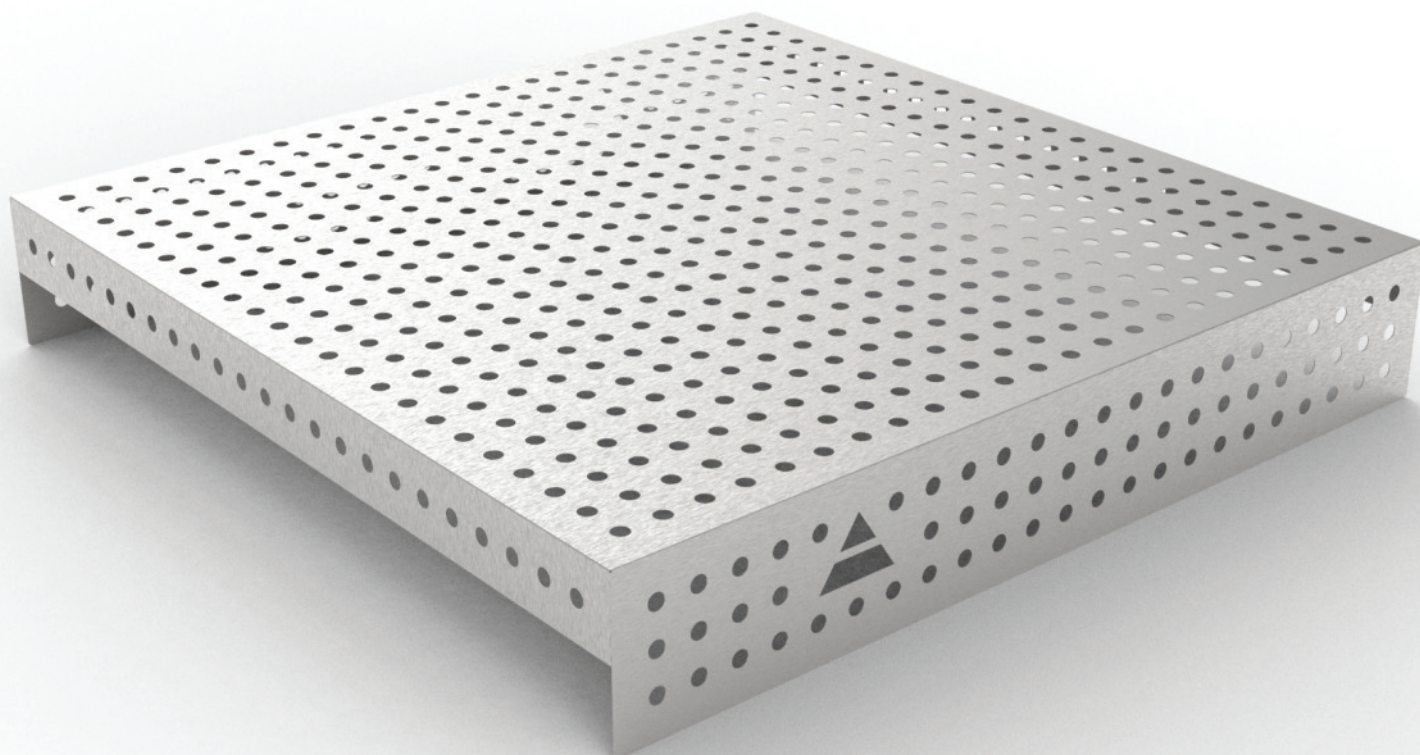

SVETSBORD – ROSTFRITT

INOX- serien

TEKNISKA SPECIFIKATIONER

I **PRO-** (15 mm) och **PLUS-** (12 mm) bladserierna hittar du även de traditionella GPPH INOX-svetsbladen. VAR OCH EN I SÅ MÅNGA SOM 10 STORLEKSVERSIONER.

SVETSBORDEN I INOX-SERIEN KÄNNETECKNAS AV:

- Hög elektrisk ledningsförmåga - elektriskt motstånd vid 20°C = 0,73 (Ω mm²)/m.
- De är tillverkade av rostfritt stål med hög kromhalt, vilket garanterar hållbarhet och korrosionsbeständighet.
- Vid svetsning av rostfria stålkonstruktioner uppstår inga korrosionshårdar.
- INOX-bordsserien finns med fötter på fötter eller på hjul.

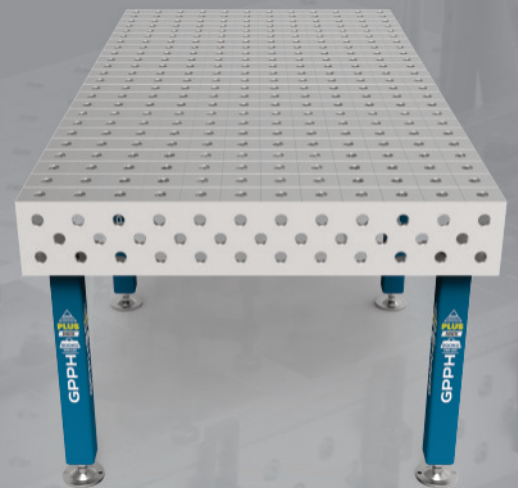

Beroende på dina önskemål kan du välja INOX-svetsbord med **PRO-** eller **PLUS-**toppar i standardhålsystem:

		BORRSYSTEMET	
		Fi 28 mm	Fi 16 mm
MESH			50 x 50
		100 x 100	100 x 100
		DIAGONAL	DIAGONAL

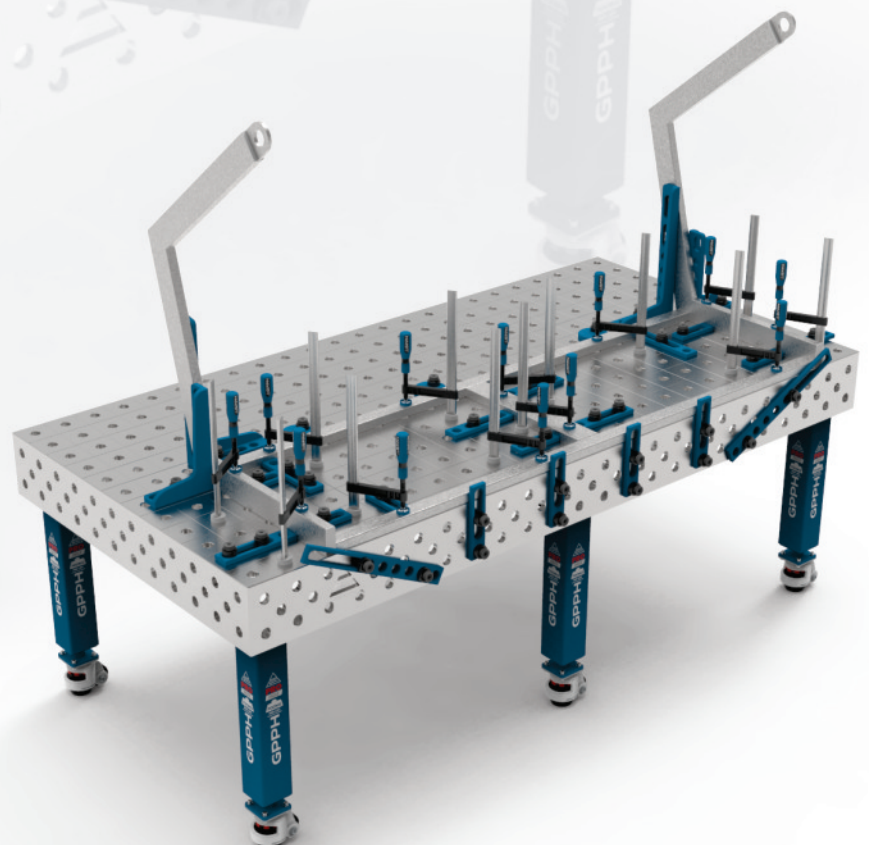

SVETSBORD – ROSTFRITT

INOX- serien

TEKNISKA SPECIFIKATIONER

Varje bordsskiva i INOX-utförandet har en graverad skala. Precis som på traditionella svetsbord har bordsskivorna dessutom robusta och täta ribbor som ger en perfekt plan arbetsyta (planhetstolerans på $\pm 0,3$ mm över hela bordsskivans dimension). Ribborna är i genomsnitt placerade var 40:e mm. Bordsskivans solida och styva konstruktion garanterar maximal stabilitet under användning och skyddar mot deformation. Höjden på bordets sidovägg är 200 mm och de är tillverkade med en avvikelsetolerans på $\pm 0,3^\circ$.

När du arbetar på svetsbord i INOX-serien med skivor i PRO-serien använder du frästa verktyg i PRO-serien, medan du för skivor i PLUS-serien använder verktyg i PLUS-serien. När du arbetar på INOX-bord kan du använda standard GPPH-verktyg eftersom de är pulverlackerade. Genom att använda våra verktyg kommer du att kunna tillverka alla plana och tredimensionella konstruktioner på betydligt kortare tid! Du hittar verktygen i PRO-serien på sidan 40 och PLUS-serien på sidan 41.

*Jämförelse mellan PRO- och PLUS-toppserierna finns på sidan 7.

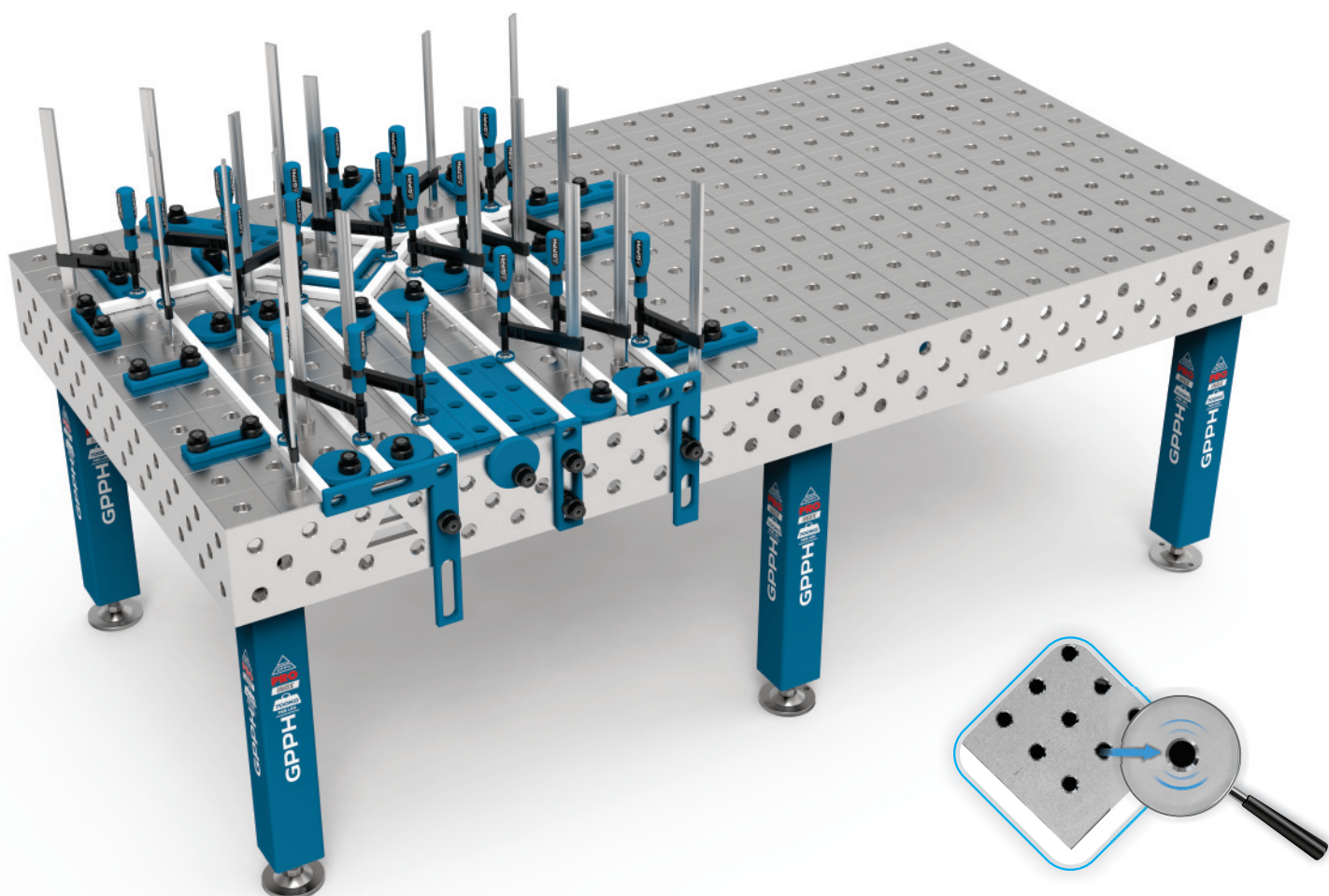

CHEM

Våra produkter GPPH CHEM - **PROTECTOR** och **HD CLEANER** är idealiska för rengöring och skydd av svetsbord i INOX-serien.

(Se sidan 49 för mer information om dessa).



SVETSBORD – ROSTFRITT

INOX- serien

TEKNISKA SPECIFIKATIONER

MÅTT PÅ TABELLEN I INOX-SERIEN MED TABELLEN I PRO-, PLUS-SERIEN [mm]:

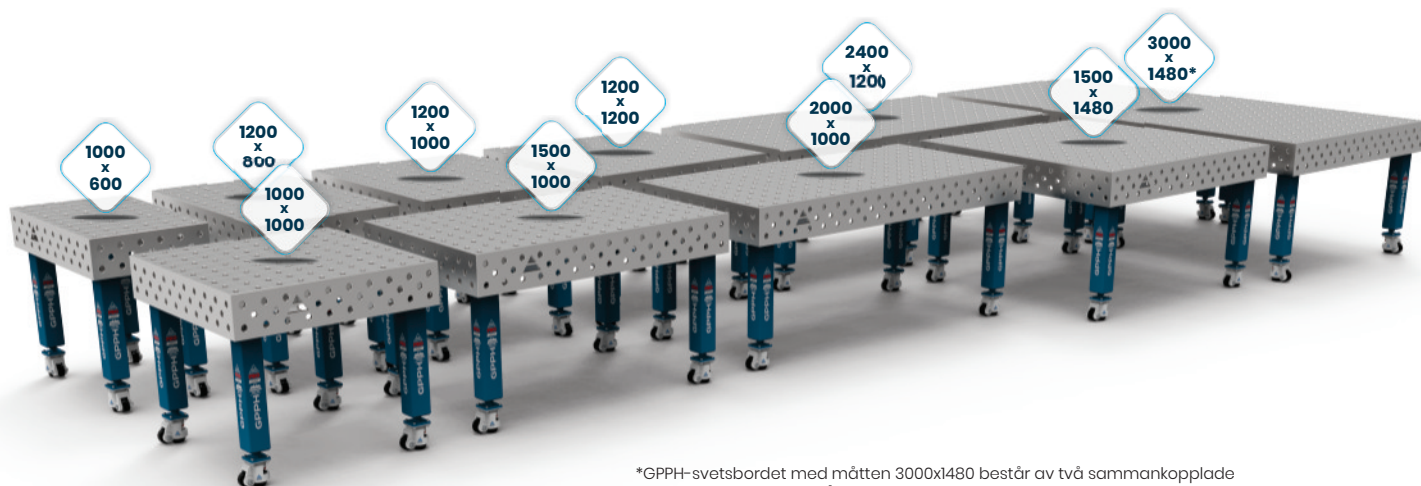

*GPPH-svetsbordet med måtten 3000x1480 består av två sammankopplade GPPH-svetsbord med måtten 1500x1480.

BELASTNINGSKAPACITET FÖR BEN I ENSKILDA SERIER:

PRO INOX

100 x 100 mm



PLUS INOX

80 x 80 mm

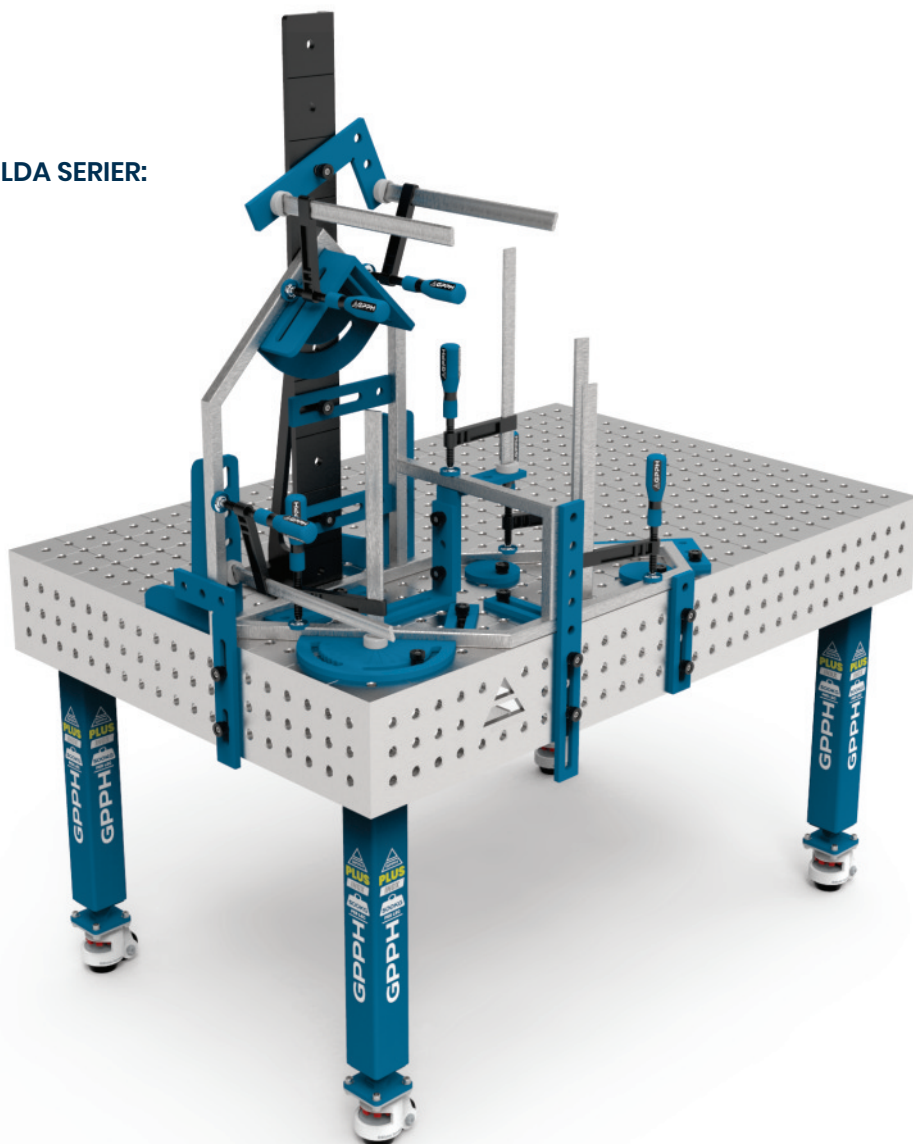

SVETSBORD – ROSTFRITT

INOX- serien – bord på fötter

MÅTT OCH PRISLISTA

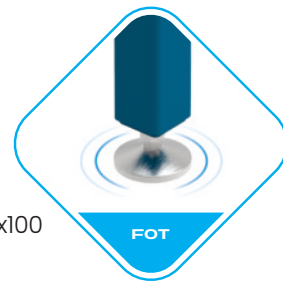

Prislista för INOX-bord med ben på fot med hålsystem fi 28 mm och fi 16 mm i 100x100 mm rutnät:

Bordskivans mått [mm]	Nettopris PRO- serien	Nettopris PLUS- serien
1000 x 600	4 120 EUR	2 990 EUR
1000 x 1000	5 860 EUR	3 990 EUR
1200 x 800	5 540 EUR	3 890 EUR
1200 x 1000	6 490 EUR	4 520 EUR
1200 x 1200	7 290 EUR	5 090 EUR
1500 x 1000	7 720 EUR	5 320 EUR
1500 x 1480	10 160 EUR	6 990 EUR
2000 x 1000	9 590 EUR	6 590 EUR
2400 x 1200	12 790 EUR	8 740 EUR
3000 x 1480	20 320 EUR	13 980 EUR



Prislista för INOX-bord med ben på fot med hålsystem fi 28 mm och fi 16 mm i diagonalt rutnät och för bord med hålsystem fi 16 mm i 50x50 mm rutnät:

Bordskivans mått [mm]	Nettopris PRO- serien	Nettopris PLUS- serien
1000 x 600	4 540 EUR	3 520 EUR
1000 x 1000	6 290 EUR	4 540 EUR
1200 x 800	5 990 EUR	4 290 EUR
1200 x 1000	6 990 EUR	4 990 EUR
1200 x 1200	7 820 EUR	5 590 EUR
1500 x 1000	8 260 EUR	5 860 EUR
1500 x 1480	10 690 EUR	7 540 EUR
2000 x 1000	10 190 EUR	7 160 EUR
2400 x 1200	13 460 EUR	9 390 EUR
3000 x 1480	21 380 EUR	15 080 EUR

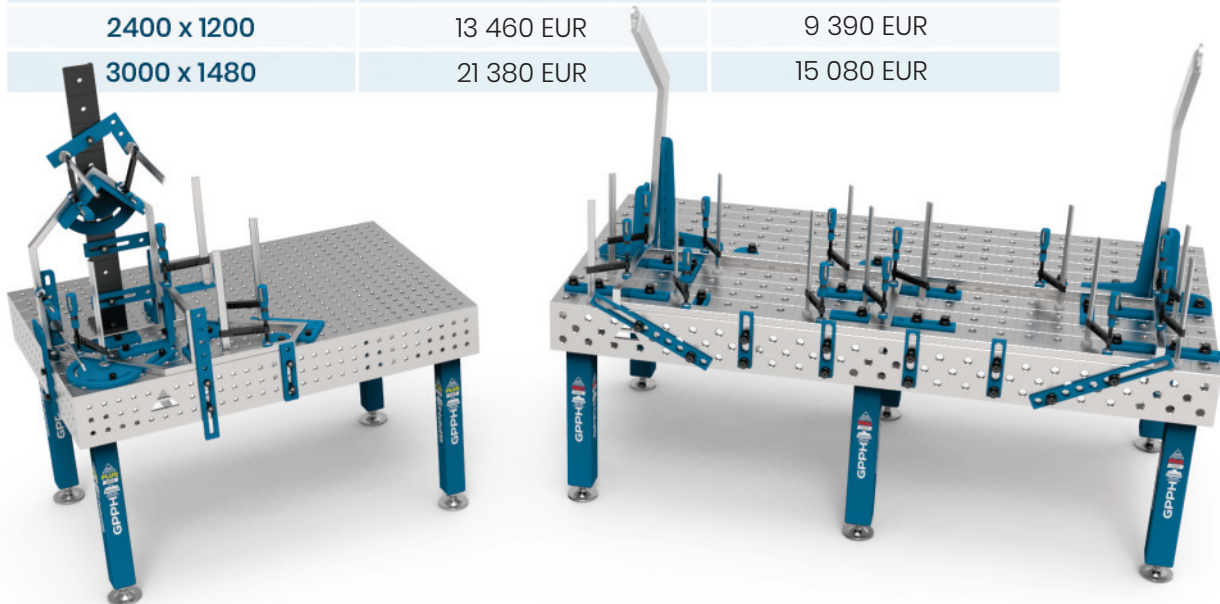

SVETSBORD – ROSTFRITT

INOX- serien – bord på hjul

MÅTT OCH PRISLISTA



Prislista för INOX bord med ben på hjul med hålsystem fi 28 mm och fi 16 mm i 100x100 mm rutnät:

Bordskivans mått [mm]	Nettopris PRO- serien	Nettopris PLUS- serien
1000 x 600	4 376 EUR	3 210 EUR
1000 x 1000	6 116 EUR	4 210 EUR
1200 x 800	5 796 EUR	4 110 EUR
1200 x 1000	6 746 EUR	4 740 EUR
1200 x 1200	7 546 EUR	5 310 EUR
1500 x 1000	7 976 EUR	5 540 EUR
1500 x 1480	10 416 EUR	7 210 EUR
2000 x 1000	9 846 EUR	6 810 EUR
2400 x 1200	13 174 EUR	9 070 EUR
3000 x 1480	20 832 EUR	14 420 EUR



Prislista för INOX bord med ben på hjul med hålsystem fi 28 mm och fi 16 mm i diagonalraster och för bord med hålsystem fi 16 mm i 50x50 mm raster:

Bordskivans mått [mm]	Nettopris PRO- serien	Nettopris PLUS- serien
1000 x 600	4 540 EUR	3 740 EUR
1000 x 1000	6 290 EUR	4 760 EUR
1200 x 800	5 990 EUR	4 510 EUR
1200 x 1000	6 990 EUR	5 210 EUR
1200 x 1200	7 820 EUR	5 810 EUR
1500 x 1000	8 260 EUR	6 080 EUR
1500 x 1480	10 690 EUR	7 760 EUR
2000 x 1000	10 190 EUR	7 380 EUR
2400 x 1200	13 460 EUR	9 610 EUR
3000 x 1480	21 380 EUR	15 300 EUR

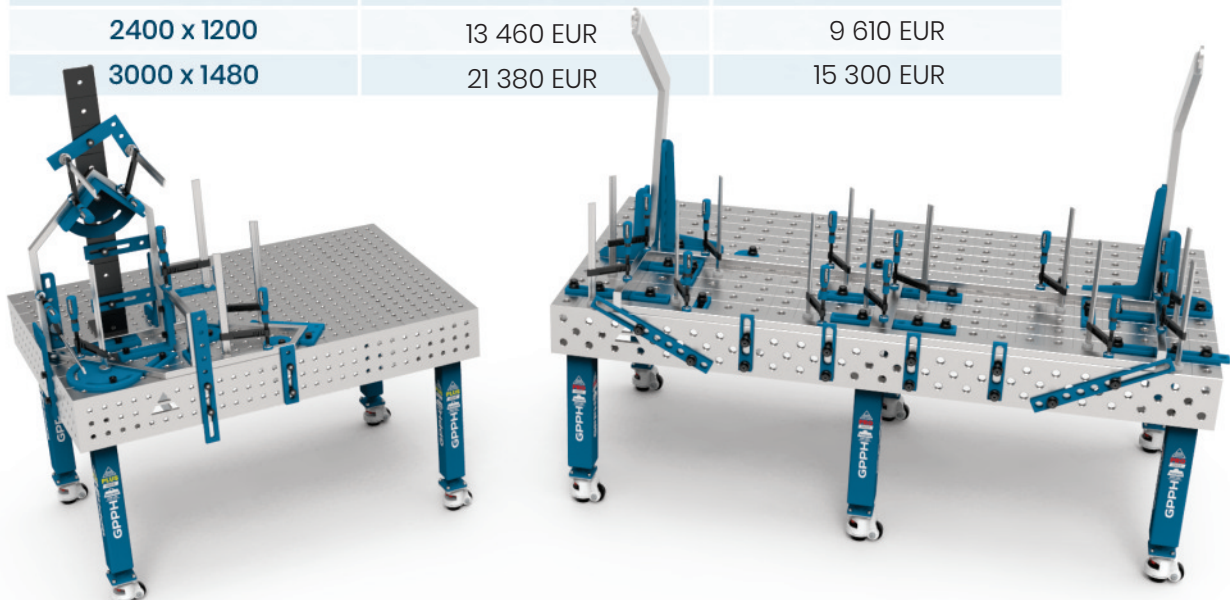

SVETSBORDSSKALOR

traditionella svetsbordsvägar i rostfritt stål

TEKNISKA SPECIFIKATIONER

Bordskivans mått [mm]	Vikt EXPERT - serien	Vikt PRO- serien	Vikt PRO- serien INOX	Vikt PLUS- serien	Vikt PLUS- serien INOX	Vikt ECO- serien
1000 x 600	370 kg	210 kg	210 kg	170 kg	170 kg	110 kg
1000 x 1000	480 kg	280 kg	290 kg	230 kg	230 kg	150 kg
1200 x 800	460 kg	270 kg	280 kg	220 kg	220 kg	140 kg
1200 x 1000	530 kg	320 kg	320 kg	260 kg	260 kg	170 kg
1200 x 1200	590 kg	350 kg	360 kg	280 kg	290 kg	190 kg
1500 x 1000	620 kg	370 kg	380 kg	300 kg	310 kg	200 kg
1500 x 1480	800 kg	490 kg	510 kg	390 kg	410 kg	270 kg
2000 x 1000	750 kg	460 kg	480 kg	370 kg	380 kg	250 kg
2400 x 1200	990 kg	630 kg	660 kg	510 kg	530 kg	340 kg
3000 x 1480	1480 kg	980 kg	1020 kg	780 kg	810 kg	530 kg

*vikterna är ungefärliga

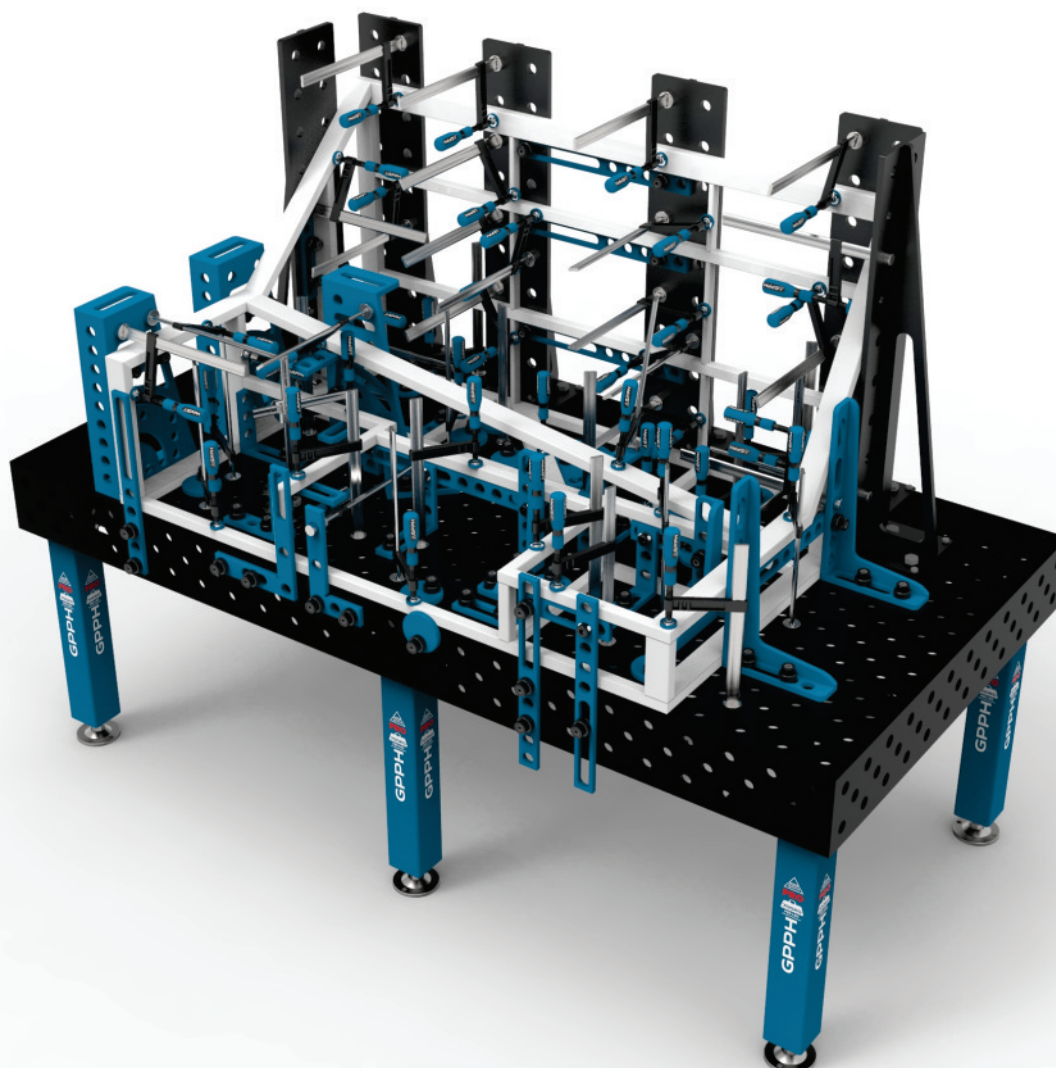

SVETSBORD - MODULÄRA

MWT- serien

TEKNISKA SPECIFIKATIONER



GPPH Modular-svetsbord finns tillgängliga med två olika topplattor:

- material: S355J2+N
- material: verktygsstål behandlat med följande processer: nitrering + oxidering

Skivorna på de modulära borden består av 15 mm tjocka, frästa glidplattor och genom att justera ytan kan du uppnå perfekt planhet. De är tillverkade med ett hålsystem med en diameter på 28 mm i ett rutnät på 100x100 mm.

Dessutom gör konstruktionen av våra modulära bord att du kan öka antalet fästpunkter för verktyg i mellanrummen mellan bordsskivorna - ökad ergonomi.

DE MODULÄRA BORDEN HAR:

- Frästa och avfasade hål för enkel montering av verktyg.
- De modulära borden är kompatibla med verktyg från PRO-serien.
- Modulborden har hjul med fötter i underbenen med en lastkapacitet på 250 kg per ben.
- Höjden på borden kan justeras från 850 mm - 1150 mm, P=50 mm.
- Borden kan kombineras för att skapa en större arbetsyta. Sidoplattor kan också köpas som tillval.

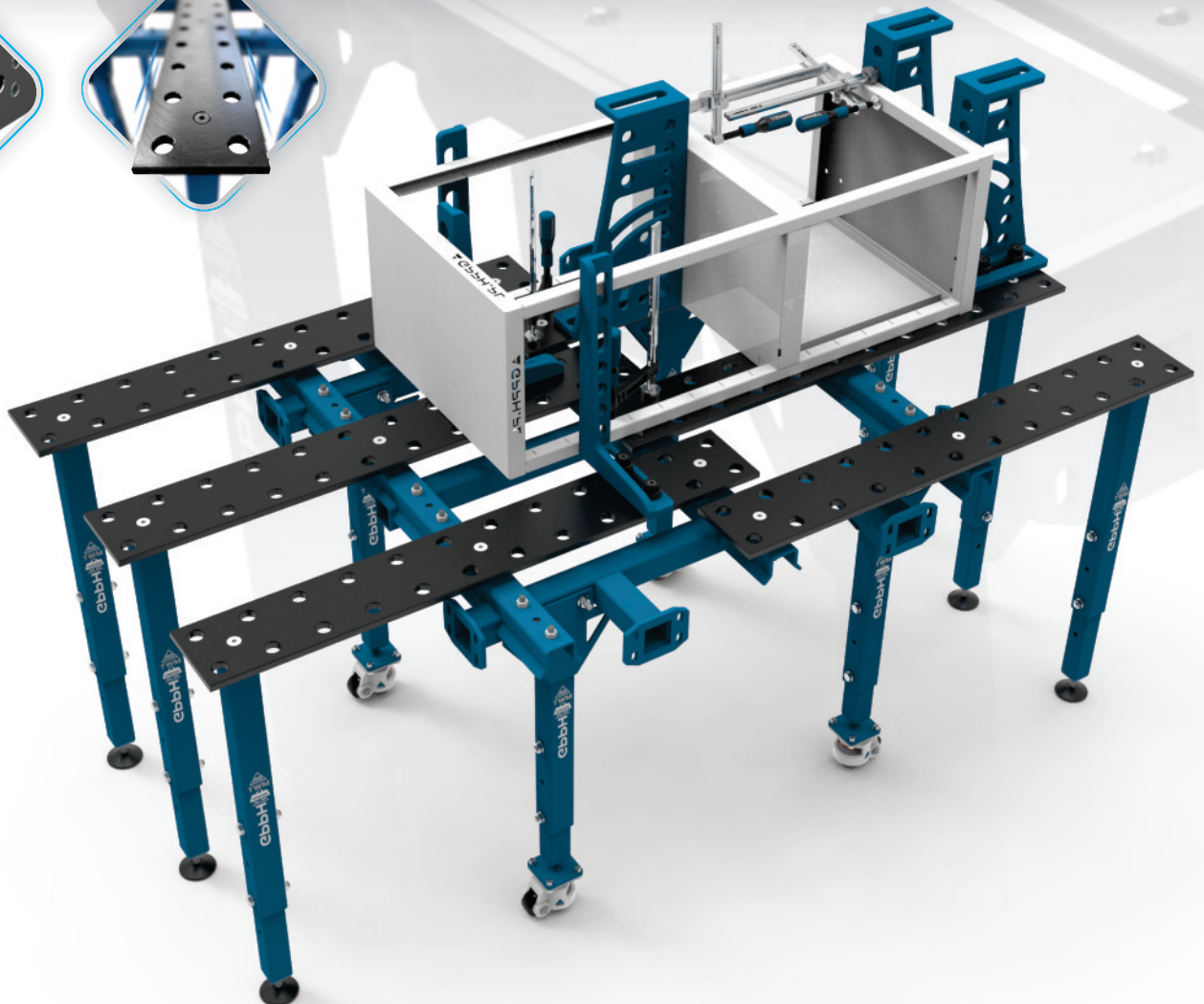
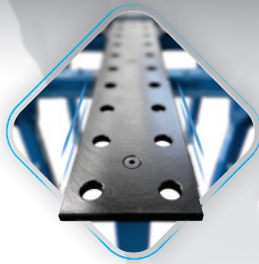

SVETSBORD - MODULÄRA

MWT- serien

TEKNISKA SPECIFIKATIONER

TYPER AV MODULÄRA SVETSBORD GPPH, OCH DIMENSIONER [mm] TILLGÄNGLIGA:

ENSKILDA TABELLER

1000 x 1000

1200 x 1200

1600 x 1500

Enstaka bord är idealiska för småskalig produktion eller som bas för obegränsad utökning av svetsstationens yta.

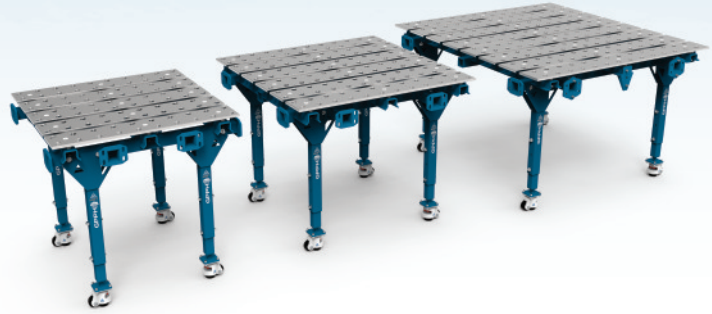
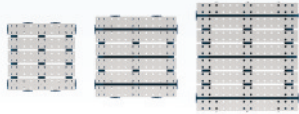

ENKLA FÄLLBARA BORD

1770 x 1000

2170 x 1200

2670 x 1600

Alla bord i vårt sortiment kan förlängas med hjälp av skjutbara skivor och extra ben.

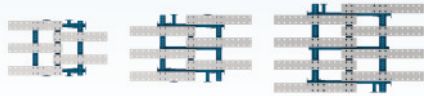

TVÅ TABELLER

2000 x 1000

2400 x 1200

3200 x 1500

De mest populära uppsättningarna är tandems som består av två enkla bord. Bordens konstruktion gör att de kan byggas ut i båda riktningarna.

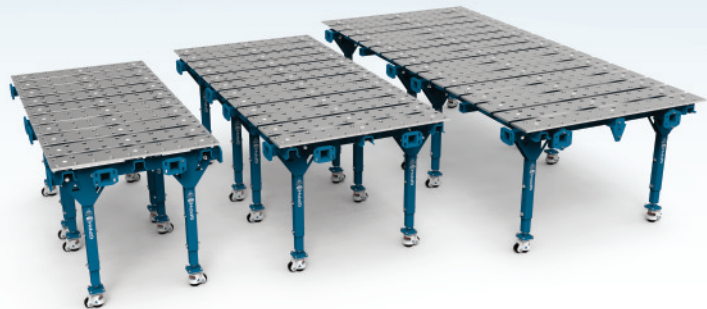
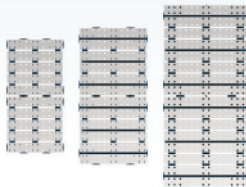

BYGGSATSER FÖR STORA YTOR

2630 x 1770

3030 x 2170

4000 x 2670

Set består av två utfällda modulära bord som är sammankopplade med varandra med hjälp av kopplingar. Detta är idealiskt för rumsliga konstruktioner.

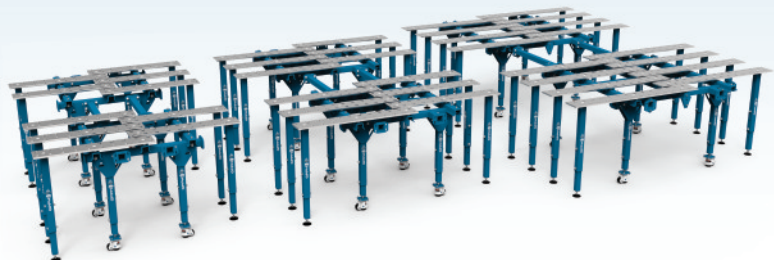
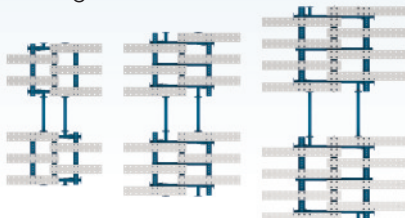

SVETSBORD - MODULÄRA

MWT- serien

MÅTT OCH PRISLISTA

Dimension [mm]	Plåtmaterial: S355J2+N	Plåtmaterial: Verktygsstål verktygsstål behandlat nitrerat och oxiderat
ENSKILDA TABELLER		
1000 x 1000	2 040 EUR	3 660 EUR
1200 x 1200	2 260 EUR	4 360 EUR
1600 x 1500	2 570 EUR	5 670 EUR
ENKLA FÄLLBARA BORD		
1770 x 1000	2 220 EUR	3 670 EUR
2170 x 1200	2 480 EUR	4 570 EUR
2670 x 1600	2 880 EUR	5 990 EUR
BYGGSATSER FÖR STORA YTOR		
2630 x 1770	4 290 EUR	7 160 EUR
3030x 2170	4 700 EUR	8 890 EUR
4000 x 2670	5 300 EUR	11 490 EUR
UPPSÄTTNING SIDOPLATTOR		
för ett 1000x1000 enkelmodulärt bord	450 EUR	1 460 EUR
för ett 1200x1200 bord med en modul	490 EUR	1 820 EUR
för ett 1600x1500 bord med en modul	530 EUR	2 140 EUR



SVETS- OCH MONTERINGSBORD

BASIC- serien

TEKNISKA SPECIFIKATIONER

VAR KOMMER DU ATT ANVÄNDA SVETSBORDET **BASIC**? ÖVERALLT DÄR PRECISION KRÄVS VID SVETSNING.

Det spelar ingen roll om du utför ditt svetsarbete på klassiskt manuellt sätt eller använder svetsrobotar – BASIC-borden är det perfekta valet! Dina konstruktioner kommer antligen att bli exakta, utan onödiga omarbetningar!

Om du använder en svetsrobot för ditt arbete har vi en bra lösning för dig! BASIC-svetsbordet är perfekt som bas för arbetsstationer för robotsvetsning, såväl som mätstationer. För denna typ av arbete används inga sidoväggar, så BASIC-svetsbordet uppfyller alla dina behov och är samtidigt mer attraktivt prismsiktigt jämfört med traditionella svetsbord med sidoväggar.

TABELL BASIC HAVE:

- Perfekt plan arbetsyta [$\pm 0,3$ mm över hela bordsskivan];
- Solid och styv underkonstruktion till bordsskivan, 80 mm hög;
- Avfasade och frästa hål för enkel verktygsinstallation, tillverkade med en tolerans på $+0,05$ mm;
- Graverad gradering i ett rutnät på 100x100 mm;
- Tillverkad av material S355J2+N enligt ISO 2768-1;
- Höjdjustering med standardben ca 880-930 mm;
- Alla bord är förstärkta med ribbor, i genomsnitt var 400:e mm;
- Frästa kanter på bordsskivan;
- Bordsskivans tjocklek 12 mm;
- Ben tillverkade av 60x60 mm profil;
- Bordets lastkapacitet upp till 1.500 kg (250 kg/ben)

BORRSYSTEMET

MESH	Fi 28 mm	Fi 16 mm
		50 x 50
	100 x 100	100 x 100
		DIAGONAL

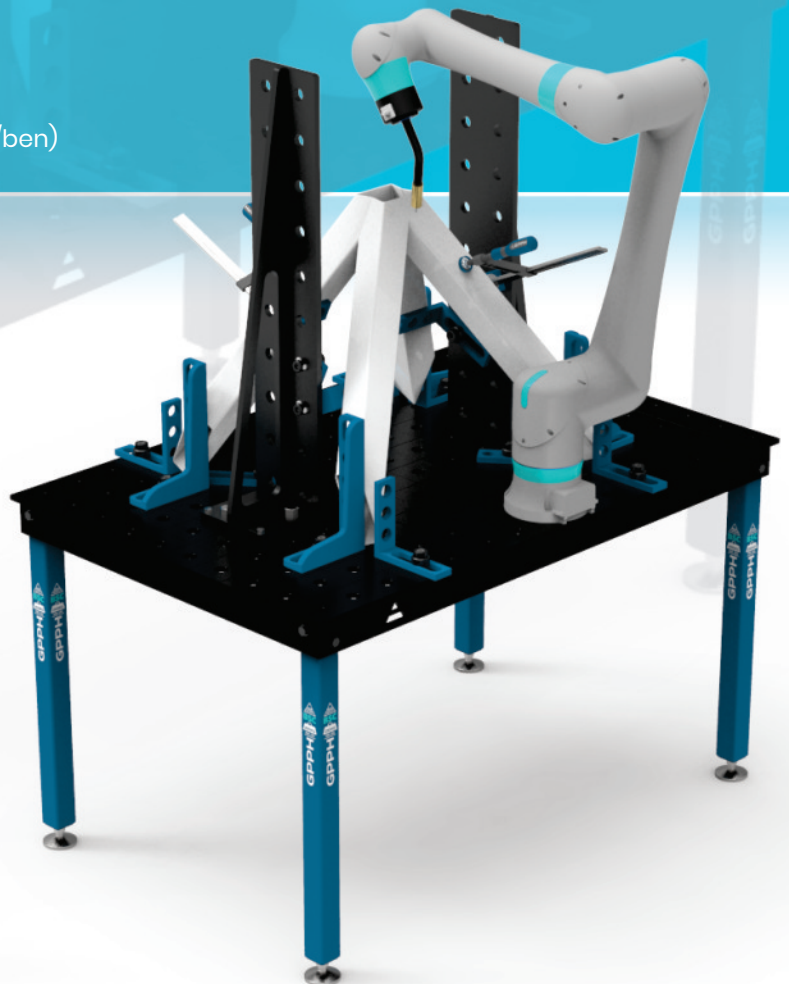

SVETS- OCH MONTERINGSBORD

BASIC-serien

TEKNISKA SPECIFIKATIONER

MÅTT PÅ BORDEN I SERIEN **BASIC** [mm]:

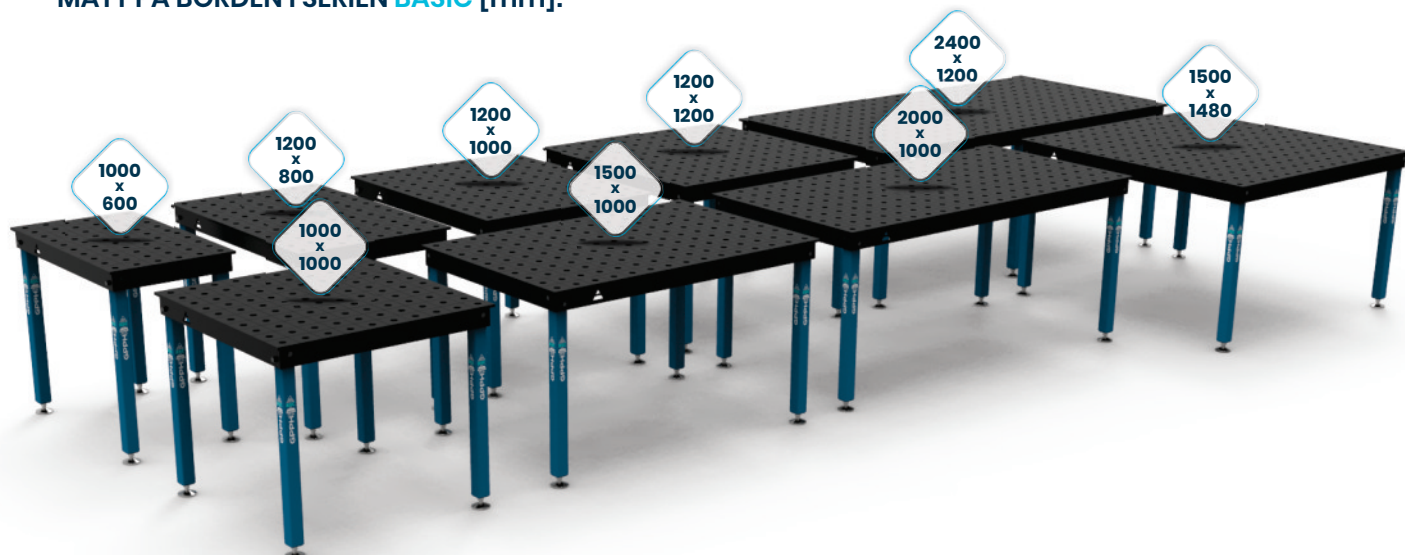

Bordskivans mått [mm]	Vikt* (kg)
1000 x 600	110 kg
1000 x 1000	160 kg
1200 x 800	150 kg
1200 x 1000	180 kg
1200 x 1200	200 kg
1500 x 1000	220 kg
1500 x 1480	300 kg
2000 x 1000	280 kg
2400 x 1200	390 kg

*detta är ungefärliga värden

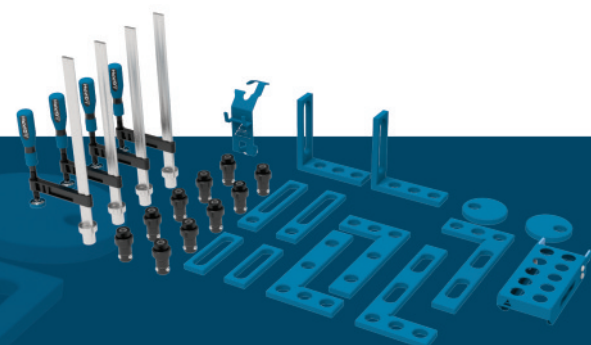

Med hjälp av de frästa verktygen i PLUS-serien bygger du en lämplig och lättanvänd arbetsmiljö för tillverkning av repetitiva plana och rumsliga strukturer.

PLUS-verktygen hittar du på sidan 41

SVETS- OCH MONTERINGSBORD

BASIC- serien- bord på fötter

MÅTT OCH PRISLISTA

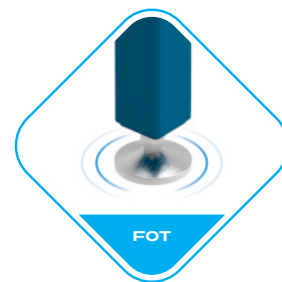

GPPH:s svetsbordsben finns med fot och med hjul. Foten ger tillförlitligt stöd och håller bordsskivan plan och stabil, så att du kan koncentrera dig på att göra exakta svetsningar och monteringar. Bord med fötter ger en solid och pålitlig bas för professionella svetsare och gör-det-självare.

Prislista för bord med ben på fot med hålsystem fi 28 mm och fi 16 mm i 100x100 mm rutnät:

Dimension på bordsskivan [mm]	Nettopris
1000 x 600	760 EUR
1000 x 1000	980 EUR
1200 x 800	940 EUR
1200 x 1000	1 060 EUR
1200 x 1200	1 190 EUR
1500 x 1000	1 220 EUR
1500 x 1480	1 590 EUR
2000 x 1000	1 490 EUR
2400 x 1200	1 990 EUR

Prislista för bord med ben på fot med hålsystem fi 16 mm i diagonalt rutnät och 50x50 mm rutnät:

Dimension på bordsskivan [mm]	Nettopris
1000 x 600	860 EUR
1000 x 1000	1 070 EUR
1200 x 800	1 060 EUR
1200 x 1000	1 190 EUR
1200 x 1200	1 290 EUR
1500 x 1000	1 340 EUR
1500 x 1480	1 720 EUR
2000 x 1000	1 640 EUR
2400 x 1200	2 140 EUR

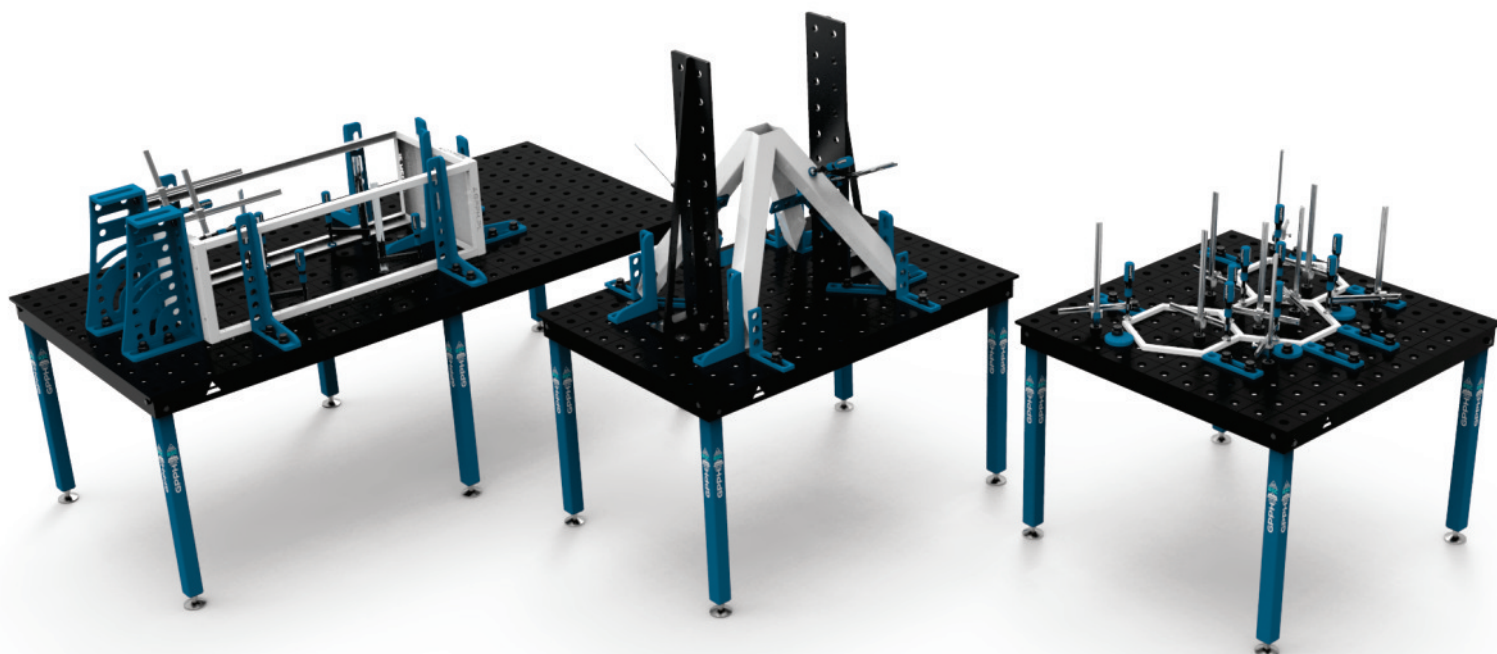

SVETS- OCH MONTERINGSBORD

BASIC- serien- bord på hjul

MÅTT OCH PRISLISTA



Svetsbord med hjulförsedda ben är ett utmärkt alternativ för dig som behöver rörlighet och flexibilitet när det gäller att organisera arbetsytan. Hjulen gör att bordet enkelt kan flyttas runt i verkstaden, vilket gör arbetet mer effektivt. Dessutom är hjulen försedda med en låsmekanism som håller bordet i stabilt läge i ett stabilt läge under svetsning eller montering.

Prislista för bord med ben på hjul med hålsystem fi 28 mm och fi 16 mm i 100x100 mm rutnät:

Dimension på bordsskivan [mm]	Nettopris
1000 x 600	932 EUR
1000 x 1000	1 152 EUR
1200 x 800	1 112 EUR
1200 x 1000	1 232 EUR
1200 x 1200	1 362 EUR
1500 x 1000	1 392 EUR
1500 x 1480	1 762 EUR
2000 x 1000	1 662 EUR
2400 x 1200	2 248 EUR

Prislista för bord med ben på hjul med hålsystem fi 16 mm i diagonalt rutnät och 50x50 mm rutnät:

Dimension på bordsskivan [mm]	Nettopris
1000 x 600	1 032 EUR
1000 x 1000	1 242 EUR
1200 x 800	1 232 EUR
1200 x 1000	1 362 EUR
1200 x 1200	1 462 EUR
1500 x 1000	1 512 EUR
1500 x 1480	1 892 EUR
2000 x 1000	1 812 EUR
2400 x 1200	2 398 EUR

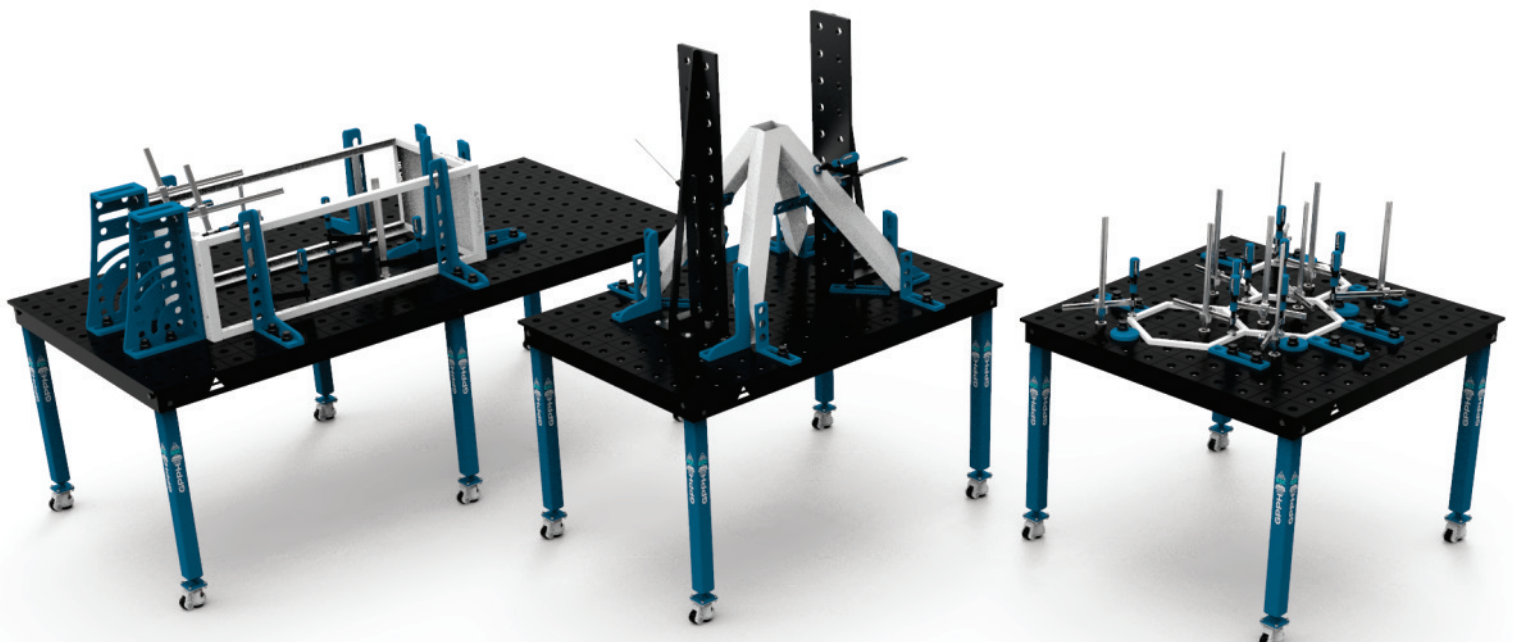

SVETS- OCH MONTERINGSBORD

DIY- serien

TEKNISKA SPECIFIKATIONER OCH PRISLISTA



DIY-svets- och monteringsbordet har måtten 1200x800 mm och kan fås med hål fi 16 mm i ett rutnät på 50x50 mm. Hålen har en tillverkningstolerans på $\pm 0,1$ mm. Ovansidan har en graverad gradering i ett rutnät på 100x100 mm. Bordets höjd är 880 mm. DIY-svets- och monteringsbordet är tillverkat av material S355J2+N. Gör-det-själv-borden har en tät ribbning, vilket bidrar till att de är perfekt plana [$\pm 0,5$ mm över hela ovansidan]. De är försedda med pendelfötter för att kompensera för ojämnheter i golvet.

DIY-bordsskivan är 8 mm tjock. Bordets maximala lastkapacitet är 500 kg, medan dess vikt är ca 90 kg. Denna produkt kommer att vara idealisk inte bara för svetsaren, utan också för DIY-entusiasten, snickaren, bilmeknikern, som ett extrabord för CNC-maskiner samt för olika verkstäder.

Verktyg från PLUS-serien som monteras med den justerbara ECO/PLUS-dornen är kompatibla med DIY-borden (se verktyg på sidan 41).

DIY SVETS- OCH MONTERINGSBORD TILL:



DIY BORDSTILLBEHÖR:



Adapter för verktygshyllor

DIY- serie 11,40 EUR / pcs.



Bordshjulssats

DIY- serie 46 EUR / 4 pcs.

SVETS- OCH MONTERINGSBORD

seria **DIY**

VERKTYGSSATSER - PRISLISTA

För gör-det-själv-svets- och monteringsbord erbjuder vi två färdiga verktygssatser från PLUS-serien (se sidan 41 för en presentation av alla verktyg i denna serie) som fästs med ECO/PLUS-snabbfästet (se sidan 42).

I set nr 1 ingår adaptrar för verktygshyllor så att en mobil verktygshylla kan monteras på sidan av DIY-bordsskivan.

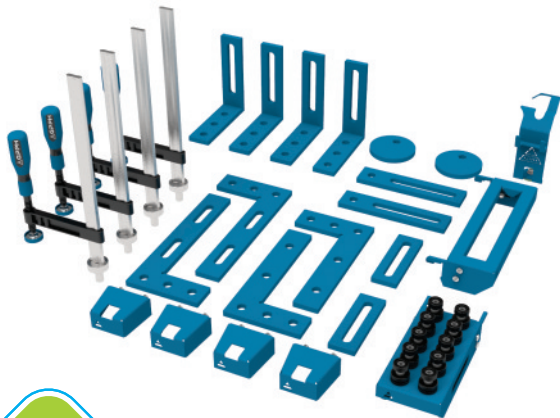

KIT

35
element

DIY
nr 1

KIT DIY 1

PLUS-serie 1 063,60 EUR



KIT

13
element

DIY
nr 2

KIT DIY 2

PLUS-serie 407 EUR

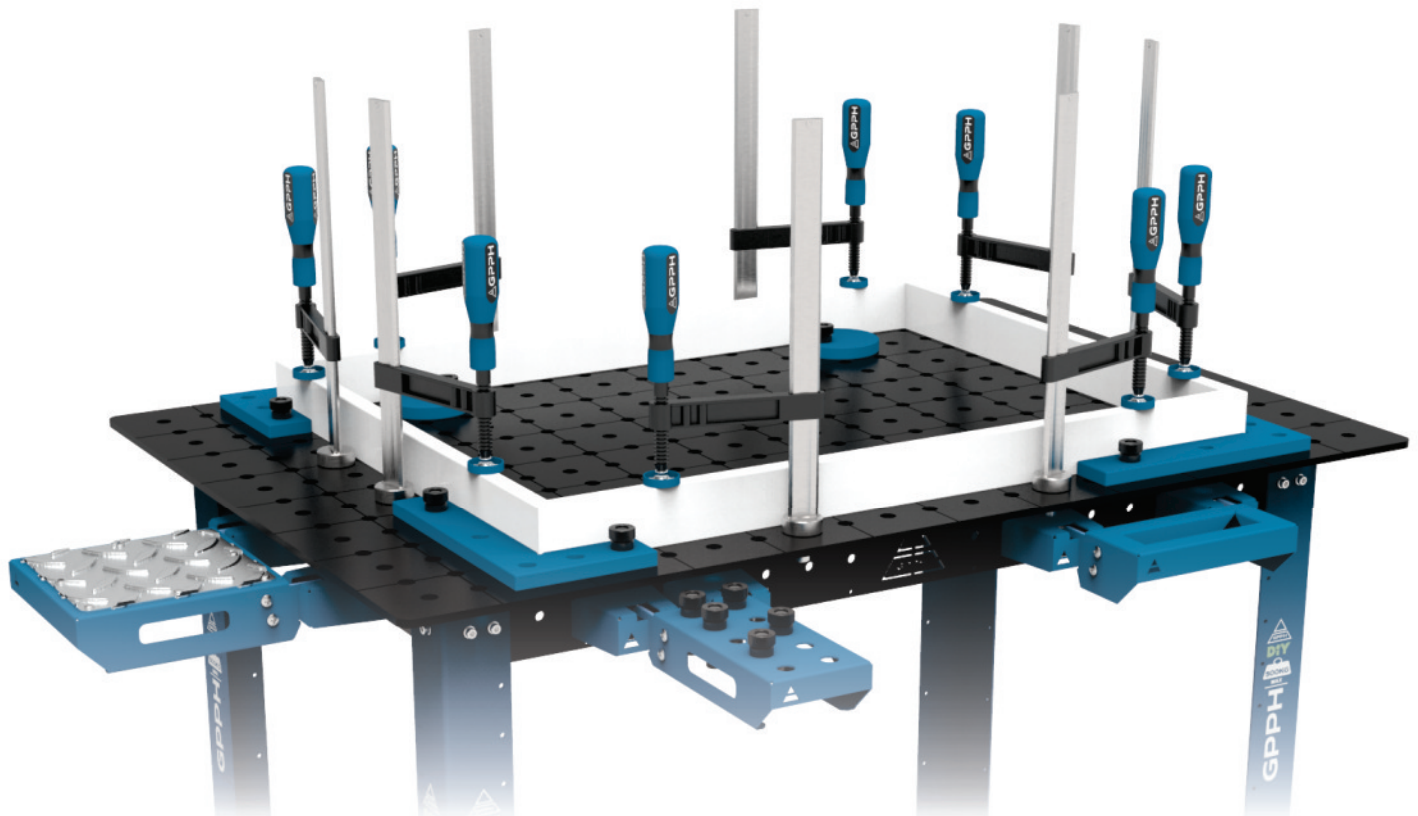

SVETSBORD - ÅTTKANTIGA

OCT- serie

TEKNISKA SPECIFIKATIONER

INNOVATIV LÖSNING FÖR INDUSTRI

De åttkantiga svetsborden är avsedda för robotisering och är en innovativ lösning för industrier som förlitar sig på automatisering av svetsprocesser. De kännetecknas av sin unika åttkantiga form, som fungerar perfekt med **robotiserade svetsssystem**.

Borden i **OCT**-serien används ofta inom tillverkningsindustrin, särskilt där det finns ett behov av automatisering och precision i svetsprocesserna. De är idealiska för fordons-, flyg- och stålkonstruktionsindustrin.

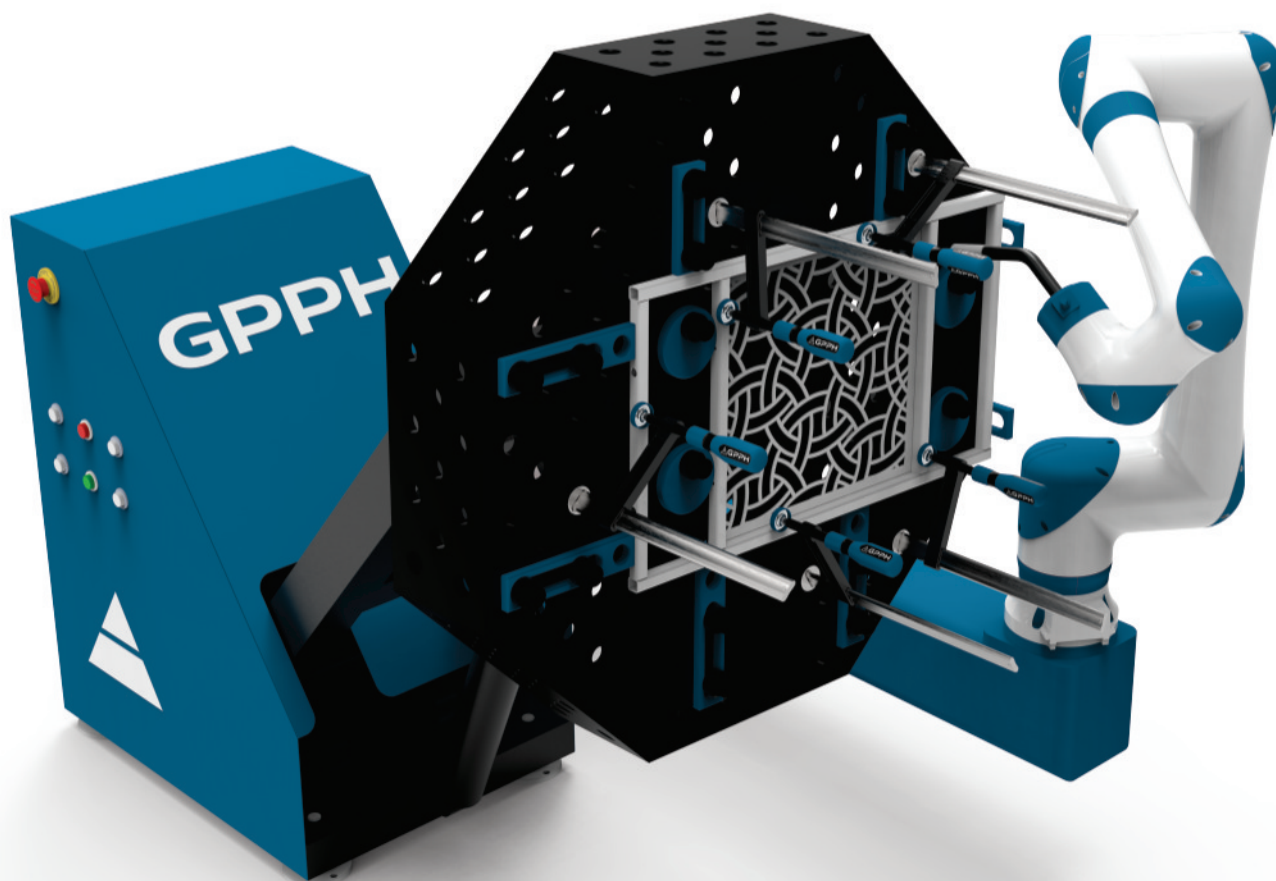
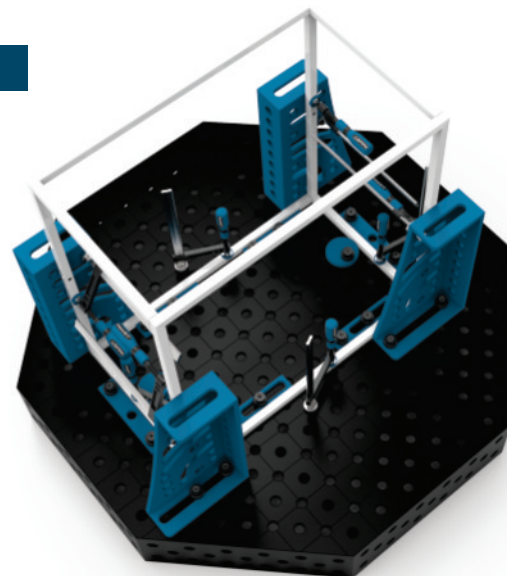

TOPPVERSIONER TILLGÄNGLIGA FÖR OCT-BORD

stål S355J2+N

PRO

PLUS

stål **INOX** 1.4301

PRO INOX

PLUS INOX

BORRSYSTEMET

MESH

Fi 28 mm

Fi 16 mm

50 x 50

DIAGONAL

DIAGONAL

SVETSBORD - ÅTTKANTIGA

OCT- serie

TEKNISKA SPECIFIKATIONER OCH PRISLISTA

TEKNISKA PARAMETRAR FÖR BORDSSKIVAN OCT

Tolerans för bordets planhet ±0,3 mm

Tolerans för borrhål ±0,05 mm

Avfasade / frästa hål 

Avfasade hål på undersidan 

3 rader med sidoväggsöppningar 

MÅTT PÅ BORD I OCT-SERIEN [mm]:



- **PRECISION PÅ HÖGSTA NIVÅ:** Bordets åttkantiga form möjliggör exakt positionering av arbetsstycken, vilket är avgörande i tillämpningar där varje millimeter är viktig.
- **FLEXIBILITET FÖR OLIKA APPLIKATIONER:** De åttkantiga borden är anpassade för användning med olika svetsrobotar.
- **STABILITET OCH HÅLLBARHET:** Konstruktionen av GPPH-borden bygger på högkvalitativa material, vilket garanterar att borden är stabila och hållbara även vid intensiv användning.
- **INTEGRATION MED AUTOMATION:** Borden är utrustade med speciella monteringspunkter och hål för att underlätta integrationen med automationssystem, vilket avsevärt påskyndar implementeringen av produktionslinjer.
- **OPTIMERING AV ARBETSYTAN:** Den åttkantiga formen möjliggör optimal användning av arbetsytan, vilket är extremt viktigt för produktionsanläggningar där varje kvadratmeter är viktig.

Bänkskivans mått [mm]	Nettopris PRO- serien	Nettopris PLUS- serien	Nettopris PRO- serien INOX	Nettopris PLUS- serien INOX
600 x 600	1 120 EUR	1 040 EUR	1 890 EUR	1 740 EUR
800 x 800	1 470 EUR	1 340 EUR	2 620 EUR	2 420 EUR
1000 x 1000	1 860 EUR	1 690 EUR	3 490 EUR	3 190 EUR
1200 x 1200	2 340 EUR	2 140 EUR	4 560 EUR	4 160 EUR
1400 x 1400	2 930 EUR	2 790 EUR	5 920 EUR	5 340 EUR
600 x 600	1 260 EUR	1 140 EUR	2 060 EUR	1 890 EUR
800 x 800	1 620 EUR	1 520 EUR	2 780 EUR	2 620 EUR
1000 x 1000	2 040 EUR	1 840 EUR	3 690 EUR	3 390 EUR
1200 x 1200	2 560 EUR	2 290 EUR	4 820 EUR	4 440 EUR
1400 x 1400	3 190 EUR	2 890 EUR	6 140 EUR	5 560 EUR



*För en jämförelse av bänkskiveserierna **PRO** och **PLUS**, se sidan 7.

SVETSBORD - LYFTNING

med hydrauliskt lyftsystem - **XWT**-serien

TEKNISKA SPECIFIKATIONER

GPPH-SVETSBORD MED HYDRAULISKT LYFTSYSTEM
ÄR SPECIALBORD MED AUTOMATISK HÖJDJUSTERING
AV BORDSSKIVAN.

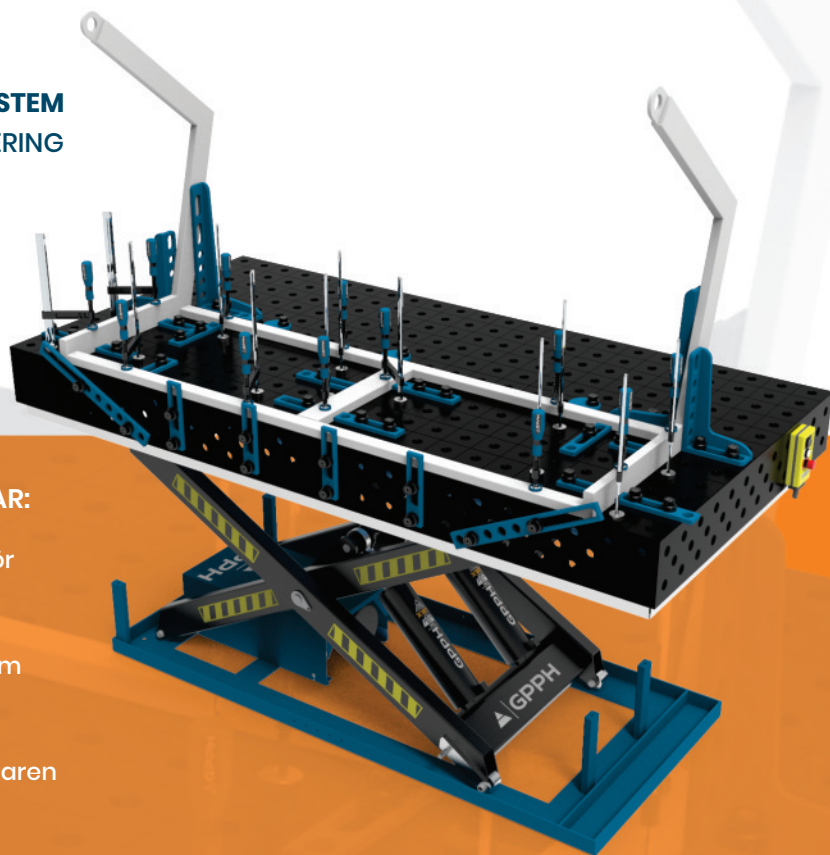

SVETSBORD MED HYDRAULISKT LYFTSYSTEM HAR:

- överbelastningsventil för att förhindra lyft av för tung last;
- en säkerhetsventil för att stoppa sänkning om hydraulledningarna går sönder;
- gränslägesbrytare för att förhindra att användaren kläms eller skadas.

TOPPVERSIONER TILLGÄNGLIGA FÖR **XWT**-BORD

stål S355J2+N

EXPERT

PRO

PLUS

ECO

stål **INOX** 1.4301

PRO INOX

PLUS INOX

XWT BORDETS MÅTT

1500 x 1000

1500 x 1480

2000 x 1000

2400 x 1200

Dessutom kan varje bordsskiva fås med hål:

BORRSYSTEMET		
MESH	Fi 28 mm	Fi 16 mm
		50 x 50
	100 x 100	100 x 100
	DIAGONAL	DIAGONAL

SVETSBOARD - LYFTNING

med hydrauliskt lyftsystem - XWT-serien

TEKNISKA SPECIFIKATIONER

XWT SERIES TABELL DIMENSIONER [mm]:

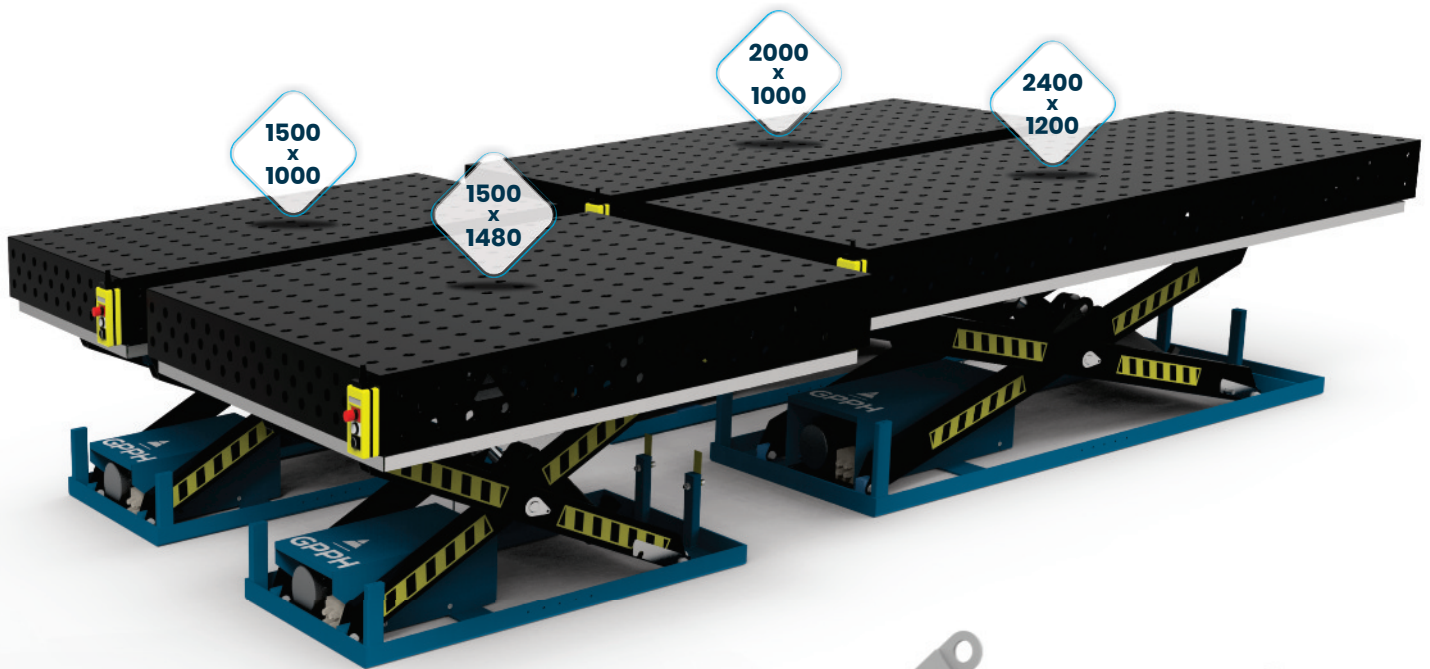

SVETSBORD - LYFTNING

med hydrauliskt lyftsystem - XWT-serien

TEKNISKA SPECIFIKATIONER

TEKNISKA SPECIFIKATIONER FÖR BASEN MED HYDRAULSYSTEM LYFTNING:

matningsspänning:	400 V
varvtal [rpm]:	1400
skyddsklass:	IP54
isoleringsklass:	F

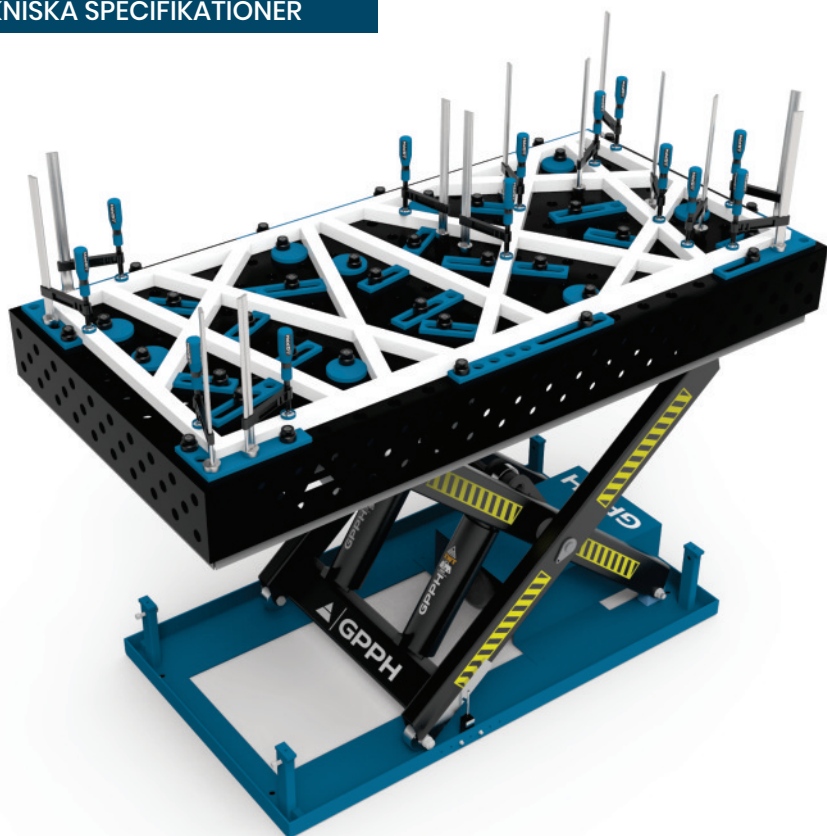

Bänkskivans mått [mm]	Maximal lastkapacitet [kg] för bord med skiva PRO PLUS ECO	Maximal lastkapacitet [kg] för bord med skiva EXPERT*	Lyfttid med last [s]	max bordshöjd [mm]	min bordshöjd [mm]	Mått på lyftbas [mm]	Motoreffekt [kW]
1500 x 1000	1600	1400	20-25	1150	480	1220x785	2.2
1500 x 1480	1500	1200	20-25	1450	480	1220x785	2.2
2000 x 1000	3500	3200	30-40	1200	550	1863x890	2.2
2400 x 1200	3400	2900	30-40	1550	550	1863x890	2.2

*på grund av den massiva konstruktionen av bordsskivorna i **EXPERT**-serien

GPPH SVETSBORDSVÅG MED HYDRAULISKT LYFTSYSTEM:

Bänkskivans mått [mm]	XWT bänkvågar i EXPERT -serien [kg]	XWT bänkvågar i PRO -serien [kg]	XWT bänkvågar i PLUS -serien [kg]	XWT bänkvågar i ECO -serien [kg]
1500 x 1000	730	550	480	410
1500 x 1480	950	700	610	510
2000 x 1000	1020	790	700	610
2400 x 1200	1310	990	870	750

SVETSBORD - LYFTNING

med hydrauliskt lyftsystem - XWT-serien

MÅTT OCH PRISLISTA

Prislista för bord med skiva av stål S355J2+N med hålsystem fi 28 mm och fi 16 mm i rutnät 100x100 mm:

Bänkskivans mått [mm]	Nettopris EXPERT-serien	Nettopris PRO-serien	Nettopris PLUS-serien	Nettopris ECO-serien
1500 x 1000	5 130 EUR	4 620 EUR	3 830 EUR	3 230 EUR
1500 x 1480	6 130 EUR	5 210 EUR	4 220 EUR	3 660 EUR
2000 x 1000	6 530 EUR	5 600 EUR	4 830 EUR	4 260 EUR
2400 x 1200	7 780 EUR	6 710 EUR	5 580 EUR	4 910 EUR

Prislista för bord med skiva av stål S355J2+N med hålsystem fi 28 mm och fi 16 mm i diagonalraster samt för bord med hålsystem fi 16 mm i 50x50 mm raster:

Bänkskivans mått [mm]	Nettopris EXPERT-serien	Nettopris PRO-serien	Nettopris PLUS-serien	Nettopris ECO-serien
1500 x 1000	5 610 EUR	4 950 EUR	4 080 EUR	3 410 EUR
1500 x 1480	6 380 EUR	5 700 EUR	4 560 EUR	3 900 EUR
2000 x 1000	6 780 EUR	5 980 EUR	5 100 EUR	4 470 EUR
2400 x 1200	8 080 EUR	7 180 EUR	5 950 EUR	5 180 EUR





SVETSBORD - LYFTNING

med hydrauliskt lyftsystem - **XWT** INOX-serien

MÅTT OCH PRISLISTA

Prislista för bord med skiva av rostfritt stål i kvaliteten 1.4301 med hålsystem fi 28 mm och fi 16 mm i 100x100 mm rutnät:

Bänkskivans mått [mm]	Nettopris PRO-serien INOX	Nettopris PLUS-serien INOX	
1500 x 1000	9 710 EUR	7 310 EUR	
1500 x 1480	12 300 EUR	9 130 EUR	
2000 x 1000	12 330 EUR	9 330 EUR	
2400 x 1200	15 880 EUR	11 830 EUR	

Prislista för bord med skiva av rostfritt stål i kvaliteten 1.4301 med hålsystem fi 28 mm och fi 16 mm i diagonalt rutnät samt för bord med hålsystem fi 16 mm i 50x50 mm rutnät:

Bänkskivans mått [mm]	Nettopris PRO-serien INOX	Nettopris PLUS-serien INOX	
1500 x 1000	10 250 EUR	7 850 EUR	
1500 x 1480	12 830 EUR	9 680 EUR	
2000 x 1000	12 930 EUR	9 900 EUR	
2400 x 1200	16 550 EUR	12 480 EUR	

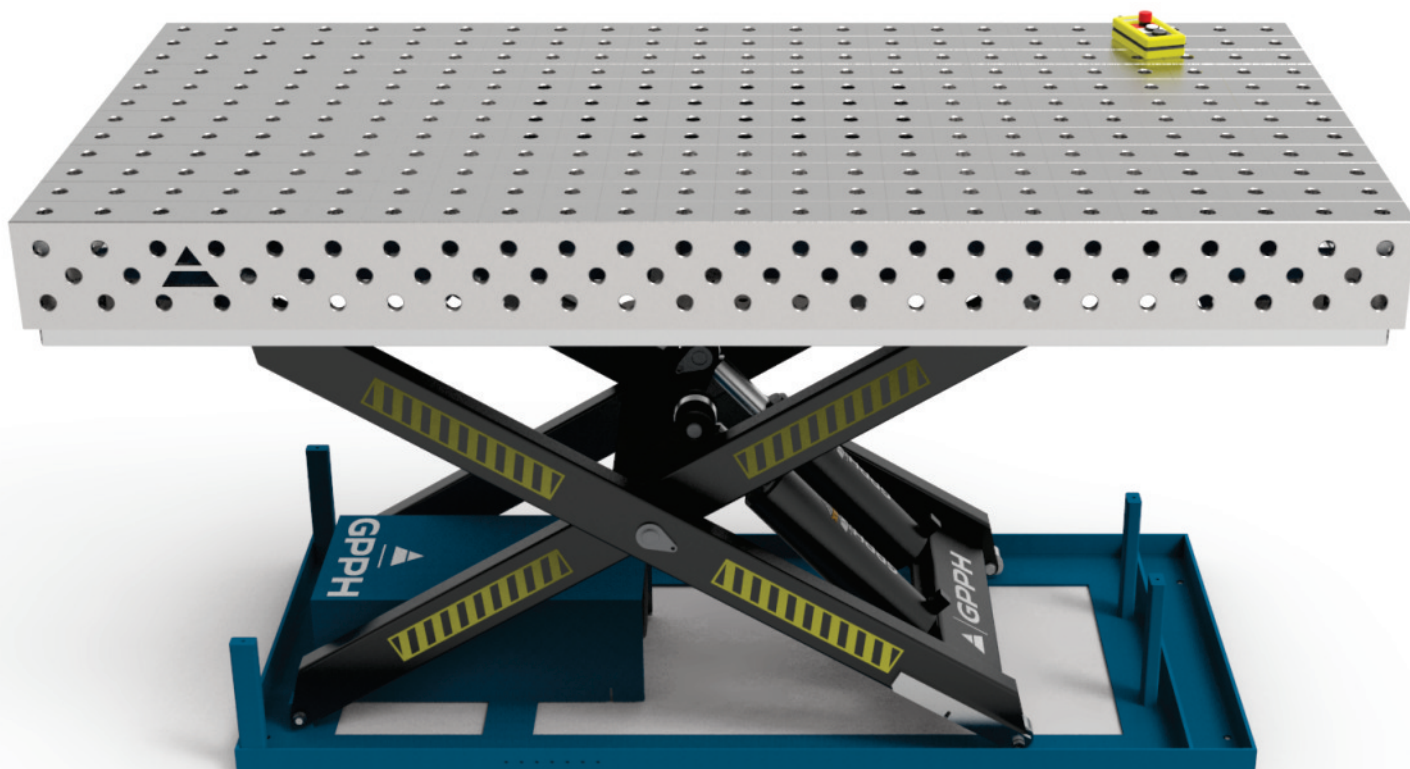

SVETSSTATION

WELDSTATION -serien

TEKNISKA SPECIFIKATIONER

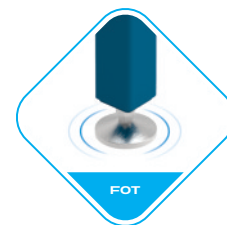

SVETSSTATION MED FÖRVARINGSSYSTEM FÖR VERKTYG

WeldStation är en oumbärlig svetsstation som revolutionerar organisationen av svetsarens arbetsstation. WeldStation är utrustad med ett innovativt förvaringssystem för verktyg och ger bekvämlighet, funktionalitet och effektivitet under svetsprocessen.

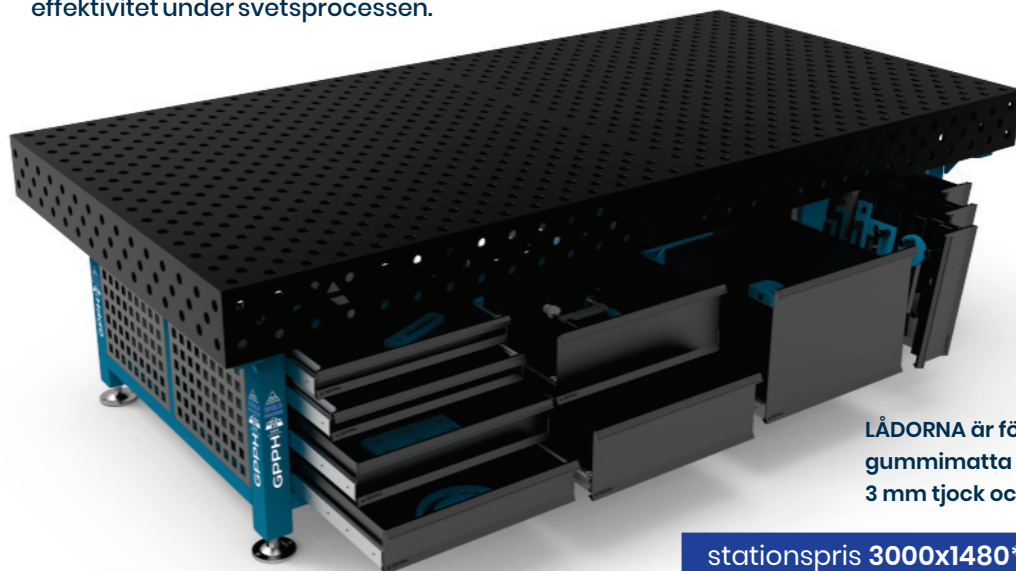

WELDSTATION har 4 typer av lådor (i en 3000x1480 tabell):

- 4 lådor 52x553x517mm
- 4 lådor 96x553x517mm
- 4 lådor 180x553x517mm
- 4 lådor 348x553x517mm

LÅDORNA är försedda med en gummimatta mattor med halkskydd 3 mm tjock och halksäker

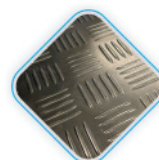

stationspris 3000x1480*

12 430 EUR



- **SYSTEM FÖR FÖRVARING AV VERKTYG:** WeldStation är utformad för att på ett optimalt sätt organisera de verktyg som krävs för strukturmontering och svetsning. Stationens hölje innehåller lådor, perforerade paneler för mobila verktygshyllor och ett förvaringsutrymme med en stor yta som möjliggör förvaring och enkel åtkomst till nödvändiga tillbehör.
- **ERGONOMISKT SVETSBORD:** Mittpunkten i WeldStation är ett robust svetsbord som ger en stabil och bekväm arbetsyta.
- **HÅLLBAR KONSTRUKTION:** WeldStation har tillverkats av högkvalitativa material, vilket garanterar dess hållbarhet och hållbarhet även under intensiv användning i tuffa industriella förhållanden.
- **ÄSTETISK DESIGN:** Förutom sin funktionalitet ser WeldStation också elegant och professionell ut. Den estetiskt tilltalande designen gör svetsstationen inte bara till ett praktiskt arbetsverktyg utan också till ett attraktivt tillbehör för alla verkstäder.
- **SOLID BAS:** Verktygsförvaringssystemets hölje gör svetsbordet styvt, vilket ger produkten en lastkapacitet på 4.000 kg eller 6.000 kg (beroende på vald dimensionsversion). Det har särskilda förstärkningar för att kunna transporteras med gaffeltruck eller pallvagn.

MÅTT PÅ SVETSSTATIONER

3000x1480

2400x1200

2000x1000

1500x1480



BORDSMODELLER TILLGÄNGLIGA FÖR SVETSSTATIONER

stål S355J2+N

EXPERT

PRO

PLUS

ECO

stål INOX 1.4301

PRO INOX

PLUS INOX

SLIP- OCH SVETSSTATIONER

SOG- serien

TEKNISKA SPECIFIKATIONER



Slip- och svetsstationen används för att fånga upp och avlägsna damm och gaser som genereras vid slipning med en manuell slipmaskin eller svetsning. Den kan drivas med med en utsugsfläkt eller filterenhet.

Alla tre typerna av SOG-stativ finns i två toppmått [mm]:

1270 x 770

1870 x 770



BASIS



BAS MED LOCK



BAS MED TOPPUTDRAG

Stationens bas är utformad för att rymma skydd och en toppputsugsats. Varje version av slip- och svetsstationen består av ett arbetsbord med en skiva tillverkad av tillverkad av 8 mm tjock metallplåt.

Skivan har monteringshål i 28 mm fixtur i ett rutnät på 100x100 mm och ytterligare hål för damm- och gasutsug.

Slip-/svetsarbetsstationen med skydd har ett bakre skydd, medan versionen med utsug över huvudet har ett utsugsskåp över huvudet. Båda versionerna (med skydd och med överliggande utsug) har gångjärnsförsedda dörrar på höger och vänster sida - detta gör att arbetsstycken som är längre än slip- och svetsstationens bredd kan placeras på bordet.

Varje version av SOG har en stös med en diameter på 160 mm monterad i sidoytan på utsugningssumpen. Luften kan sugas ut underifrån via bordet för utsugningssumpen. Alla typer av slip- och svetsstationer har en utsugssump med lådor, två 230V-uttag för anslutning av elverktyg och en installation för anslutning av arbetsbelysning.

För GPPH slip- och svetsstationer använder du verktyg från PLUS-serien monterade med ECO/PLUS justerbara spindel.

(se verktyg på sidan 42).



SLIP- OCH SVETSSTATIONER

SOG- serien

TEKNISKA SPECIFIKATIONER OCH PRISLISTA

Parametrar för en topp med mått:	1270x770 mm	1870x770 mm
BASIS		
Vikt	167 kg	225 kg
Motstånd i flödet	250 Pa	250 Pa
Rekommenderat luftflöde för svetsning	1500 m ³ /h	2200 m ³ /h
Rekommenderat luftflöde för slipning	3000 m ³ /h	4000 m ³ /h
Nettopris	2 640 EUR	3 990 EUR
BAS MED LOCK		
Vikt	190 kg	250 kg
Motstånd i flödet	250 Pa	250 Pa
Rekommenderat luftflöde för svetsning	1500 m ³ /h	2200 m ³ /h
Rekommenderat luftflöde för slipning	3000 m ³ /h	4000 m ³ /h
Nettopris	2 970 EUR	4 140 EUR
BAS MED TOPPUTDRAG		
Vikt	264 kg	315 kg
Motstånd i flödet	250 Pa	250 Pa
Rekommenderat luftflöde för svetsning	1500 m ³ /h	2200 m ³ /h
Rekommenderat luftflöde för slipning	3000 m ³ /h	4000 m ³ /h
Nettopris	3 560 EUR	5 090 EUR

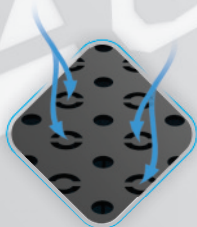

*Bilderna visar en slip- och svetsstation med en bordsskiva som mäter 1870x770 mm.

SVETSSTÖD

TRESTLE- serien

TEKNISKA SPECIFIKATIONER

TRESTLE svetsstöd är grunden för en mängd olika svetsprojekt och mycket mer. Vårt svetsstöd är ett oundgängligt verktyg som kan användas i många branscher och för många ändamål.

GPPH SVETSSTÖD FINNS I FYRA SERIER: **EXPERT**, **PRO**, **PLUS** OCH **ECO**.

MÅTT PÅ TRESTLE-stöd [mm].

600x200x200	800x200x200	1000x200x200	1200x200x200	1500x200x200	2000x200x200	2400x200x200
-------------	-------------	--------------	--------------	--------------	--------------	--------------



DE VIKTIGASTE ANVÄNDNINGSSOMRÅDEN FÖR BOCKENS SVETSSTÖD INKLUDERAR:

- **UTÖKAR ARBETSOMRÅDET:** Tack vare den robusta konstruktionen gör vårt stöd att du kan utöka arbetsytan, vilket ger mer ergonomiska och bekväma arbetsförhållanden vid svetsning.
- **EN STABIL BAS FÖR SVETSprojekt:** Vårt stöd ger den stabilitet och robusthet som krävs för exakta och komplexa svetsprojekt. Det är ett ovärderligt stöd för professionella svetsare och för alla som vill ha en stabil bas för sitt arbete.
- **STÖD FÖR MONTERINGSARBETE:** Svetsstödet kan också användas som en stabil plattform för montering av olika strukturella komponenter, vilket gör monteringsprocesserna enklare och snabbare.

Alla stöd finns tillgängliga som med fötter på fötter eller på hjul



EXPERT	
BORRSYSTEMET	
MESH	Fi 28 mm
	DIAGONAL

PRO PLUS ECO		
BORRSYSTEMET		
MESH	Fi 28 mm	Fi 16 mm
	DIAGONAL	50 x 50
		DIAGONAL



SVETSSTÖD

TRESTLE- serien

PRISLISTA

PRISLISTA FÖR SVETSBOCKAR MED OLIKA TYPER AV TOPPAR:

Bänkskivans mått [mm]	Nettopris EXPERT*- serien	Nettopris PRO- serien	Nettopris PLUS- serien	Nettopris ECO- serien
600x200x200	960 EUR	740 EUR	680 EUR	550 EUR
800x200x200	1 150 EUR	810 EUR	750 EUR	610 EUR
1000x200x200	1 290 EUR	930 EUR	830 EUR	680 EUR
1200x200x200	1 460 EUR	1 080 EUR	890 EUR	740 EUR
1500x200x200	1 700 EUR	1 180 EUR	1 030 EUR	810 EUR
2000x200x200	2 080 EUR	1 340 EUR	1 230 EUR	940 EUR
2400x200x200	2 390 EUR	1 610 EUR	1 340 EUR	1 080 EUR
600x200x200	-	790 EUR	730 EUR	600 EUR
800x200x200	-	1 020 EUR	810 EUR	680 EUR
1000x200x200	-	1 030 EUR	930 EUR	780 EUR
1200x200x200	-	1 190 EUR	1 010 EUR	960 EUR
1500x200x200	-	1 310 EUR	1 170 EUR	930 EUR
2000x200x200	-	1 560 EUR	1 400 EUR	1 100 EUR
2400x200x200	-	1 840 EUR	1 560 EUR	1 260 EUR
Bänkskivans mått [mm]	Nettopris EXPERT*- serien	Nettopris PRO- serien	Nettopris PLUS- serien	Nettopris ECO- serien
600x200x200	1 080 EUR	860 EUR	800 EUR	670 EUR
800x200x200	1 270 EUR	930 EUR	870 EUR	730 EUR
1000x200x200	1 410 EUR	1 050 EUR	950 EUR	800 EUR
1200x200x200	1 580 EUR	1 200 EUR	1 010 EUR	860 EUR
1500x200x200	1 820 EUR	1 300 EUR	1 150 EUR	930 EUR
2000x200x200	2 200 EUR	1 460 EUR	1 350 EUR	1 060 EUR
2400x200x200	2 510 EUR	1 730 EUR	1 460 EUR	1 200 EUR
600x200x200	-	910 EUR	850 EUR	720 EUR
800x200x200	-	1 020 EUR	930 EUR	800 EUR
1000x200x200	-	1 150 EUR	1 050 EUR	900 EUR
1200x200x200	-	1 310 EUR	1 130 EUR	960 EUR
1500x200x200	-	1 430 EUR	1 290 EUR	1 050 EUR
2000x200x200	-	1 680 EUR	1 520 EUR	1 220 EUR
2400x200x200	-	1 960 EUR	1 680 EUR	1 380 EUR

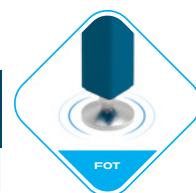

*TRESTLE EXPERT-serien är endast tillgänglig i System 28 DIAGONAL

*prislista för endast anklar utan ben finns på sidan 38

SVETSBORDSKUBER

PRISLISTA

Kuber är verktyg som är utformade för att koppla ihop två eller flera svetsbord, samtidigt som funktionaliteten bibehålls – precis som en bordsskiva har de ett rutnät och monteringshål. De kan användas för att skapa en skräddarsydd svetsstation – genom att sammanfoga ett valfritt antal bord skapas en arbetsstation som är skräddarsydd för ett visst projekt.

Kuberna kan användas ensamma eller med benen som ett TRESTLE-svetsstöd (se sidan 36). Priser för svetsstöd hittar du på sidan 37.

PRISLISTA FÖR SVETSBORDSKUBER

Kubens dimension [mm]	Nettopris PRO-serien	Nettopris PLUS-serien	Nettopris ECO-serien
600x200x200	420 EUR	360 EUR	230 EUR
800x200x200	490 EUR	430 EUR	290 EUR
1000x200x200	610 EUR	510 EUR	360 EUR
1200x200x200	760 EUR	570 EUR	420 EUR
1500x200x200	860 EUR	710 EUR	490 EUR
2000x200x200	1 020 EUR	910 EUR	620 EUR
2400x200x200	1 290 EUR	1 020 EUR	760 EUR



Kubens dimension [mm]	Nettopris EXPERT-serien
600x200x200	640 EUR
800x200x200	830 EUR
1000x200x200	970 EUR
1200x200x200	1 140 EUR
1500x200x200	1 380 EUR
2000x200x200	1 760 EUR
2400x200x200	2 070 EUR



Kubens dimension [mm]	Nettopris PRO-serien	Nettopris PLUS-serien	Nettopris ECO-serien
600x200x200	470 EUR	410 EUR	280 EUR
800x200x200	580 EUR	490 EUR	360 EUR
1000x200x200	710 EUR	610 EUR	460 EUR
1200x200x200	870 EUR	690 EUR	520 EUR
1500x200x200	990 EUR	850 EUR	610 EUR
2000x200x200	1 240 EUR	1 080 EUR	780 EUR
2400x200x200	1 520 EUR	1 240 EUR	940 EUR



600
x
200
x
200



1000
x
200
x
200

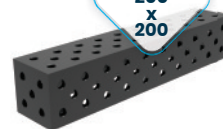

800
x
200
x
200

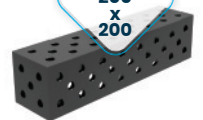

2400
x
200
x
200

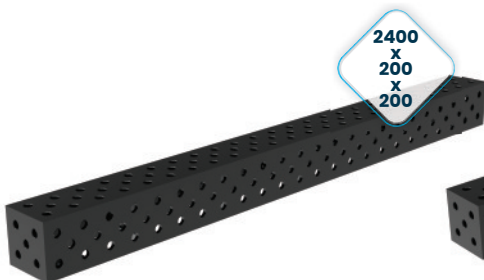

2000
x
200
x
200

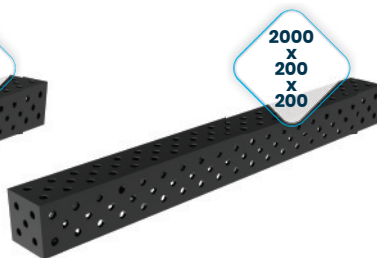

1500
x
200
x
200

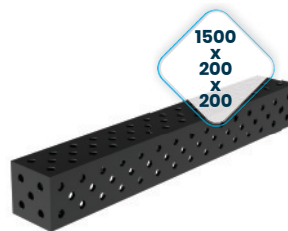

1200
x
200
x
200

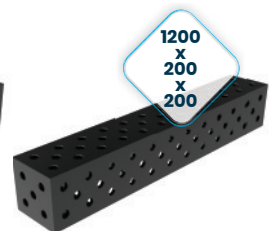

BOCKBENEN KAN KÖPAS SEPARAT SOM HJUL- ELLER FOTFÖRSEDDA VERSIONER:

Ben för svetsstöd TRESTLE på hjul

Pris per 1 styck

220 EUR



Ben för svetsstöd TRESTLE på fötterna

Pris per 1 styck

160 EUR



VERKTYG FRÅN EXPERT-SERIEN

dedikerad till **EXPERT**-bord

PLATT VERKTYG

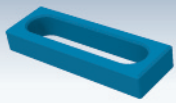

STOPP EXPERT 150
28_N_004_EXPERT

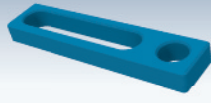

STOPP EXPERT 225
28_N_005_EXPERT

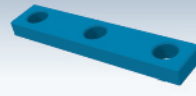

STOPP EXPERT 260
28_N_006_EXPERT

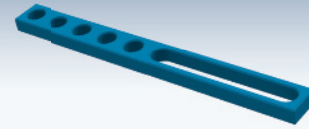

STOPP EXPERT 500
28_N_007_EXPERT

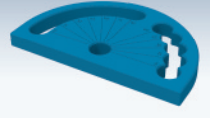

PROTRACTOR EXPERT
28_N_008_EXPERT



FLAT VINKEL EXPERT 275x150
28_N_009_EXPERT



FLAT VINKEL EXPERT 320x150
28_N_010_EXPERT



FLAT VINKEL EXPERT 350x250
28_N_011_EXPERT

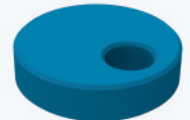

FLAT VINKEL EXPERT Ø100mm
28_N_003_EXPERT

SPATIAL VERKTYG

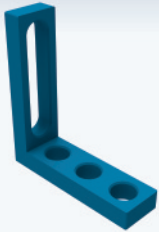

**STOPP & SPÄNNVINKEL
EXPERT 185x175**
28_N_012_EXPERT



**STOPP & SPÄNNVINKEL
EXPERT 200x200**
28_N_013_EXPERT



**STOPP & SPÄNNVINKEL
EXPERT 300x190**
28_N_014_EXPERT



**STOPP & SPÄNNVINKEL
EXPERT 450x250**
28_N_015_EXPERT



**STOPP & SPÄNNVINKEL
EXPERT 275x500x175x100**
28_N_016_EXPERT

ÖKA ARBETSOMRÅDET

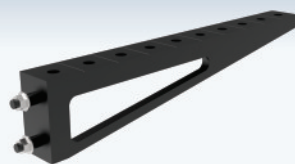

**BORDSFÖRLÄNGARE EXPERT
1000x100**
28_100x100_N_017_EXPERT



**BORDSFÖRLÄNGARE EXPERT
1000x200**
28_100x100_N_018_EXPERT

VERKTYG FÖR MONTERING



MONTERINGSBULT EXPERT
28_T_015_EXPERT



**SNABBKOPPLINGSBULT
EXPERT**
28_N_002_EXPERT



**MAGNETISK
SNABBKOPPLINGSBULT EXPERT**
28_N_002_EXPERT_MG

VERKTYG I PROFFSERIEN

avsedd för **PRO**-, **MWT**- och **XWT**-bord med skivor från **PRO**-serien

PLATT VERKTYG

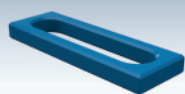

STOPP PRO 150
16_N_004_PRO | 28_N_004_PRO

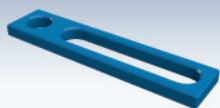

STOPP PRO 225
16_N_005_PRO | 28_N_005_PRO

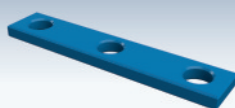

STOPP PRO 260
16_N_006_PRO | 28_N_006_PRO

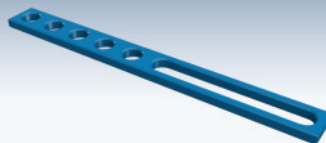

STOPP PRO 500
16_N_007_PRO | 28_N_007_PRO

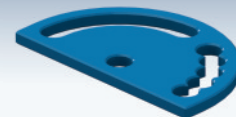

PROTRACTOR PRO
16_N_008_PRO | 28_N_008_PRO



FLAT VINKEL PRO 275x150
16_N_009_PRO | 28_N_009_PRO



FLAT VINKEL PRO 320x150
16_N_010_PRO | 28_N_010_PRO



FLAT VINKEL PRO 350x250
16_N_011_PRO | 28_N_011_PRO



FLAT VINKEL PRO Ø100mm
16_N_003_PRO | 28_N_003_PRO

SPATIAL VERKTYG



**STOPP & SPÄNNVINKEL
PRO 185x175**
16_N_012_PRO | 28_N_012_PRO



**STOPP & SPÄNNVINKEL
PRO 200x200**
16_N_013_PRO | 28_N_013_PRO



**STOPP & SPÄNNVINKEL
PRO 300x190**
16_N_014_PRO | 28_N_014_PRO



**STOPP & SPÄNNVINKEL
PRO 450x250**
16_N_015_PRO | 28_N_015_PRO



**STOPP & SPÄNNVINKEL
PRO 275x500x175x100**
16_N_016_PRO | 28_N_016_PRO

ÖKA ARBETSOMRÅDET

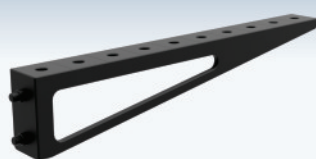

**BORDSFÖRLÄNGARE PRO
1000x100**
16_100x100_N_017_PRO
28_100x100_N_017_PRO

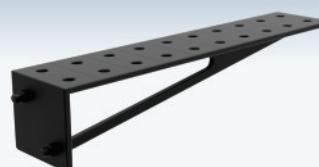

**BORDSFÖRLÄNGARE PRO
1000x200**
16_100x100_N_018_PRO
28_100x100_N_018_PRO

VERKTYG FÖR MONTERING



MONTERINGSBULT PRO
16_T_015_PRO | 28_T_015_PRO



**SNABBKOPPLINGSBULT
PRO**
16_N_002_PRO | 28_N_002_PRO



**MAGNETISK
SNABBKOPPLINGSBULT PRO**
16_N_002_PRO_MG
28_N_002_PRO_MG



SNABBKOPPLINGSBULT UNI
16_N_002_UNI | 28_N_002_UNI

VERKTYG I PLUS-SERIEN

Avsedd för PLUS-, BASIC- och XWT-bord med skivor från PLUS-serien och även för ECO-, DIY- och XWT-bord med skivor från ECO-serien samt SOG**-arbetsstationer.

PLATT VERKTYG

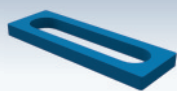

STOPP PLUS 150
16_N_004_PLUS | 28_N_004_PLUS



STOPP PLUS 225
16_N_005_PLUS | 28_N_005_PLUS

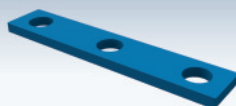

STOPP PLUS 260
16_N_006_PLUS | 28_N_006_PLUS



STOPP PLUS 500
16_N_007_PLUS | 28_N_007_PLUS

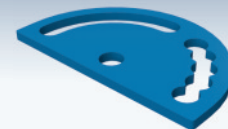

PROTRACTOR PLUS
16_N_008_PLUS | 28_N_008_PLUS



FLAT VINKEL PLUS 275x150
16_N_009_PLUS | 28_N_009_PLUS



FLAT VINKEL PLUS 320x150
16_N_010_PLUS | 28_N_010_PLUS



FLAT VINKEL PLUS 350x250
16_N_011_PLUS | 28_N_011_PLUS



FLAT VINKEL Ø100mm
16_N_003_PLUS | 28_N_003_PLUS

SPATIAL VERKTYG



STOPP & SPÄNNVINKEL PLUS 185x175
16_N_012_PLUS | 28_N_012_PLUS



STOPP & SPÄNNVINKEL PLUS 200x200
16_N_013_PLUS | 28_N_013_PLUS



STOPP & SPÄNNVINKEL PLUS 300x190
16_N_014_PLUS | 28_N_014_PLUS



STOPP & SPÄNNVINKEL PLUS 450x250
16_N_015_PLUS | 28_N_015_PLUS



STOPP & SPÄNNVINKEL PLUS 275x500x175x100
16_N_016_PLUS | 28_N_016_PLUS

ÖKA ARBETSOMRÅDET

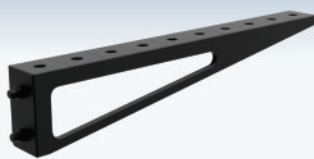

BORDSFÖRLÄNGARE PLUS 1000x100
16_100x100_N_017_PLUS
28_100x100_N_017_PLUS

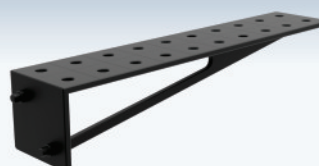

BORDSFÖRLÄNGARE PLUS 1000x200
16_100x100_N_018_PLUS
28_100x100_N_018_PLUS

VERKTYG FÖR MONTERING



MONTERINGSBULT PLUS
16_T_015_PLUS | 28_T_015_PLUS



SNABBKOPPLINGSBULT PLUS
16_N_002_PLUS | 28_N_002_PLUS



MAGNETISK SNABBKOPPLINGSBULT PLUS
16_N_002_PLUS_MG
28_N_002_PLUS_MG



SNABBKOPPLINGSBULT UNI
16_N_002_UNI | 28_N_002_UNI

*alla verktyg finns i hål med diameter 16 mm och 28 mm.

**i detta fall (ECO, DIY, XWT toppbord och SOG arbetsstationer) fixeras verktygen med en 19-22 justerbar plugg - se sidan 42.

VERKTYG FRÅN ECO-SERIEN

avsedd för förstoring av arbetsytan på ECO-bord och för montering av verktyg från PLUS-serien på ECO-, DIY-, XWT-bord med skivor från ECO-serien och på SOG**-arbetsstationer

ÖKA ARBETSOMRÅDET

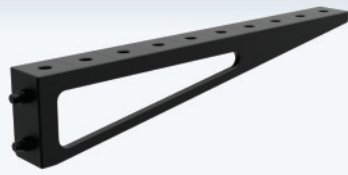

**BORDSFÖRLÄNGARE ECO
1000X100**
16_100x100_N_017_ECO
28_100x100_N_017_ECO

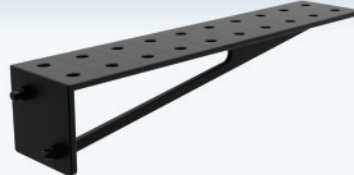

**BORDSFÖRLÄNGARE ECO
1000X200**
16_100x100_N_018_ECO
28_100x100_N_018_ECO

VERKTYG FÖR MONTERING



MONTERINGSBULT PLUS
16_T_015_ECO | 28_T_015_ECO



**SNABBKOPPLINGSBULT
ECO/PLUS**
16_N_002_ECO_PLUS
28_N_002_ECO_PLUS



**MAGNETISK
SNABBKOPPLINGSBULT PLUS**
16_N_002_PLUS_MG
28_N_002_PLUS_MG



SNABBKOPPLINGSBULT UNI
16_N_002_UNI | 28_N_002_UNI

*alla verktyg finns i hål med diameter 16 mm och 28 mm.

**i detta fall är verktygen fixerade med en 19-22 PLUS/ECO justerbar dorn - du hittar den på den aktuella sidan i avsnittet "Monteringsverktyg".



UNIVERSALVERKTYG

lämplig för alla GPPH-bord och -stationer

SKRUVTVING



SKRUVTVING
16_N_001A | 28_N_001A



SNABBSPÄNNINGSTVING
16_N_001B | 28_N_001B



STÄLLBAR SKRUVTVING
16_N_001C | 28_N_001C



**STÄLLBAR SKRUVTVING
MED SNABBSPÄNNING**
16_N_001D | 28_N_001D



SNABBSPÄNNINGSTVING
16_N_001F | 28_N_001F

PRISMA, STATIV FÖR SVETSPISTOL

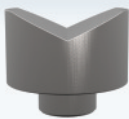

PRISMA Ø58MM 130°
16_N_021 | 28_N_021

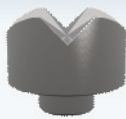

PRISMA Ø58MM 130°/90°
16_N_023 | 28_N_023



PRISMA Ø58MM 90°
16_N_022 | 28_N_022



STATIV FÖR SVETSPISTOL
N_024

MOBILA VERKTYGSHYLLOR

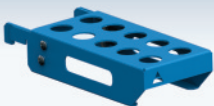

BULTHÅLLARE S
16_T_011A | 28_T_011A

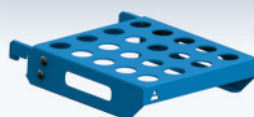

BULTHÅLLARE M
16_T_011B | 28_T_011B

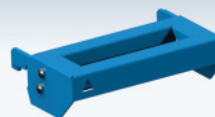

VERTYGSSTÖD S
16_T_011C | 28_T_011C

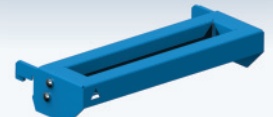

VERTYGSSTÖD M
16_T_011D | 28_T_011D



VERKTYGSHYLLA S
16_T_011E | 28_T_011E

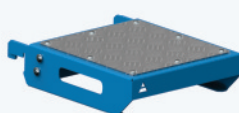

VERKTYGSHYLLA M
16_T_011F | 28_T_011F

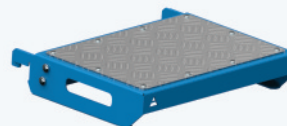

VERKTYGSHYLLA L
16_T_011G | 28_T_011G

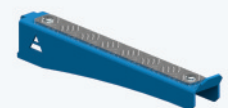

MOBIL HYLLA FÖR FÖRLÄNGNING
T_011J

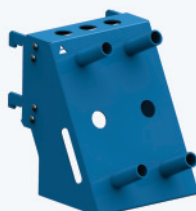

VERKTYGSSTÄLL
16_T_011H | 28_T_011H



DOKUMENTHÅLLARE
16_T_011I | 28_T_011I

*alla verktyg finns i hål med diameter 16 mm och 28 mm.

VERKTYG TROLLEYS

upprätthålla ordningen på arbetsplatsen



VERKTYGSVÄLJ M

16_T_012B | 28_T_012B

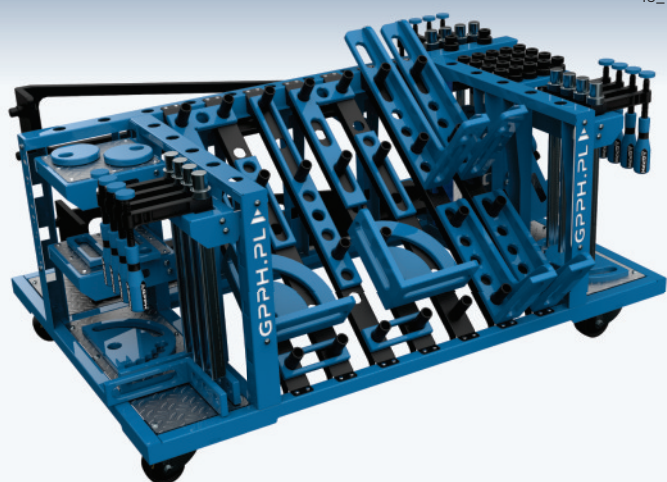

En av de många fördelarna med den lilla verktygsvagnen, är att den passar under de flesta dimensioner av GPPH-svetsborden. Alla verktyg medan du arbetar finns inom bekvämt räckhåll!

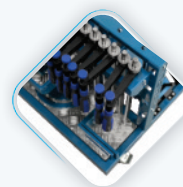

VERKTYGSVÄLJ L

16_T_012A | 28_T_012A

Den stora GPPH-verktygsvagnen rymmer de mest krävande verktygssatserna! Den kommer att göra din arbetsplats tydligare än någonsin tidigare och hålla dina GPPH-verktyg på denoch lättåtkomliga.

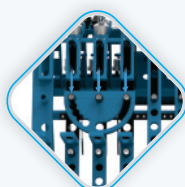

Verktygsvagnarna * finns med hålraderna 16 mm Ø och 28 mm Ø. Se sidan 46 för priser på verktygsvagnar.

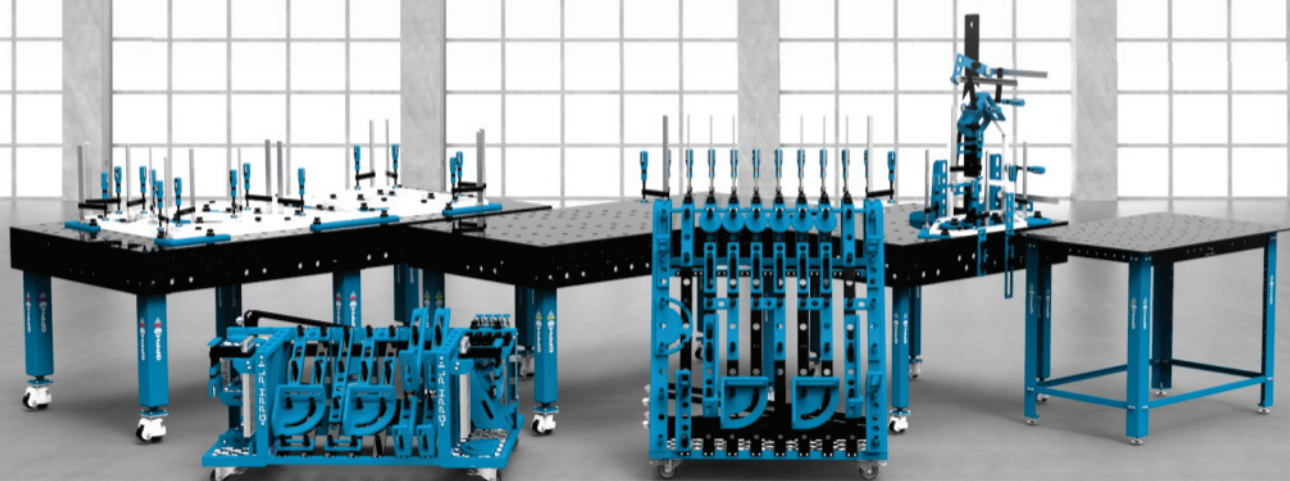

VERKTYG

PRISLISTA

VERKTYGETS NAMN	PRIS			
	EXPERT- SERIE	PRO- SERIE	PLUS- SERIE	ECO- SERIE
PLATT VERKTYG				
Stopp 150 <small>16_N_004_(PRO/PLUS) 28_N_004_(EXPERT/PRO/PLUS)</small>	38 EUR	29 EUR	21 EUR	-
Stopp 225 <small>16_N_005_(PRO/PLUS) 28_N_005_(EXPERT/PRO/PLUS)</small>	43 EUR	33 EUR	24 EUR	-
Stopp 260 <small>16_N_006_(PRO/PLUS) 28_N_006_(EXPERT/PRO/PLUS)</small>	47 EUR	36 EUR	26 EUR	-
Stopp 500 <small>16_N_007_(PRO/PLUS) 28_N_007_(EXPERT/PRO/PLUS)</small>	83 EUR	52 EUR	38 EUR	-
GRADSKIVA <small>16_N_008_(PRO/PLUS) 28_N_008_(EXPERT/PRO/PLUS)</small>	88 EUR	57 EUR	48 EUR	-
FLAT VINKEL 275x150 <small>16_N_009_(PRO/PLUS) 28_N_009_(EXPERT/PRO/PLUS)</small>	72 EUR	48 EUR	43 EUR	-
FLAT VINKEL 320x150 <small>16_N_010_(PRO/PLUS) 28_N_010_(EXPERT/PRO/PLUS)</small>	81 EUR	55 EUR	50 EUR	-
FLAT VINKEL 350x250 <small>16_N_011_(PRO/PLUS) 28_N_011_(EXPERT/PRO/PLUS)</small>	124 EUR	67 EUR	62 EUR	-
EXCENTERSTOPP Ø100 <small>16_N_003_(PRO/PLUS) 28_N_003_(EXPERT/PRO/PLUS)</small>	41 EUR	31 EUR	24 EUR	-
SPATIAL VERKTYG				
STOPP & SPÄNNVINKEL 185x175 <small>16_N_012_(PRO/PLUS) 28_N_012_(EXPERT/PRO/PLUS)</small>	96 EUR	72 EUR	50 EUR	-
STOPP & SPÄNNVINKEL 200x200 <small>16_N_013_(PRO/PLUS) 28_N_013_(EXPERT/PRO/PLUS)</small>	157 EUR	105 EUR	88 EUR	-
STOPP & SPÄNNVINKEL 300x190 <small>16_N_014_(PRO/PLUS) 28_N_014_(EXPERT/PRO/PLUS)</small>	229 EUR	88 EUR	76 EUR	-
STOPP & SPÄNNVINKEL 450x250 <small>16_N_015_(PRO/PLUS) 28_N_015_(EXPERT/PRO/PLUS)</small>	207 EUR	117 EUR	107 EUR	-
STOPP & SPÄNNVINKEL 275x500x175x100 <small>16_N_016_(PRO/PLUS) 28_N_016_(EXPERT/PRO/PLUS)</small>	428 EUR	236 EUR	186 EUR	-
ÖKA ARBETSOMRÅDET				
BORDSFÖRLÄNGARE 1000x100 <small>16_100x100_N_017_(PRO/PLUS/ECO) 28_100x100_N_017_(EXPERT/PRO/PLUS/ECO)</small>	370 EUR	226 EUR	167 EUR	141 EUR
BORDSFÖRLÄNGARE 1000x200 <small>16_100x100_N_018_(PRO/PLUS) 28_100x100_N_018_(EXPERT/PRO/PLUS)</small>	480 EUR	286 EUR	214 EUR	164 EUR
VERKTYG FÖR MONTERING				
MONTERINGSBULT <small>16_T_015_(PRO/PLUS/ECO) 28_T_015_(EXPERT/PRO/PLUS/ECO)</small>	12 EUR	9 EUR	9 EUR	9 EUR
SNABBKOPPLINGSBULT 30 EXPERT <small>28_N_002_EXPERT</small>	43 EUR	-	-	-
SNABBKOPPLINGSBULT 30 PRO <small>16_N_002_PRO 28_N_002_PRO</small>	-	33 EUR	-	-
SNABBKOPPLINGSBULT PLUS <small>16_N_002_PLUS 28_N_002_PLUS</small>	-	-	31 EUR	-
SNABBKOPPLINGSBULT 19-22 ECO/PLUS <small>16_N_002_ECO_PLUS 28_N_002_ECO_PLUS</small>	-	-	-	31 EUR
MAGNETISK SNABBKOPPLINGSBULT EXPERT <small>28_N_002_EXPERT_MG</small>	45 EUR	-	-	-
MAGNETISK SNABBKOPPLINGSBULT PRO <small>16_N_002_PRO_MG 28_N_002_PRO_MG</small>	-	35,60 EUR	-	-
MAGNETISK SNABBKOPPLINGSBULT PLUS <small>16_N_002_PLUS_MG 28_N_002_PLUS_MG</small>	-	-	35,60 EUR	-
SNABBKOPPLINGSBULT UNI <small>16_N_002_UNI 28_N_002_UNI</small>	43 EUR			

VERKTYG

PRISLISTA

VERKTYGETS NAMN	PRIS
SKRUVTVING	
Skruvting 16_N_001A 28_N_001A	31 EUR
Spännklämma med spak 16_N_001B 28_N_001B	55 EUR
Spännklämma med justerbart överhäng 16_N_001C 28_N_001C	71 EUR
Spännklämma med spak och justerbart överhäng 16_N_001D 28_N_001D	96 EUR
Spännklämma med spak 16_N_001F 28_N_001F	77 EUR
PRISMOR, BRÄNNARHÅLLARE	
Prisma Ø58mm 130° 16_N_021 28_N_021	12 EUR
Prisma Ø58mm 130°/90° 16_N_023 28_N_023	17 EUR
Prisma Ø58mm 90° 16_N_022 28_N_022	12 EUR
Stativ för svetspistol N_024	24 EUR
MOBILA VERKTYGSHYLLOR	
BULTHÅLLARE S 16_T_011A 28_T_011A	17 EUR
BULTHÅLLARE M 16_T_011B 28_T_011B	19 EUR
VERTYGSSTÖD S 16_T_011C 28_T_011C	17 EUR
VERTYGSSTÖD M 16_T_011D 28_T_011D	19 EUR
VERKTYGSHYLLA S 16_T_011E 28_T_011E	22 EUR
VERKTYGSHYLLA M 16_T_011F 28_T_011F	24 EUR
VERKTYGSHYLLA L 16_T_011G 28_T_011G	26 EUR
MOBIL HYLLA FÖR FÖRLÄNGNING T_011J	12 EUR
VERKTYGSSTÄLL 16_T_011H 28_T_011H	33 EUR
DOKUMENTHÅLLARE 16_T_011I 28_T_011I	24 EUR
VERKTYG TROLLEYS	
VERKTYGSVAGN M 16_T_012B 28_T_012B	669 EUR
VERKTYGSVAGN L 16_T_012A 28_T_012A	669 EUR

VERKTYGSSATSER

varje uppsättning finns i verktygsserierna EXPERT, PRO, PLUS och ECO**

PRISLISTA

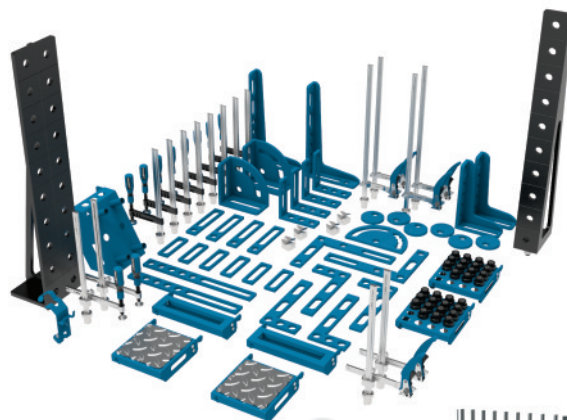
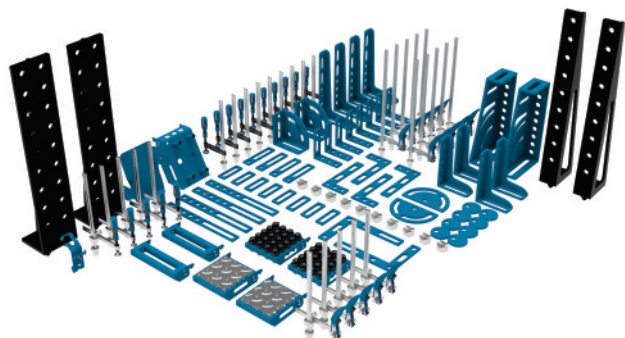

+
vagn
efter eget val:



+
vagn
efter eget val:

STÄLLA IN
146
element
nr 1

KIT 1	
EXPERT-serie för bord: EXPERT, XWT EXPERT, WELDSTATION EXPERT	11 675 EUR
PRO-serie för bord: PRO, XWT PRO WELDSTATION PRO	8 379 EUR
PLUS-serie för bord: PLUS, BASIC, XWT PLUS, WELDSTATION PLUS	7 389 EUR
ECO-serie för bord: ECO, DIY, XWT ECO, WELDSTATION ECO	7 247 EUR

STÄLLA IN
96
element
nr 2

KIT 2	
EXPERT-serie för bord: EXPERT, XWT EXPERT, WELDSTATION EXPERT	6 902 EUR
PRO-serie för bord: PRO, XWT PRO WELDSTATION PRO	5 129 EUR
PLUS-serie för bord: PLUS, BASIC, XWT PLUS, WELDSTATION PLUS	4 589 EUR
ECO-serie för bord: ECO, DIY, XWT ECO, WELDSTATION ECO	4 511 EUR

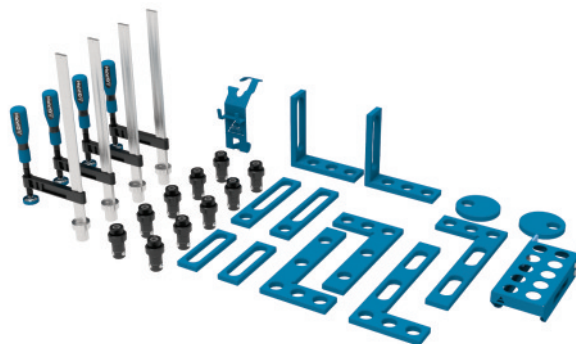

STÄLLA IN
60
element
nr 3

KIT 3	
EXPERT-serie för bord: EXPERT, XWT EXPERT, WELDSTATION EXPERT	3 601 EUR
PRO-serie för bord: PRO, XWT PRO WELDSTATION PRO	2 539 EUR
PLUS-serie för bord: PLUS, BASIC, XWT PLUS, WELDSTATION PLUS	2 229 EUR
ECO-serie för bord: ECO, DIY, XWT ECO, WELDSTATION ECO	2 229 EUR

STÄLLA IN
28
element
nr 4

KIT 4	
EXPERT-serie för bord: EXPERT, XWT EXPERT, WELDSTATION EXPERT	1337 EUR
PRO-serie för bord: PRO, XWT PRO WELDSTATION PRO	1 031 EUR
PLUS-serie för bord: PLUS, BASIC, XWT PLUS, WELDSTATION PLUS	899 EUR
ECO-serie för bord: ECO, DIY, XWT ECO, WELDSTATION ECO	899 EUR

*alla verktyg finns i hål med diameter 16 mm och 28 mm; priserna gäller för hål med diameter 16 mm och 28 mm.**För verktygssatserna i PLUS-serien ändras den medföljande spindeln beroende på val av tjocklek på bordsskivan - för PLUS-, BASIC- och XWT-bord med skivor i PLUS-serien för PLUS-, BASIC- och XWT-skivor är detta PLUS-snabbspännaren och för ECO-, DIY-, XWT-skivor och SOG-arbetsstationer är detta den justerbara PLUS/ECO-snabbspännaren.

VERKTYGSSATSER

varje uppsättning finns i verktygsserierna PRO och PLUS**

INNEHÅLLET I KITET

ANTAL VERKTYG I VARJE UPPSÄTTNING				
VERKTYGETS NAMN	Uppsättning nr 1	Uppsättning nr 2	Uppsättning nr 3	Uppsättning nr 4
SKRUVTVING	10	8	8	4
SNABBSPÄNNINGSTVING	10	4	2	-
STÄLLBAR SKRUVTVING	5	2	-	-
STÄLLBAR SKRUVTVING MED SNABBSPÄNNING	5	2	-	-
SNABBKOPPLINGSBULT	40	30	18	10
EXCENTERSTOPP Ø100	8	6	4	2
STOPP 150	8	6	4	2
STOPP 225	4	4	4	2
STOPP 500	4	2	-	-
GRADSKIVA	2	1	1	-
FLAT VINKEL 275x150	-	-	-	2
FLAT VINKEL 320x150	4	4	2	2
FLAT VINKEL 350x250	2	2	2	-
STOPP & SPÄNNVINKEL 185x175	8	4	4	2
STOPP & SPÄNNVINKEL 200x200	2	2	2	-
STOPP & SPÄNNVINKEL 300x190	4	2	2	-
STOPP & SPÄNNVINKEL 450x250	4	2	1	-
STOPP & SPÄNNVINKEL 275x500x175x100	2	-	-	-
BORDSFÖRLÄNGARE 1000x100	2	1	-	-
BORDSFÖRLÄNGARE 1000x200	2	1	-	-
STATIV FÖR SVETSPISTOL	1	1	1	1
PRISMA Ø58mm 130°	10	-	-	-
PRISMA Ø58mm 130°/90°	-	4	2	-
VERKTYGSVAGN (Versioner att välja mellan: M eller L)	1	1	-	-
BULTHÅLLARE S	-	-	-	1
BULTHÅLLARE M	2	2	1	-
VERTYGSSTÖD M	2	2	1	-
VERKTYGSHYLLA M	2	2	1	-
VERKTYGSSTÄLL	1	1	-	-
DOKUMENTHÅLLARE	1	-	-	-
Totalt antal verktyg i satsen	146	96	60	28

GPPH CHEM

professionella kemikalier avsedda för svetsning

PRODUKTEGENSKAPER OCH PRISLISTA



CH_001_PR

CH_002_PR

PROTECTOR (koncentrat) är ett grundpreparat som skyddar svetsbänken genom att lämna ett speciellt, permanent skyddsskikt på den. Tack vare detta förblir svetsborden splitterfria, vilket resulterar i ett mer exakt, bekvämt och ordnat arbete.

Genom att använda PROTECTOR skyddas utrustningen avsevärt från användningens effekter. Vätskan är luktfri och avger inga hälsofarliga flyktiga ämnen under svetsningen. Den innehåller inte heller några oljeföreningar, så det finns inga kontraindikationer för användning på material som sedan ska målas eller galvaniseras.

Pojemność: 1l 14 EUR

Pojemność: 5l 49 EUR



CH_001_CL

CH_002_CL

HD CLEANER (koncentrat) är en alkalisk, högkoncentrerad och effektiv svetsbordsrengöring berikad med korrosionsinhibitorer. Produkten rengör effektivt kraftigt nedsmutsade bordsytor och lämnar en aktiv korrosionsskyddande beläggning. Tack vare sin specialutvecklade formulering utmärker sig HD Cleaner genom sin höga rengöringseffektivitet.

Pojemność: 1l 32 EUR

Pojemność: 5l 149 EUR

GPPH CHEM SPRAYER – För att få bästa resultat rekommenderar vi att du applicerar produkterna med GPPH CHEM Sprayer. Detta är den bästa lösningen för applicering av GPPH CHEM professionella kemikalier: PROTECTOR och HD CLEANER.

- 360° SYSTEM – spruta i alla lägen i tanken
- SUPER DOUBLE ACTION PUMP – spruta med både tryck- och och släpp pumpspaken
- JUSTERBART MUNSTYCKE – justera spridningsgraden från en dimma till en kontinuerlig stråle
- VÄTSKENIVÅINDIKATOR – enkel dosering av vätska och kontroll av vätskenivån i behållaren
- FPM-tätningar – hög kemikaliebeständighet för lång och problemfri drift och problemfri drift
- STABILISERINGSBAND (i botten på brickan) – stabiliserar och skyddar tanken mot mekaniska skador
- VOLYM (l): 0,5l
- UTFLÖDE VID FULL CYKLING (ml): 3ml
- VIKT (kg) (enbart bricka, utan vätska inuti): 0,14 kg



CH_001_SPR

Tvättmaskin 12 EUR

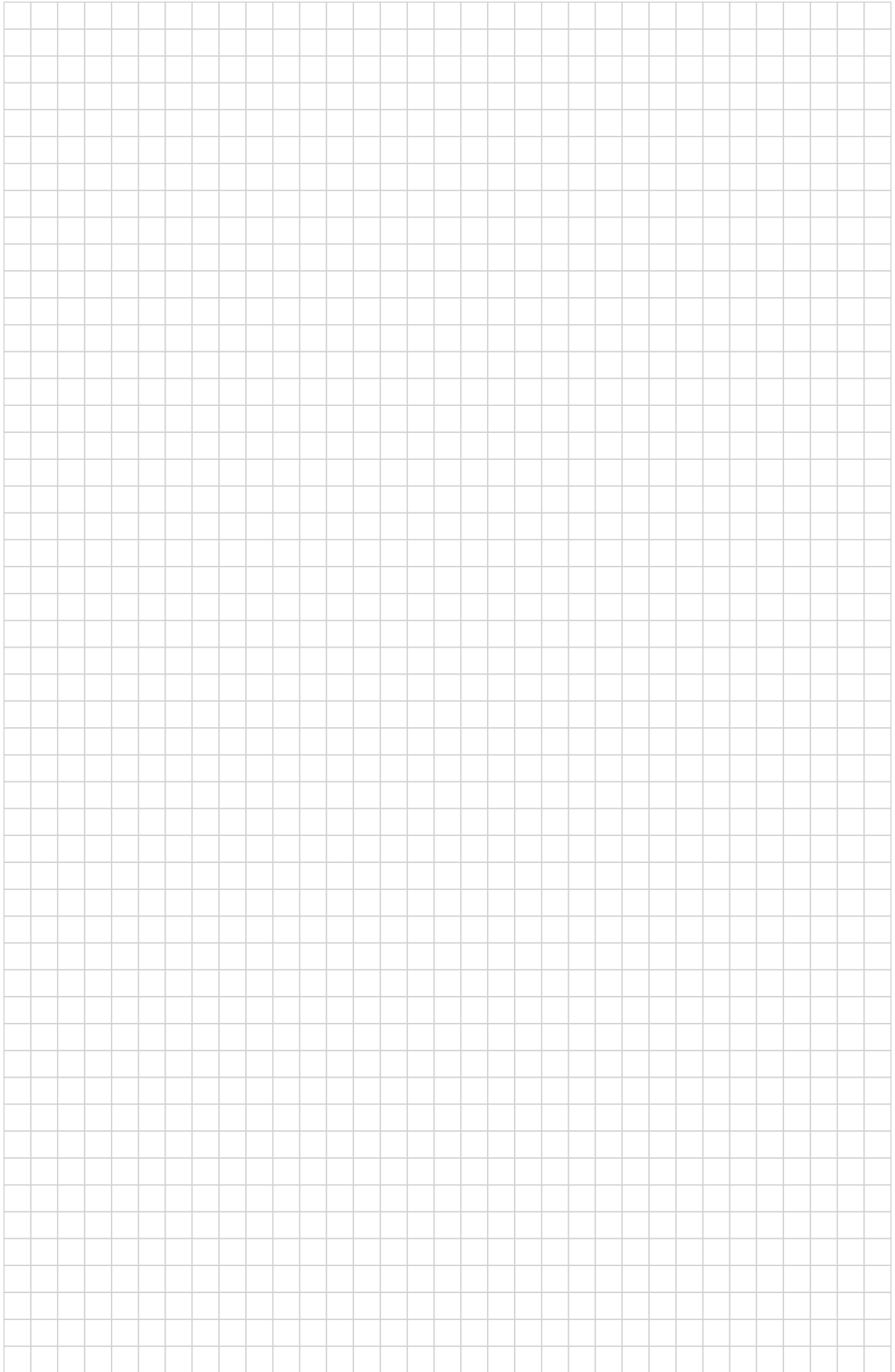

SVETSKEMIKALIER



HD CLEANER

högkoncentrerat och effektivt medel för rengöring av svetsbord, berikat med korrosionsinhibitorer



SPRAYER

idealisk för applicering av GPPH-kemikalier



PROTECTOR

koncentrat mot stänk för skydd av svetsbord, berikat med korrosionsinhibitorer

HITTA OSS:



**#makeWELDING
SIMPLEagain**



info@gpph.pl



ul. Ractawicka 7
39-300 Mielec, Poland



+48 / 573-568-355