

**PRODUSE GPPH**

**03.2024**

[www.GPPH-GROUP.com](http://www.GPPH-GROUP.com)

# PROFESIONAL MESE DE SUDURĂ



MADE IN POLAND

## CUPRINS

<b>MESE DE SUDURĂ – TRADIȚIONALE</b>	
serii <b>EXPERT, PRO, PLUS</b> și <b>ECO</b> - parametri tehnici	4
serii <b>EXPERT, PRO, PLUS</b> și <b>ECO</b> - dimensiuni și listă de prețuri - mese cu picioare pe picioare	8
serii <b>EXPERT, PRO, PLUS</b> și <b>ECO</b> - dimensiuni și listă de prețuri - mese cu picioare pe roți	9
serii <b>EXPERT, PRO, PLUS</b> și <b>ECO</b> - capace din oțel inoxidabil	10
<b>MESE DE SUDURĂ – INOX</b>	
seria <b>INOX</b> - parametri tehnici	11
seria <b>INOX</b> - dimensiuni și listă de prețuri - mese cu picioare pe picioare	14
seria <b>INOX</b> - dimensiuni și listă de prețuri - mese cu picioare pe roți	15
<b>TABEL DE SUDARE GREUTĂȚI</b>	
Greutăți ale meselor de sudură tradiționale și din oțel inoxidabil	16
<b>MESE DE SUDURĂ – MODULARE</b>	
seria <b>MWT</b> - parametri tehnici	17
seria <b>MWT</b> - dimensiuni și lista de prețuri	19
<b>MESE DE SUDURĂ – MESE DE SUDURĂ ȘI ASAMBLARE</b>	
seria <b>BASIC</b> - parametri tehnici	20
seria <b>BASIC</b> - dimensiuni și listă de prețuri - mese cu picioare pe picioare	22
seria <b>BASIC</b> - dimensiuni și listă de prețuri - mese cu picioare pe roți	23
seria <b>DIY</b> - Parametrii tehnici și prețul	24
seria <b>DIY</b> - seturi de instrumente	25
<b>MESE DE SUDURĂ – OCTOGONALE</b>	
seria <b>OCT</b> - parametri tehnici	26
seria <b>OCT</b> - parametrii tehnici și lista de prețuri	27
<b>TABELE DE SUDARE – LIFTING (cu sistem hidraulic de ridicare)</b>	
seria <b>XWT</b> - parametri tehnici	28
seria <b>XWT</b> - dimensiuni și listă de prețuri	31
<b>STAȚIE DE SUDURĂ CU SISTEM DE DEPOZITARE A SCULELOR</b>	
seria <b>WELD STATION</b> - specificații tehnice și listă de prețuri	33
<b>STAȚIE DE ȘLEFUIRE ȘI SUDARE</b>	
seria <b>SOG</b> - parametri tehnici	34
seria <b>SOG</b> - specificații tehnice și listă de prețuri	35
<b>SUPORTURI DE SUDURĂ</b>	
seria <b>TRESTLE</b> - specificații tehnice	36
seria <b>TRESTLE</b> - lista de prețuri	37
<b>CUBURI PENTRU MASA DE SUDURĂ</b>	
cub - lista de prețuri	38
<b>UNELTE</b>	
Unelte din seria <b>EXPERT</b>	39
Unelte din seria <b>PRO</b>	40
Unelte din seria <b>PLUS</b>	41
Unelte din seria <b>ECO</b>	42
Unelte universale	43
Cărucioare pentru unelte	44
Unelte - lista de prețuri	45
Seturi de unelte	47
<b>GPPH CHEM</b>	
Produse chimice profesionale pentru industria de sudură	49

### MARCAJELE SISTEMULUI DE GĂURI DE MONTARE:

 - diametrul găurilor de montare 16 mm

 - găuri de montare distanțate la intervale de 50 mm

 - găuri de montare dispuse în diagonală

 - diametrul găurilor de montare 28 mm

 - găuri de montare distanțate la intervale de 100 mm

\*toate prețurile afișate în ofertă sunt prețuri nete



# MESE DE SUDURĂ – TRADIȚIONALE

noua serie de mese de sudură tradiționale – **EXPERT**

## SPECIFICAȚII TEHNICE

### EXPERT

Seria **EXPERT** este o garanție a performanței și durabilității în orice aplicație. Capacitatea de încărcare a acestui model ajunge la impresionanta valoare de 1.000 kg pe picior, ceea ce îl face partenerul ideal pentru lucrul cu structuri mari și grele. Blatul mesei cu o grosime de 25 mm și nervuri dense de 10 mm oferă o bază solidă, asigurând stabilitate și rezistență la deformare.

Masa de sudură din seria **EXPERT** a fost dezvoltată în primul rând pentru construcții grele. Este ideală pentru fabricarea de utilaje rutiere și de construcții grele, macarale. Se va dovedi utilă în industria construcțiilor navale și în producția de vagoane de cale ferată sau remorci grele. Este ideală pentru proiecte avansate, grele de sudare și prelucrare a metalelor, unde sunt necesare rezistență și precizie excepționale.

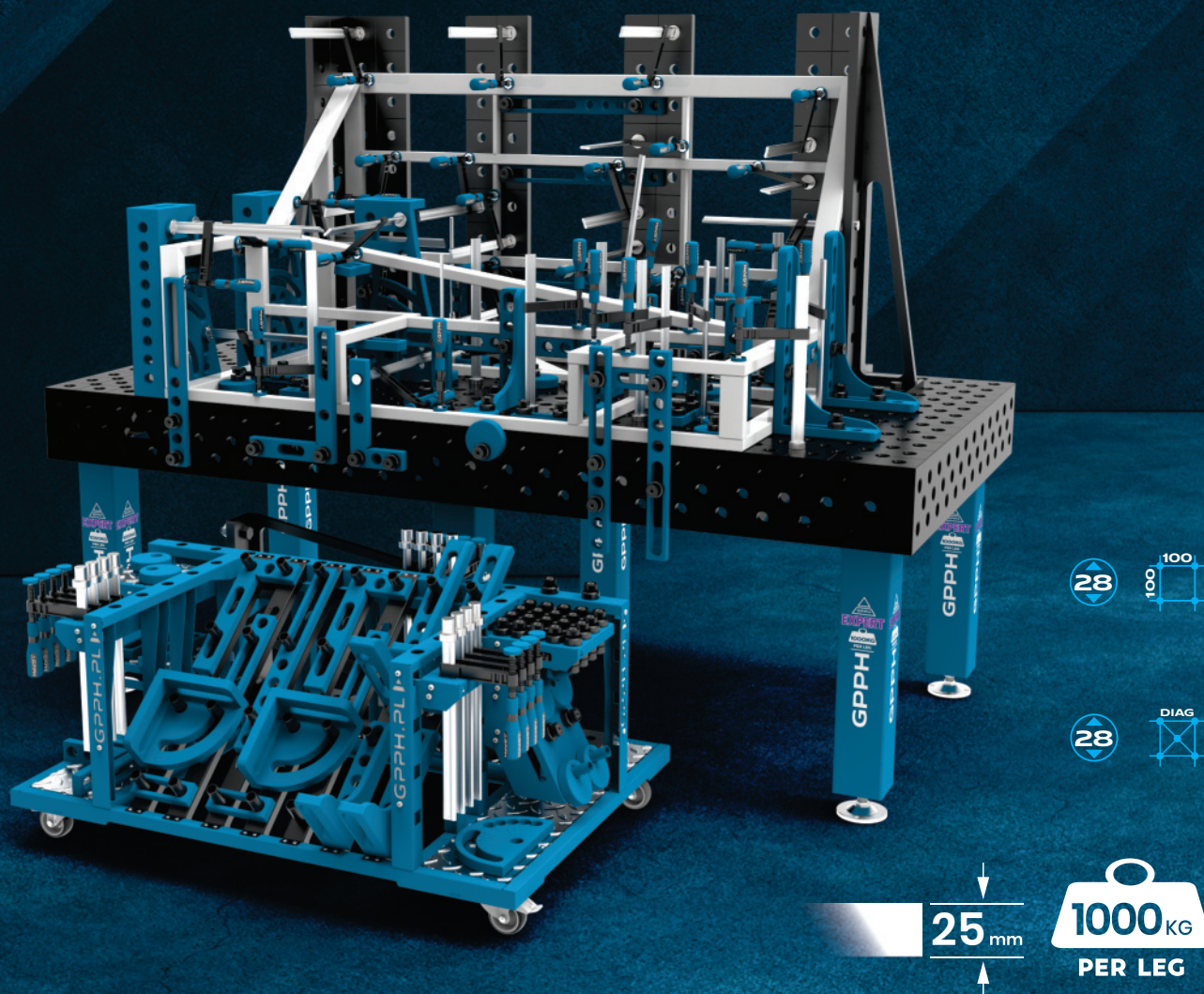



# MESE DE SUDURĂ - TRADIȚIONALE

serii **EXPERT**, **PRO**, **PLUS** și **ECO**

## PARAMETRI TEHNICI

**MESELE DE SUDURĂ TRADIȚIONALE GPPH SUNT DISPONIBILE ÎN PATRU SERII: **EXPERT**, **PRO**, **PLUS** și **ECO**. FIECARE DINTRE ACESTEA ESTE DISPONIBILĂ ÎN PÂNĂ LA 10 VERSIUNI DE DIMENSIUNI.**

Le veți folosi oriunde aveți nevoie de precizie la sudare. Le veți folosi pentru sudarea manuală sau robotizată. Construcțiile dvs. vor fi în sfârșit realizate cu precizie, fără corecții inutile!

De asemenea, ele asigură o muncă ergonomică și rapidă, cu precizie și repetabilitate a construcțiilor realizate.

Mesele sunt realizate din material S355J2+N în conformitate cu ISO 2768-1.

Toate mesele sunt disponibile cu picioare pe picioare sau pe roți.



Fiecare blat de masă are o **scară gravată** - acestea sunt linii verticale și orizontale într-o grilă de 100x100 mm. Acesta este un punct de referință atunci când amplasați structura și când asamblați instrumentele. Folosind instrumentele de măsurare, puteți poziționa construcția în mod corespunzător pentru a obține dimensiunea de care aveți nevoie.

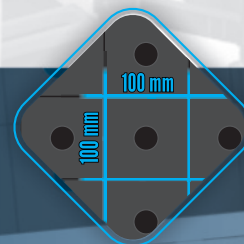

În funcție de preferințele dumneavoastră, puteți alege mesele de sudură **EXPERT**, **PRO**, **PLUS** și **ECO** în diferite sisteme de găuri și ochiuri:

PRO PLUS ECO		
SISTEMUL DE GĂURIRE		
MESH	Fi 28 mm	Fi 16 mm
	100 x 100	50 x 50
		100 x 100
	DIAGONAL	DIAGONAL

EXPERT		
SISTEMUL DE GĂURIRE		
MESH	Fi 28 mm	
	100 x 100	
	DIAGONAL	

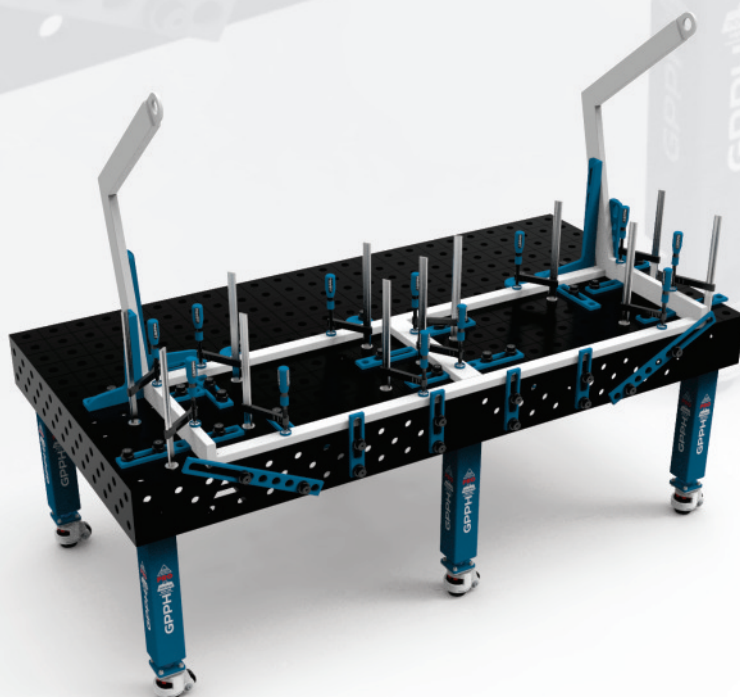

# MESE DE SUDURĂ - TRADIȚIONALE

serii **EXPERT**, **PRO**, **PLUS** și **ECO**

## PARAMETRI TEHNICI

DIMENSIUNILE TABLELOR DIN SERIA **EXPERT**, **PRO**, **PLUS** și **ECO** [mm]:

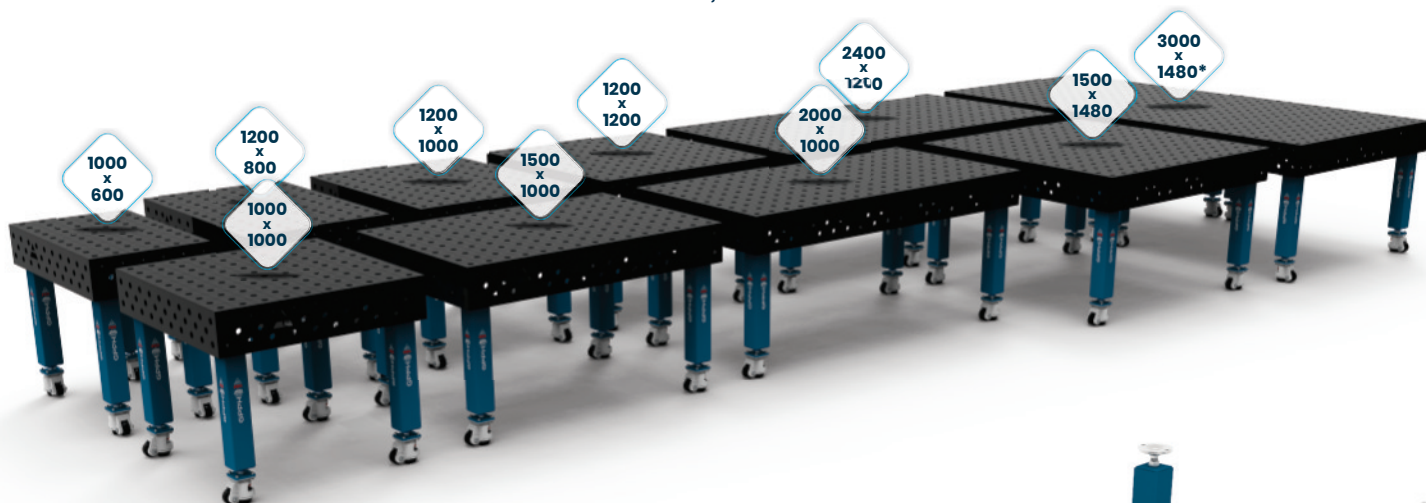

\* Masa de sudură GPPH cu dimensiunea de 3000x1480 este formată din două mese de sudură interconectate mese de sudură GPPH cu dimensiunea de 1500x1480.

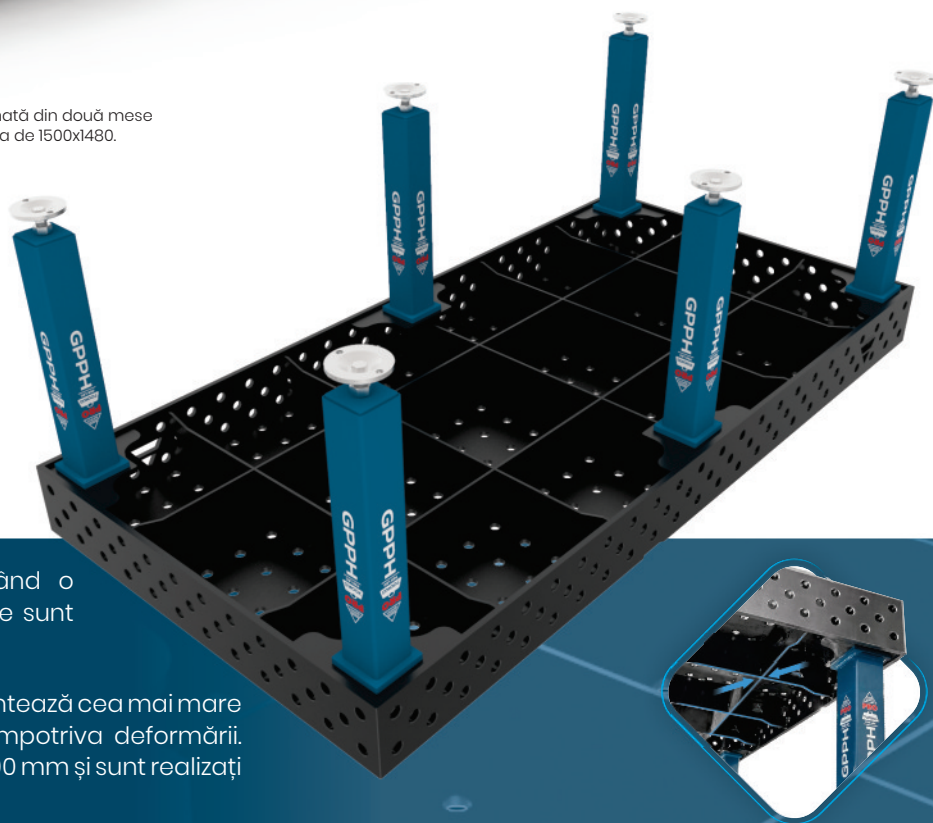

Toate mesele au nervuri dense, rezultând o suprafață de lucru perfect plană. Nervurile sunt distanțate în medie la fiecare 400 mm.

Substructura masivă și rigidă a mesei garantează cea mai mare stabilitate în timpul utilizării și protecție împotriva deformării. Pereții laterali ai meselor au o înălțime de 200 mm și sunt realizați la o toleranță de abatere de  $\pm 0,3^\circ$ .

CAPACITATEA DE ÎNCĂRCARE A PICIOARELOR ÎN SERII INDIVIDUALE:

**EXPERT**

120 x 120 mm



**PRO**

100 x 100 mm



**PLUS**

80 x 80 mm



**ECO**

60 x 60 mm





# MESE DE SUDURĂ – TRADIȚIONALE

serii **EXPERT**, **PRO**, **PLUS** și **ECO**

## PARAMETRI TEHNICI

### DIFERENȚE ÎNTRE SERIILE DE MESE DE SUDURĂ:

PARAMETRU	SERIA EXPERT	SERIA PRO	SERIA PLUS	SERIA ECO
Toleranța de planeitate pentru o masă (pe întreaga suprafață de lucru)*.	±0,3 mm	±0,3 mm	±0,3 mm	±0,5 mm
3 rânduri de deschideri în pereții laterali	✓	✓	✓	✓
Grosimea blatului mesei	25 mm	15 mm	12 mm	8 mm
Găuri șanfrenate / frezate	✓	✓	✓	✗
Găuri șanfrenate pe partea inferioară	✓	✓	✓	✗
Toleranța forajelor	+0,05 mm	+0,05 mm	+0,05 mm	±0,1 mm
Picior din profil	120x120x4 mm	100x100x4 mm	80x80x4 mm	60x60x4 mm
Capacitate	1000 kg / picior	700 kg / picior	500 kg / picior	250 kg / picior
Capacitatea totală de încărcare a mesei cu 4 picioare	4 000 kg	2 800 kg	2 000 kg	1 000 kg
Capacitatea totală de încărcare a mesei cu 6 picioare	6 000 kg	4 200 kg	3 000 kg	1 500 kg
Capacitatea totală de încărcare a mesei cu 8 picioare	8 000 kg	5 600 kg	4 000 kg	2 000 kg
Marginea frezată a blatului mesei	✓	✓	✓	✗
Număr de versiuni de dimensiuni	10 versiuni	10 versiuni	10 versiuni	10 versiuni

\*cu condiția ca masa să fie corect nivelată.

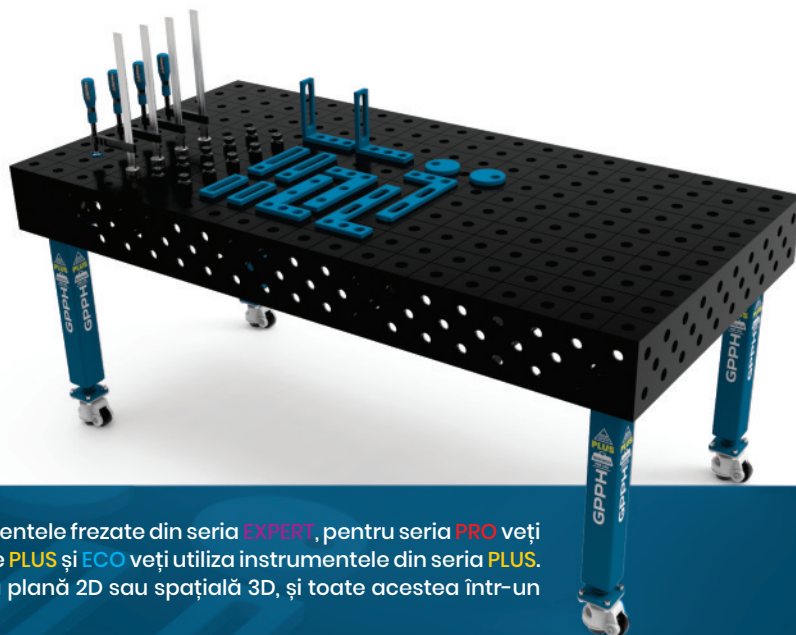

Pentru seria **EXPERT** de mese de sudură, veți utiliza instrumentele frezate din seria **EXPERT**, pentru seria **PRO** veți utiliza instrumentele frezate din seria **PRO**, iar pentru seriile **PLUS** și **ECO** veți utiliza instrumentele din seria **PLUS**. Datorită acestora, veți fabrica cu precizie orice structură plană 2D sau spațială 3D, și toate acestea într-un timp mult mai scurt!

Veți găsi unelte din seria **EXPERT** la pagina 39, seria **PRO** la pagina 40 și seria **PLUS** la pagina 41.

# MESE DE SUDURĂ - TRADIȚIONALE

serii **EXPERT**, **PRO**, **PLUS** și **ECO** - mese pe picioare

## DIMENSIUNI ȘI LISTĂ DE PREȚURI



Lista de prețuri pentru mese cu picioare pe picioare cu sistem de găuri fi 28 mm și fi 16 mm în grilă de 100x100 mm:

Dimensiunile blatului de lucru [mm]	Preț net SERIA EXPERT	Preț net SERIA PRO	Preț net SERIA PLUS	Preț net SERIA ECO
1000 x 600	1 960 EUR	1 520 EUR	1 060 EUR	790 EUR
1000 x 1000	2 340 EUR	1 760 EUR	1 280 EUR	990 EUR
1200 x 800	2 360 EUR	1 790 EUR	1 320 EUR	1 040 EUR
1200 x 1000	2 690 EUR	2 140 EUR	1 590 EUR	1 060 EUR
1200 x 1200	2 990 EUR	2 360 EUR	1 720 EUR	1 180 EUR
1500 x 1000	3 140 EUR	2 630 EUR	1 840 EUR	1 240 EUR
1500 x 1480	3 990 EUR	3 070 EUR	2 080 EUR	1 520 EUR
2000 x 1000	3 790 EUR	2 860 EUR	2 090 EUR	1 520 EUR
2400 x 1200	4 690 EUR	3 620 EUR	2 490 EUR	1 820 EUR
3000 x 1480	7 980 EUR	6 140 EUR	4 160 EUR	3 040 EUR

Lista de prețuri pentru mese cu picioare cu un sistem de găuri cu diametrul de 28 mm și un sistem de găuri cu diametrul de 16 mm într-o rețea diagonală și pentru mese cu un sistem de găuri cu diametrul de 16 mm într-o rețea de 50x50 mm:

Dimensiunile blatului de lucru [mm]	Preț net SERIA EXPERT	Preț net SERIA PRO	Preț net SERIA PLUS	Preț net SERIA ECO
1000 x 600	2 090 EUR	1 820 EUR	1 320 EUR	890 EUR
1000 x 1000	2 490 EUR	2 070 EUR	1 570 EUR	1 090 EUR
1200 x 800	2 540 EUR	2 090 EUR	1 580 EUR	1 180 EUR
1200 x 1000	2 890 EUR	2 420 EUR	1 820 EUR	1 220 EUR
1200 x 1200	3 190 EUR	2 720 EUR	2 090 EUR	1 470 EUR
1500 x 1000	3 620 EUR	2 960 EUR	2 090 EUR	1 420 EUR
1500 x 1480	4 240 EUR	3 560 EUR	2 420 EUR	1 760 EUR
2000 x 1000	4 040 EUR	3 240 EUR	2 360 EUR	1 730 EUR
2400 x 1200	4 990 EUR	4 090 EUR	2 860 EUR	2 090 EUR
3000 x 1480	8 480 EUR	7 120 EUR	4 840 EUR	3 520 EUR

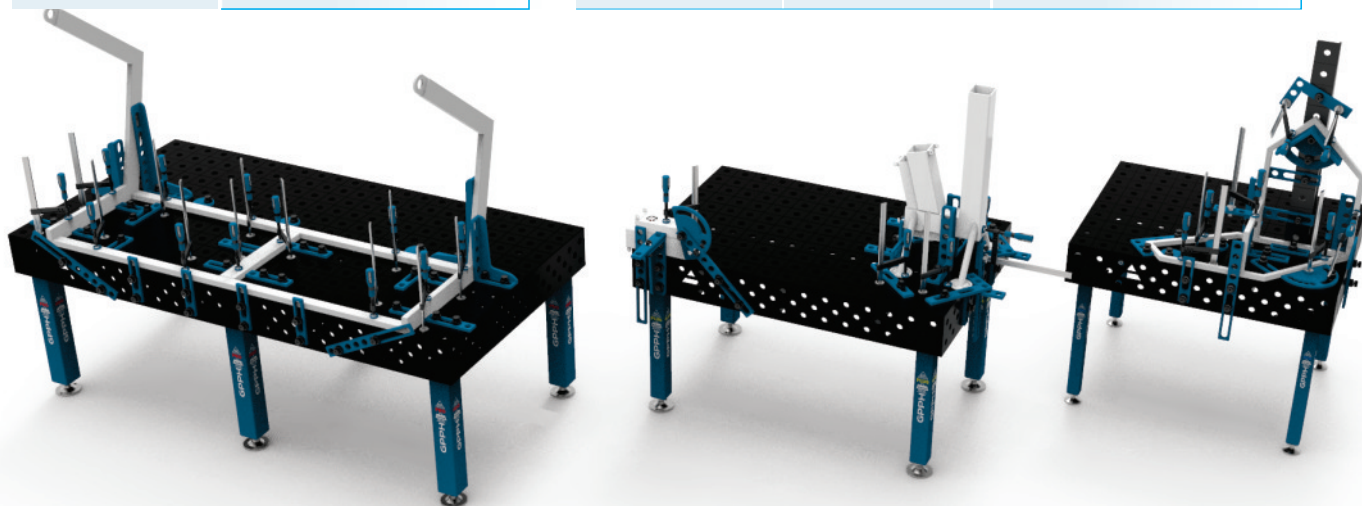



# MESE DE SUDURĂ - TRADIȚIONALE

serii **EXPERT**, **PRO**, **PLUS** și **ECO** - mese pe roți

## DIMENSIUNI ȘI LISTĂ DE PREȚURI



Lista de prețuri pentru mese cu picioare pe roți cu sistem de găuri fi 28 mm și fi 16 mm în grilă 100x100 mm:

Dimensiunile blatului de lucru [mm]	Preț net SERIA EXPERT	Preț net SERIA PRO	Preț net SERIA PLUS	Preț net SERIA ECO
1000 x 600	2 220 EUR	1 776 EUR	1 280 EUR	962 EUR
1000 x 1000	2 600 EUR	2 016 EUR	1 500 EUR	1 162 EUR
1200 x 800	2 620 EUR	2 046 EUR	1 540 EUR	1 212 EUR
1200 x 1000	2 950 EUR	2 396 EUR	1 810 EUR	1 232 EUR
1200 x 1200	3 250 EUR	2 616 EUR	1 940 EUR	1 352 EUR
1500 x 1000	3 400 EUR	2 886 EUR	2 060 EUR	1 412 EUR
1500 x 1480	4 250 EUR	3 326 EUR	2 300 EUR	1 692 EUR
2000 x 1000	4 050 EUR	3 116 EUR	2 310 EUR	1 692 EUR
2400 x 1200	5 070 EUR	4 004 EUR	2 820 EUR	2 078 EUR
3000 x 1480	8 500 EUR	6 652 EUR	4 600 EUR	3 384 EUR

Lista de prețuri pentru mese cu picioare pe roți cu o grilă diagonală de 28 mm și o grilă diagonală de 16 mm și pentru mese cu o grilă diagonală de 16 mm și o grilă diagonală de 50x50 mm:

Dimensiunile blatului de lucru [mm]	Preț net SERIA EXPERT	Preț net SERIA PRO	Preț net SERIA PLUS	Preț net SERIA ECO
1000 x 600	2 350 EUR	2 076 EUR	1 540 EUR	1 062 EUR
1000 x 1000	2 750 EUR	2 326 EUR	1 790 EUR	1 262 EUR
1200 x 800	2 800 EUR	2 346 EUR	1 800 EUR	1 352 EUR
1200 x 1000	3 150 EUR	2 676 EUR	2 040 EUR	1 392 EUR
1200 x 1200	3 450 EUR	2 976 EUR	2 310 EUR	1 642 EUR
1500 x 1000	3 650 EUR	3 216 EUR	2 310 EUR	1 592 EUR
1500 x 1480	4 500 EUR	3 816 EUR	2 640 EUR	1 932 EUR
2000 x 1000	4 300 EUR	3 496 EUR	2 580 EUR	1 902 EUR
2400 x 1200	5 370 EUR	4 474 EUR	3 190 EUR	2 348 EUR
3000 x 1480	9 000 EUR	7 632 EUR	5 280 EUR	3 864 EUR

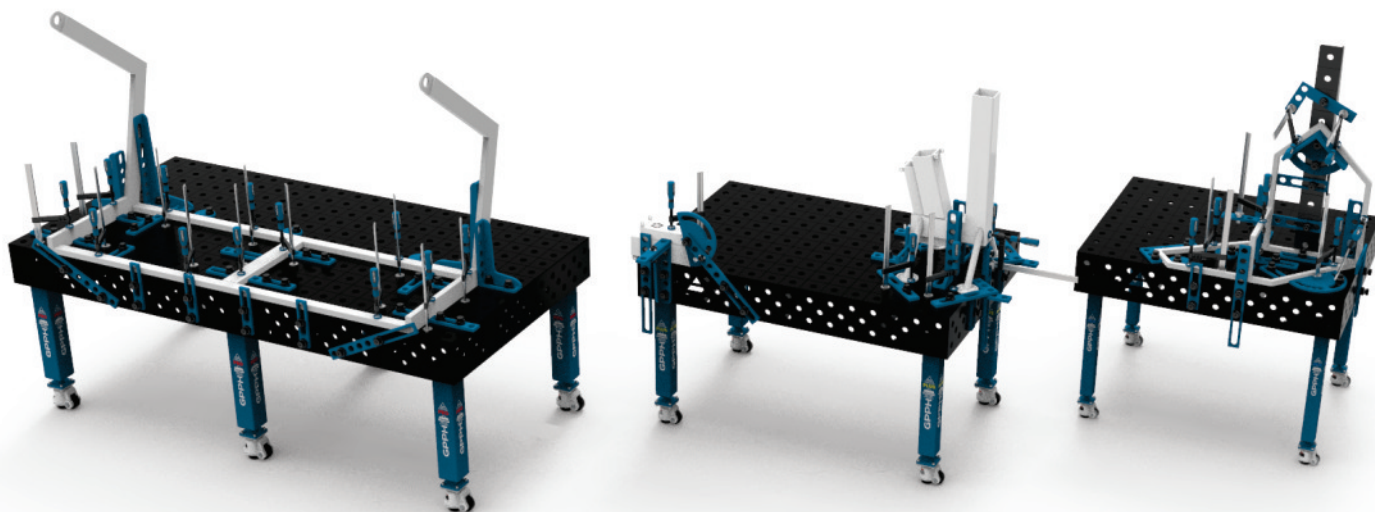

## MESE DE SUDURĂ - TRADIȚIONALE

serii **EXPERT**, **PRO**, **PLUS** și **ECO** - capace din oțel inoxidabil

### DIMENSIUNI ȘI LISTĂ DE PREȚURI

Puteți achiziționa o suprapunere din oțel inoxidabil cu grosimea de 1 mm pentru fiecare masă de sudură din seriile **EXPERT**, **PRO**, **PLUS** și **ECO**.

Pentru a transforma masa de sudură GPPH tradițională într-o masă ideală pentru sudarea oțelului inoxidabil, pur și simplu aplicați suprapunerea pe masă.

Disponerea găurilor din suprapunerea din oțel inoxidabil este aceeași cu disponerea găurilor de pe mesele de sudură GPPH.

#### ■ Sistem de găuri **Fi 28mm** și **Fi 16mm** Plasă **100x100mm**

Dimensiunea blatului mesei [mm]	Preț net
1000 x 600	114 EUR
1000 x 1000	154 EUR
1200 x 800	154 EUR
1200 x 1000	178 EUR
1200 x 1200	199 EUR
1500 x 1000	215 EUR
1500 x 1480	246 EUR
2000 x 1000	274 EUR
2400 x 1200	372 EUR



#### ■ Sistem de găuri **Fi 28mm** și **Fi 16mm** **MESH DIAGONAL**

#### ■ Sistem de găuri **Fi 16mm** plasă **50x50mm**

Dimensiunea blatului mesei [mm]	Preț net
1000 x 600	119 EUR
1000 x 1000	162 EUR
1200 x 800	162 EUR
1200 x 1000	189 EUR
1200 x 1200	214 EUR
1500 x 1000	226 EUR
1500 x 1480	262 EUR
2000 x 1000	292 EUR
2400 x 1200	392 EUR

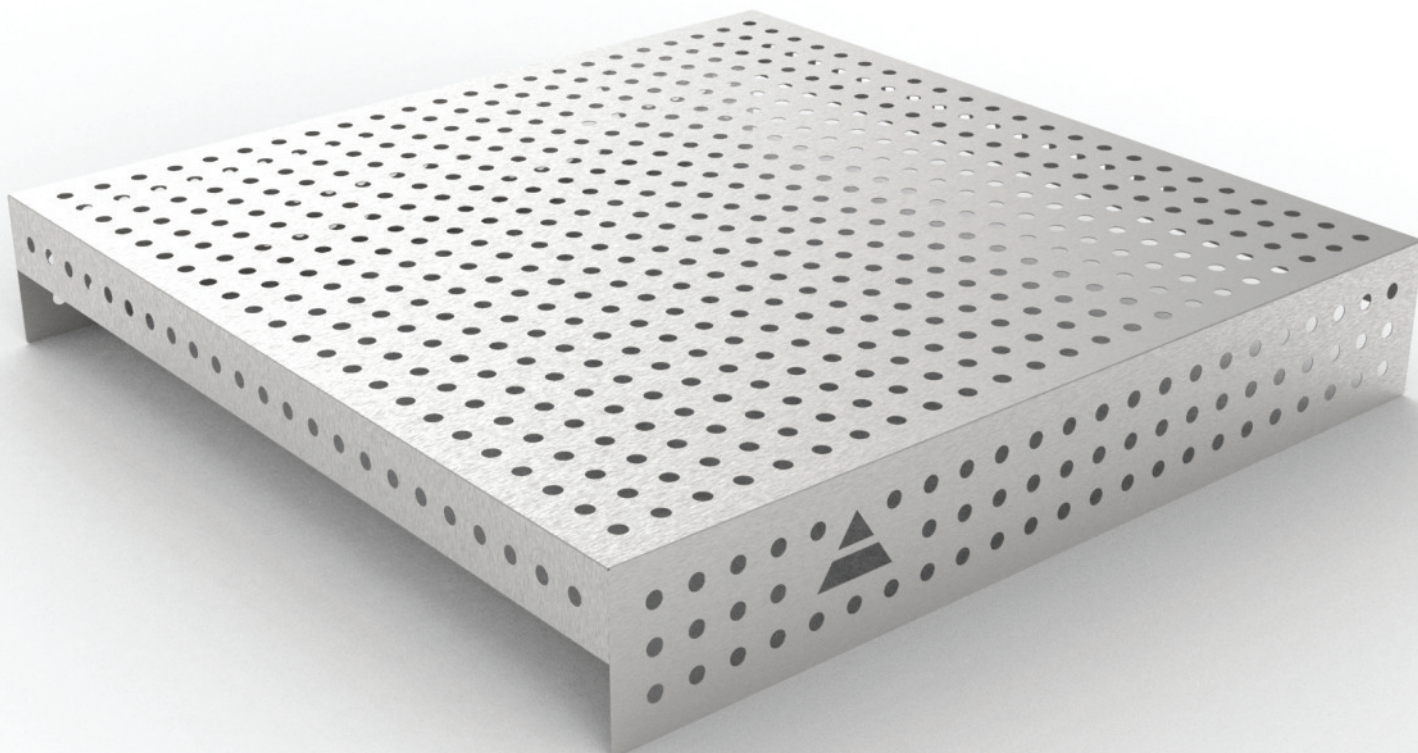



# MESE DE SUDURĂ - INOX

seria INOX

## SPECIFICAȚII TEHNICE

**DE ASEMENEA, VEȚI GĂSI TAB-urile TRADIȚIONALE DE SUDARE GPPH INOX ÎN SERIA PRO (15 mm) ȘI PLUS (12 mm). FIECARE ÎN PÂNĂ LA 10 VARIANTE DE MĂRIME.**

MESELE DE SUDURĂ DIN SERIA INOX SUNT CARACTERIZATE PRIN:

- Conductivitate electrică ridicată - rezistență electrică la 20°C = 0,73 ( $\Omega \text{ mm}^2$ )/m.
- Sunt fabricate din oțel inoxidabil cu un conținut ridicat de crom, ceea ce asigură durabilitatea și rezistența la coroziune.
- La sudarea structurilor din oțel inoxidabil, pe acestea nu vor apărea focare de coroziune.
- Seria de mese INOX este disponibilă cu picioare pe picioare sau pe roți.



În funcție de preferințele dumneavoastră, puteți alege mesele de sudură INOX cu blaturi **PRO**, **PLUS** în sisteme de găuri standard:

		SISTEMUL DE GĂURIRE	
		Fi 28 mm	Fi 16 mm
REȚEA			50 x 50
		100 x 100	100 x 100
		DIAGONAL	DIAGONAL

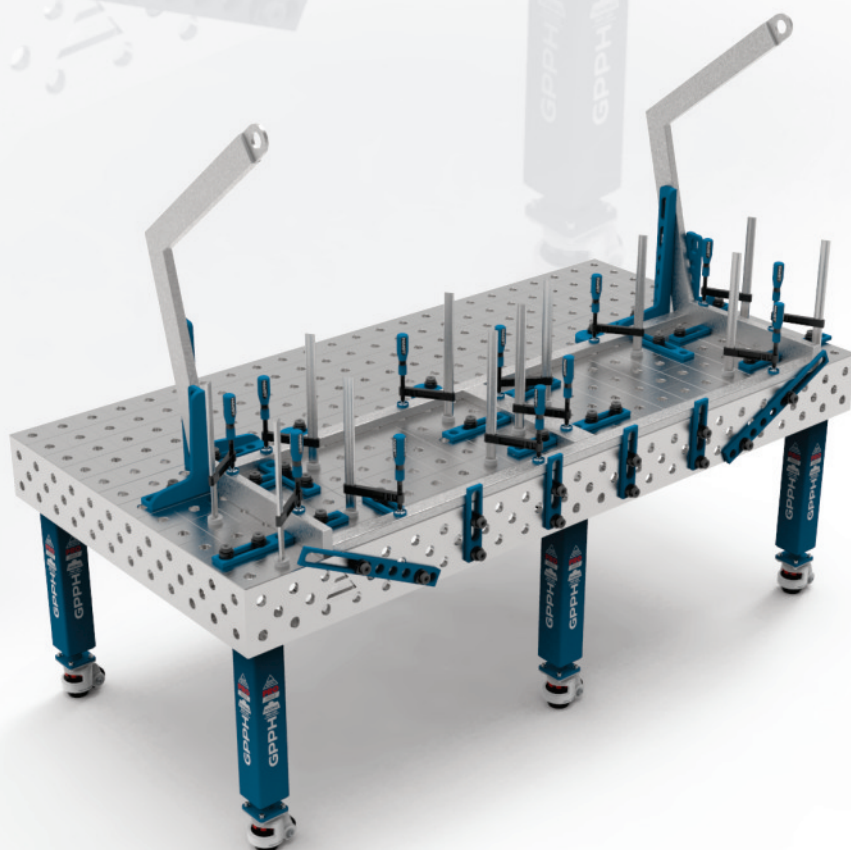

# MESE DE SUDURĂ - INOX

seria INOX

## SPECIFICAȚII TEHNICE

Fiecare blat de masă din versiunea INOX are o scară gravată. În plus, la fel ca la mesele de sudură tradiționale, blaturile sunt prevăzute cu nervuri robuste și dense care asigură o suprafață de lucru perfect plană (toleranță de planeitate de  $\pm 0,3$  mm pe întreaga dimensiune a blatului). Nervurile sunt distanțate în medie la fiecare 400 mm. Construcția solidă și rigidă a blatului mesei asigură o stabilitate maximă în timpul utilizării și protejează împotriva deformării. Înălțimea pereților laterali ai meselor este de 200 mm și aceștia sunt realizați cu o toleranță de abatere de  $\pm 0,3^\circ$ .

Atunci când lucrați pe mesele de sudură din seria INOX cu blaturi din seria PRO, veți utiliza sculele frezate din seria PRO, în timp ce pentru blaturi din seria PLUS veți utiliza sculele din seria PLUS. Atunci când lucrați pe mese INOX, puteți utiliza unelte GPPH standard, deoarece acestea sunt acoperite cu pulbere. Utilizând uneltele noastre, veți putea realiza cu precizie orice construcție plană și tridimensională într-un timp considerabil mai scurt!

Veți găsi uneltele din seria PRO la pagina 40 și cele din seria PLUS la pagina 41.

\*Comparația dintre seriile de top PRO și PLUS poate fi găsită la pagina 7.

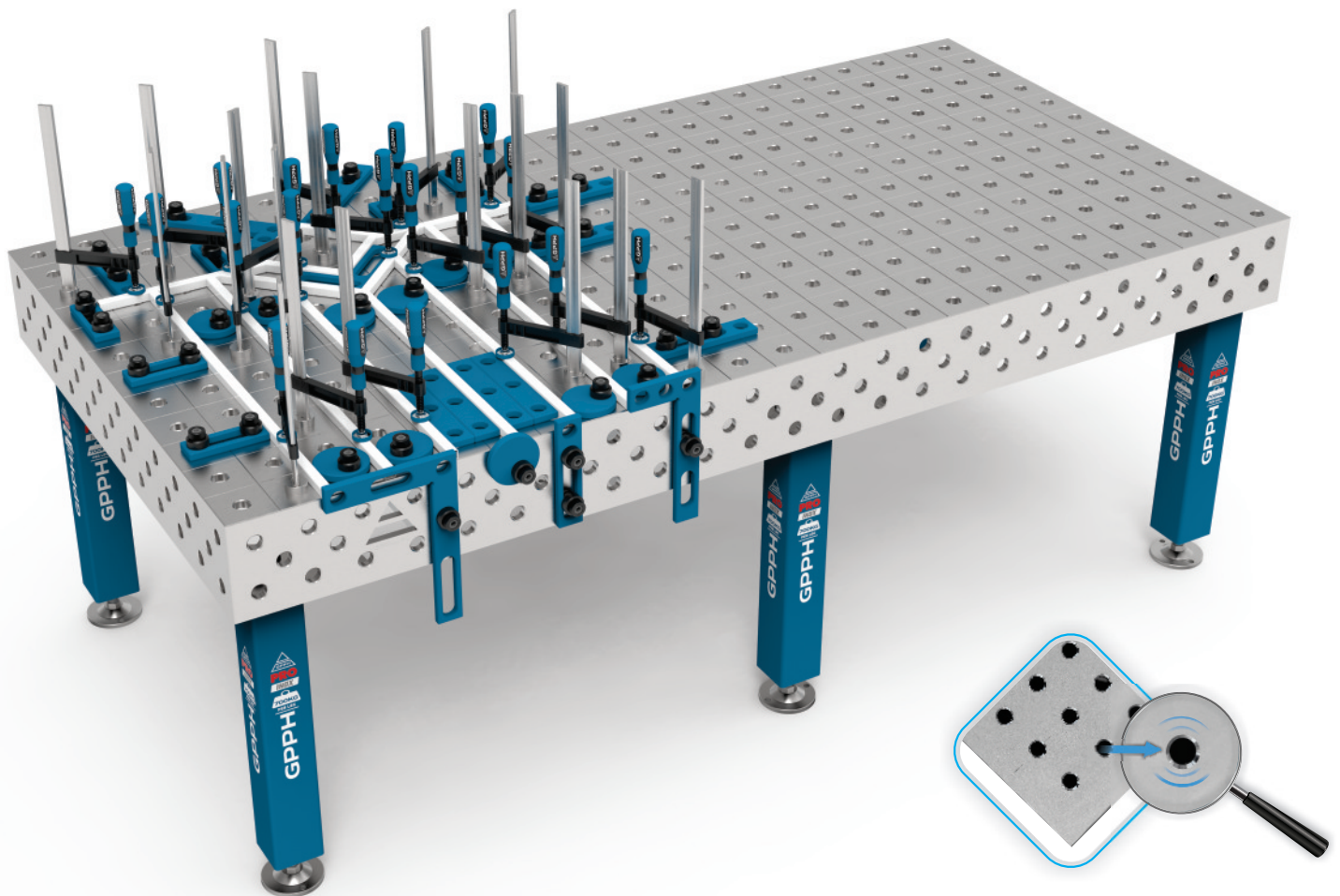

# CHEM

Produsele noastre GPPH CHEM - **PROTECTOR** și **HD CLEANER** sunt ideale pentru curățarea și protejarea meselor de sudură din seria INOX.

(Consultați pagina 49 pentru mai multe informații despre acestea).





# MESE DE SUDURĂ - INOX

seria INOX

SPECIFICAȚII TEHNICE

DIMENSIUNILE TABLURILOR SERIEI INOX CU TABLURILE SERIEI PRO, PLUS [mm]:

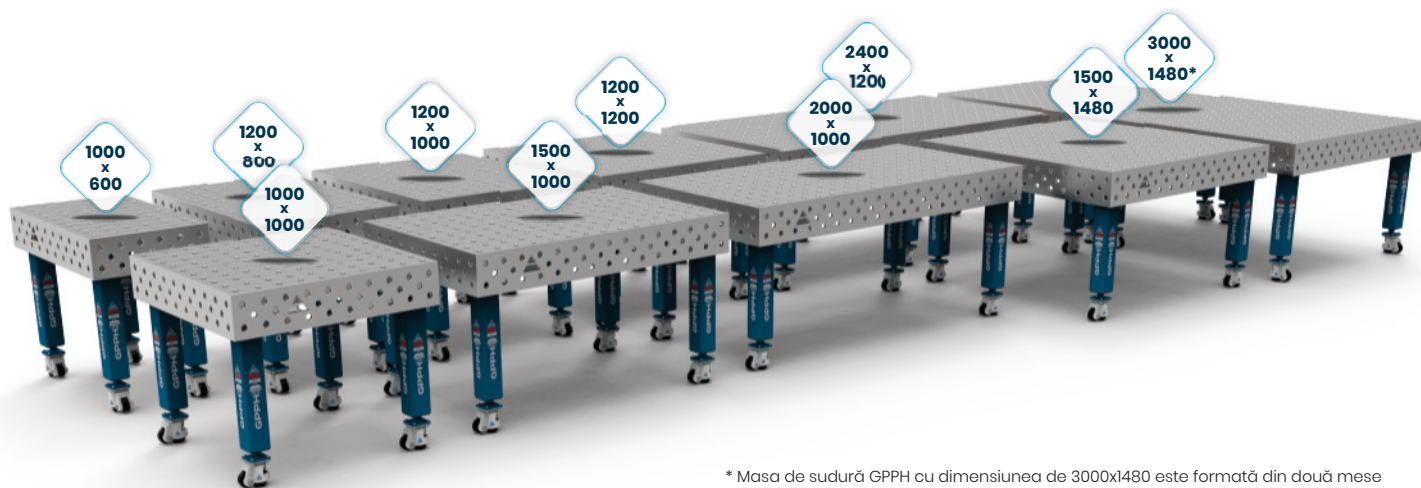

\* Masa de sudură GPPH cu dimensiunea de 3000x1480 este formată din două mese conectate mese de sudură GPPH cu dimensiunea de 1500x1480 conectate între ele.

CAPACITATEA DE ÎNCĂRCARE A PICIOARELOR ÎN SERII INDIVIDUALE:

**PRO** INOX

100 x 100 mm



**PLUS** INOX

80 x 80 mm

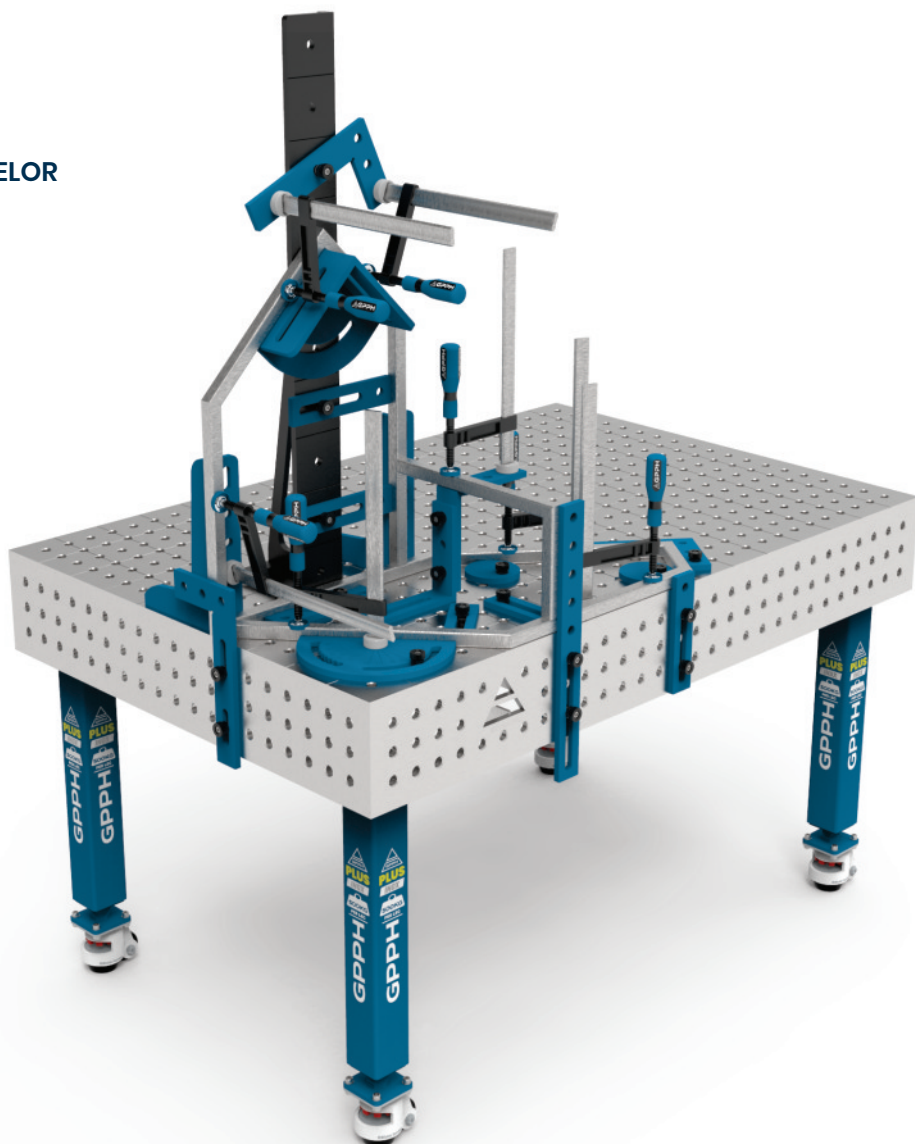

# MESE DE SUDURĂ - INOX

seria INOX - mese pe picioare

## DIMENSIUNI ȘI LISTĂ DE PREȚURI



Lista de prețuri pentru mese INOX cu picioare pe picioare cu sistem de găuri fi 28 mm și fi 16 mm în grilă de 100x100 mm:

Dimensiunile blatului de lucru [mm]	Preț net SERIA PRO	Preț net SERIA PLUS
1000 x 600	4 120 EUR	2 990 EUR
1000 x 1000	5 860 EUR	3 990 EUR
1200 x 800	5 540 EUR	3 890 EUR
1200 x 1000	6 490 EUR	4 520 EUR
1200 x 1200	7 290 EUR	5 090 EUR
1500 x 1000	7 720 EUR	5 320 EUR
1500 x 1480	10 160 EUR	6 990 EUR
2000 x 1000	9 590 EUR	6 590 EUR
2400 x 1200	12 790 EUR	8 740 EUR
3000 x 1480	20 320 EUR	13 980 EUR



Lista de prețuri pentru mese INOX cu picioare pe picioare cu sistem de găuri fi 28 mm și fi 16 mm în rețea diagonală și pentru mese cu sistem de găuri fi 16 mm în rețea 50x50 mm:

Dimensiunile blatului de lucru [mm]	Preț net SERIA PRO	Preț net SERIA PLUS
1000 x 600	4 540 EUR	3 520 EUR
1000 x 1000	6 290 EUR	4 540 EUR
1200 x 800	5 990 EUR	4 290 EUR
1200 x 1000	6 990 EUR	4 990 EUR
1200 x 1200	7 820 EUR	5 590 EUR
1500 x 1000	8 260 EUR	5 860 EUR
1500 x 1480	10 690 EUR	7 540 EUR
2000 x 1000	10 190 EUR	7 160 EUR
2400 x 1200	13 460 EUR	9 390 EUR
3000 x 1480	21 380 EUR	15 080 EUR

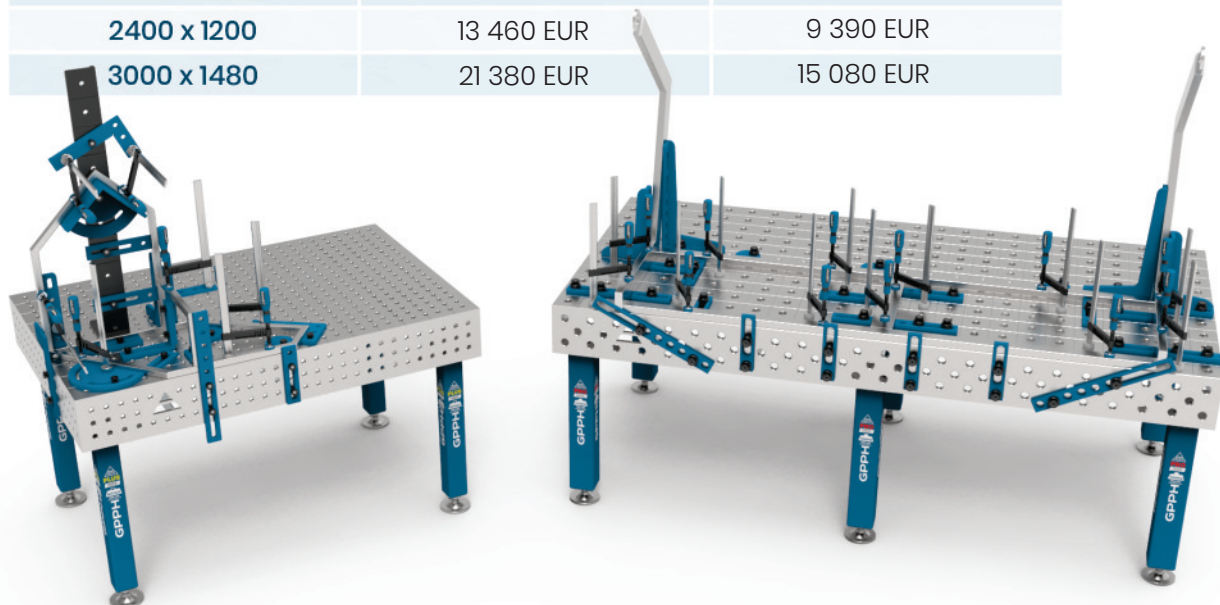

# MESE DE SUDURĂ - INOX

seria INOX - mese pe roți

DIMENSIUNI ȘI LISTĂ DE PREȚURI



Lista de prețuri pentru mese INOX cu picioare pe roți cu sistem de găuri fi 28 mm și fi 16 mm în grilă de 100x100 mm:

Dimensiunile blatului de lucru [mm]	Preț net SERIA PRO	Preț net SERIA PLUS
1000 x 600	4 376 EUR	3 210 EUR
1000 x 1000	6 116 EUR	4 210 EUR
1200 x 800	5 796 EUR	4 110 EUR
1200 x 1000	6 746 EUR	4 740 EUR
1200 x 1200	7 546 EUR	5 310 EUR
1500 x 1000	7 976 EUR	5 540 EUR
1500 x 1480	10 416 EUR	7 210 EUR
2000 x 1000	9 846 EUR	6 810 EUR
2400 x 1200	13 174 EUR	9 070 EUR
3000 x 1480	20 832 EUR	14 420 EUR



Lista de prețuri pentru mese INOX cu picioare pe roți cu sistem de găuri fi 28 mm și fi 16 mm în rețea diagonală și pentru mese cu sistem de găuri fi 16 mm în rețea de 50x50 mm:

Dimensiunile blatului de lucru [mm]	Preț net SERIA PRO	Preț net SERIA PLUS
1000 x 600	4 540 EUR	3 740 EUR
1000 x 1000	6 290 EUR	4 760 EUR
1200 x 800	5 990 EUR	4 510 EUR
1200 x 1000	6 990 EUR	5 210 EUR
1200 x 1200	7 820 EUR	5 810 EUR
1500 x 1000	8 260 EUR	6 080 EUR
1500 x 1480	10 690 EUR	7 760 EUR
2000 x 1000	10 190 EUR	7 380 EUR
2400 x 1200	13 460 EUR	9 610 EUR
3000 x 1480	21 380 EUR	15 300 EUR

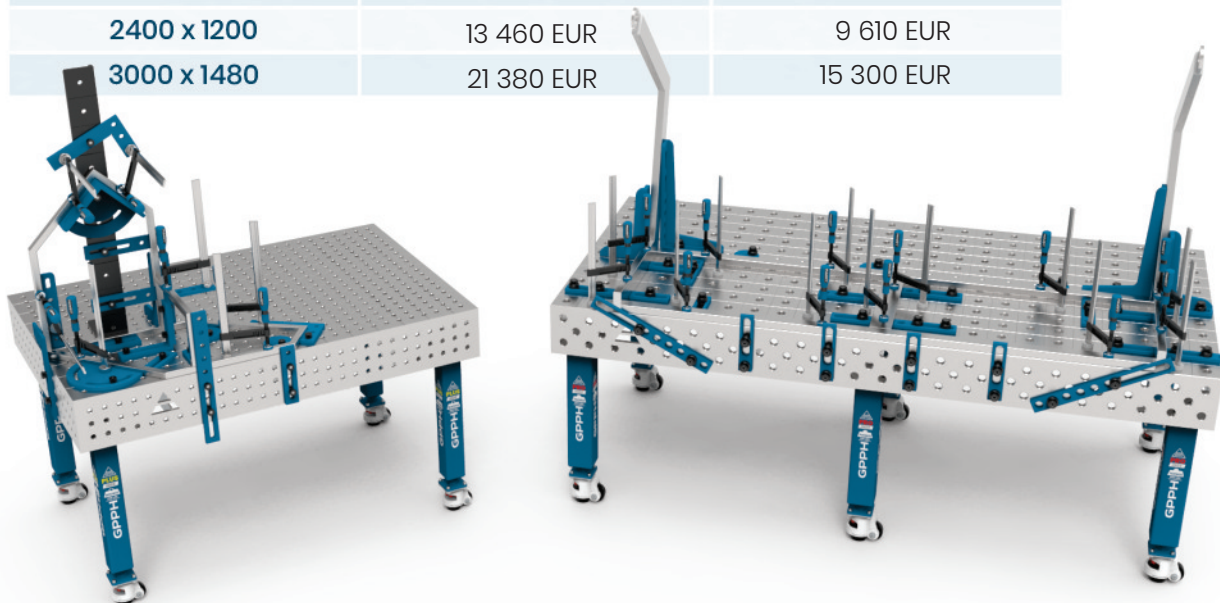



## CÂNTARE PENTRU MESE DE SUDURĂ

cântare de masă de sudură tradiționale și din oțel inoxidabil

### SPECIFICAȚII TEHNICE

Dimensiunile blatului de lucru [mm]	Greutate SERIA EXPERT	Greutate SERIA PRO	Greutate SERIA PRO INOX	Greutate SERIA PLUS	Greutate SERIA PLUS INOX	Greutate SERIA ECO
1000 x 600	370 kg	210 kg	210 kg	170 kg	170 kg	110 kg
1000 x 1000	480 kg	280 kg	290 kg	230 kg	230 kg	150 kg
1200 x 800	460 kg	270 kg	280 kg	220 kg	220 kg	140 kg
1200 x 1000	530 kg	320 kg	320 kg	260 kg	260 kg	170 kg
1200 x 1200	590 kg	350 kg	360 kg	280 kg	290 kg	190 kg
1500 x 1000	620 kg	370 kg	380 kg	300 kg	310 kg	200 kg
1500 x 1480	800 kg	490 kg	510 kg	390 kg	410 kg	270 kg
2000 x 1000	750 kg	460 kg	480 kg	370 kg	380 kg	250 kg
2400 x 1200	990 kg	630 kg	660 kg	510 kg	530 kg	340 kg
3000 x 1480	1480 kg	980 kg	1020 kg	780 kg	810 kg	530 kg

\* greutatele sunt aproximative

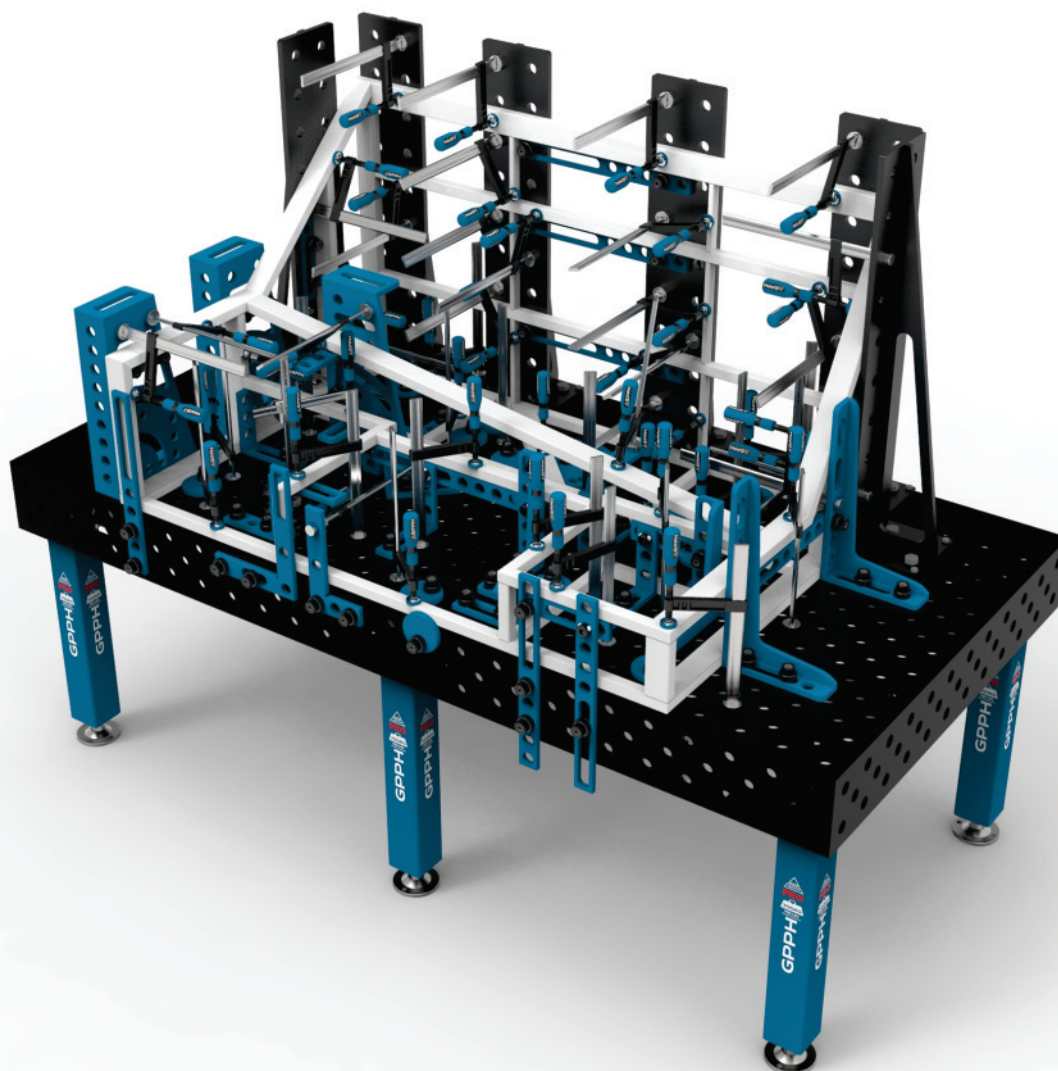

# MESE DE SUDURĂ – MODULARE

seria MWT

SPECIFICAȚII TEHNICE



Mesele de sudură modulare GPPH sunt disponibile în două modele de plăci superioare:

- material: S355J2+N
- material: oțel pentru scule tratat cu următoarele procese: nitrurare + oxidare

Blaturile meselor modulare sunt alcătuite din panouri frezate, glisante, cu o grosime de 15 mm, iar prin ajustarea suprafeței acestora veți obține o planeitate perfectă. Acestea sunt realizate cu un sistem de găuri cu diametrul de 28 mm într-o rețea de 100x100 mm.

În plus, designul meselor noastre modulare vă permite să măriți numărul de puncte de fixare pentru unelte în spațiile dintre plăcile mesei - ergonomie sporită.

## AU MESELE MODULARE:

- Găuri frezate și șanfrenate pentru asamblarea ușoară a sculelor.
- Mesele modulare sunt compatibile cu uneltele din seria PRO.
- Mesele modulare au roți cu picioare în picioarele de bază cu o capacitate de încărcare de 250 kg pe picior. Înălțimea meselor poate fi reglată de la 850 mm - 1150 mm, P=50 mm.
- Mesele pot fi combinate pentru a crea o suprafață de lucru mai mare.
- Pot fi achiziționate și plăci laterale opționale.

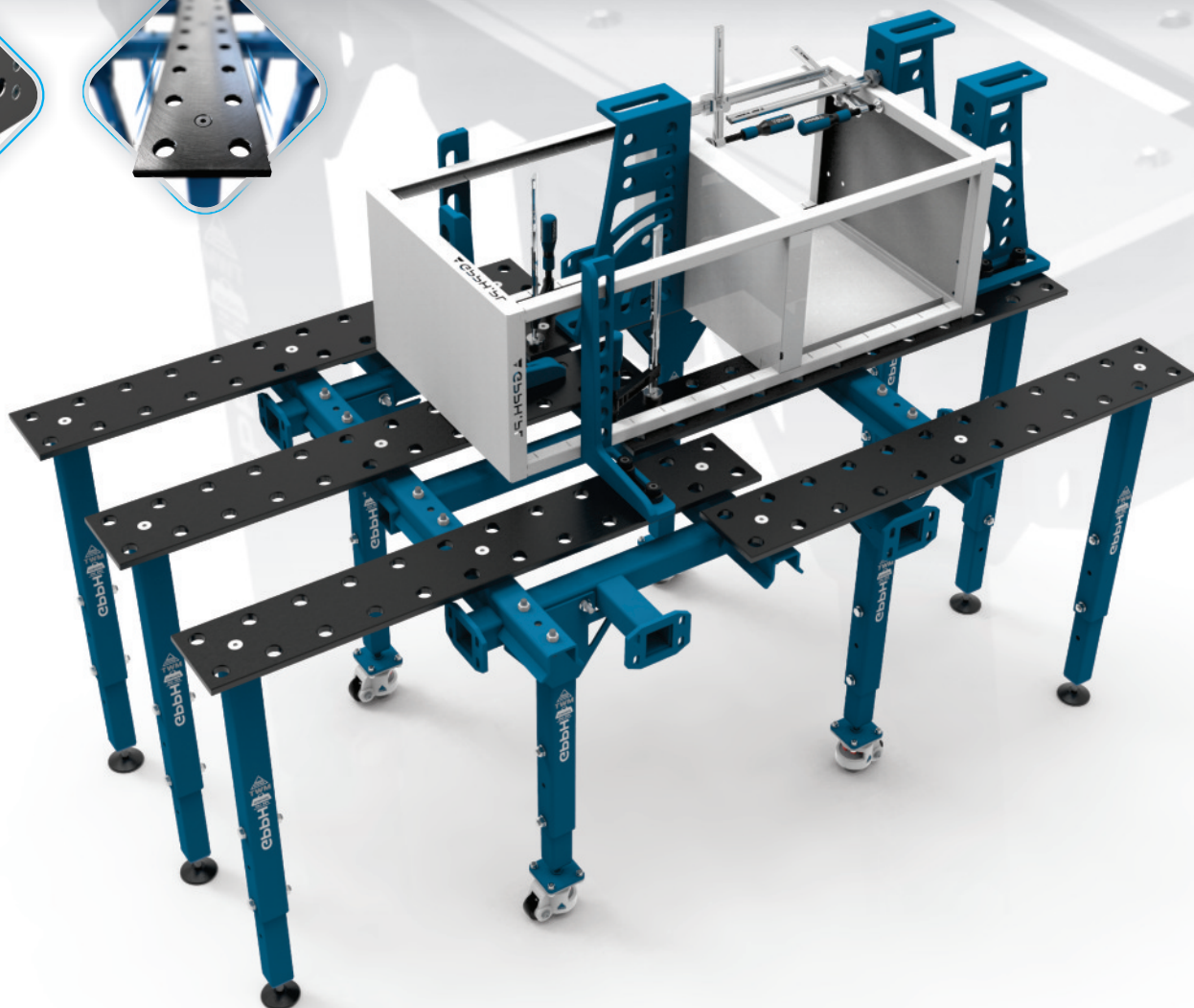

# MESE DE SUDURĂ – MODULARE

seria MWT

## SPECIFICAȚII TEHNICE

TIPURI DE TABLOURI DE SUDARE MODULARE GPPH, ȘI DIMENSIUNI [mm] DISPONIBILE:

### TABLOURI SINGLE

1000 x 1000

1200 x 1200

1600 x 1500

Mesele simple sunt ideale pentru producția la scară mică sau servesc drept bază pentru extinderea nelimitată a zonei stației de sudură.

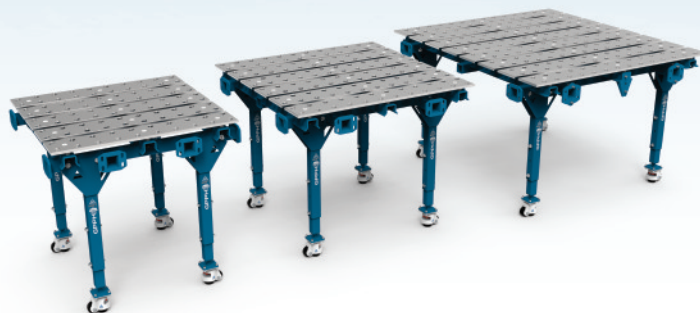
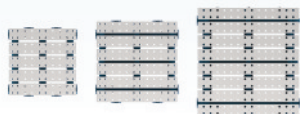

### MESE PLIABILE SIMPLE

1770 x 1000

2170 x 1200

2670 x 1600

Fiecare masă din gama noastră poate fi extinsă datorită panourilor glisante și a utilizării de picioare suplimentare.

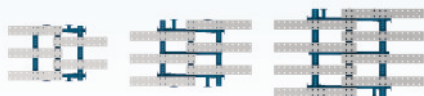

### DOUĂ TABLOURI

2000 x 1000

2400 x 1200

3200 x 1500

Cele mai populare seturi sunt tandemurile formate din două mese simple. Designul meselor permite extinderea în ambele direcții.

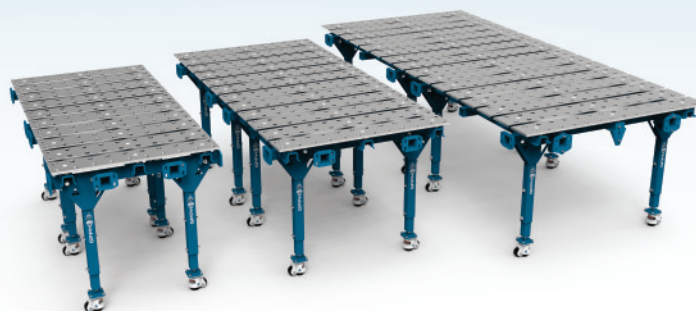
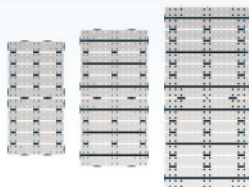

### KITURI PENTRU SUPRAFEȚE MARI

2630 x 1770

3030 x 2170

4000 x 2670

Seturile sunt două mese modulare desfășurate, conectate între ele prin conectori. Acest lucru este ideal pentru construcții spațiale.

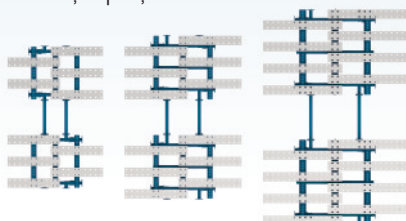



# MESE DE SUDURĂ – MODULARE

seria MWT

## DIMENSIUNI ȘI LISTĂ DE PREȚURI

Dimensiune [mm]	Material placă: S355J2+N	Material placă: Oțel pentru scule oțel pentru scule tratat nitrurat și oxidat
<b>TABLOURI SINGLE</b>		
1000 x 1000	2 040 EUR	3 660 EUR
1200 x 1200	2 260 EUR	4 360 EUR
1600 x 1500	2 570 EUR	5 670 EUR
<b>MESE PLIABILE SIMPLE</b>		
1770 x 1000	2 220 EUR	3 670 EUR
2170 x 1200	2 480 EUR	4 570 EUR
2670 x 1600	2 880 EUR	5 990 EUR
<b>DOUĂ TABLOURI</b>		
2000 x 1000	4 080 EUR	7 320 EUR
2400 x 1200	4 520 EUR	8 720 EUR
3200 x 1500	5 140 EUR	11 340 EUR
<b>KITURI PENTRU SUPRAFEȚE MARI</b>		
2630 x 1770	4 290 EUR	7 160 EUR
3030x 2170	4 700 EUR	8 890 EUR
4000 x 2670	5 300 EUR	11 490 EUR
<b>SET DE PLĂCI LATERALE</b>		
pentru o masă modulară unică 1000x1000	450 EUR	1 460 EUR
pentru o masă modulară unică 1200x1200	490 EUR	1 820 EUR
pentru o masă modulară unică 1600x1500	530 EUR	2 140 EUR

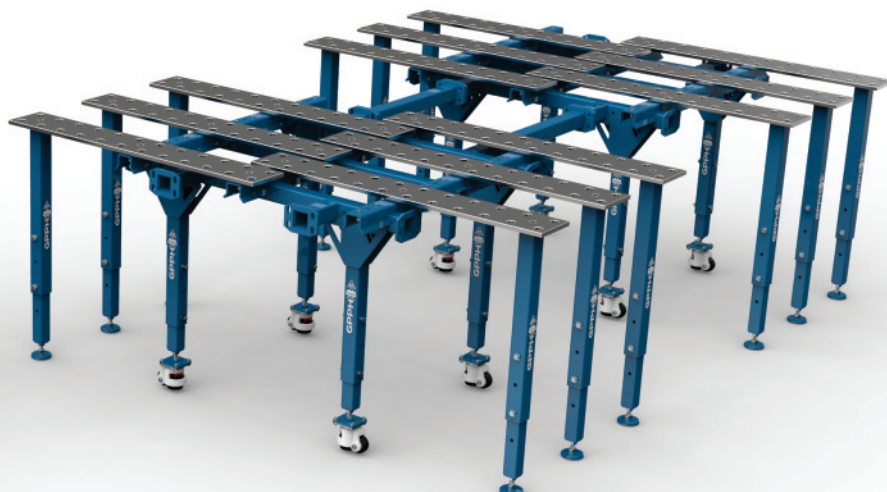

# MESE DE SUDURĂ ȘI ASAMBLARE

seria **BASIC**

SPECIFICAȚII TEHNICE

## UNDE FOLOSIȚI TABELUL DE SUDURĂ BASIC?

ORIUNDE ESTE NEVOIE DE PRECIZIE ÎN TIMPUL SUDĂRII.

Nu contează dacă vă efectuați lucrările de sudură în mod manual clasic sau folosiți roboți de sudură – mesele BASIC sunt alegerea ideală! Construcțiile dvs. vor fi în sfârșit realizate cu precizie, fără corecții inutile!

Dacă folosiți un robot de sudură pentru munca dumneavoastră, avem o soluție excelentă pentru dumneavoastră! Masa de sudură BASIC este perfectă ca bază pentru stațiile de lucru cu roboți de sudură, precum și pentru stațiile de măsurare. Pentru acest tip de lucru, nu se folosesc pereți laterali, astfel încât masa de sudură BASIC îndeplinește toate nevoile dvs. și, în același timp, este mai atractivă din punct de vedere al prețului în comparație cu mesele de sudură tradiționale cu pereți laterali.

### TABELELE DE BAZĂ AU:

- Suprafață de lucru perfect plană [ $\pm 0,3$  mm pe întreaga suprafață a mesei];
- Substructură solidă și rigidă a blatului mesei, înaltă de 80 mm;
- Găuri șanfronate și frezate pentru instalarea ușoară a sculelor, realizate cu o toleranță de  $+0,05$  mm;
- Graduare gravată într-o grilă de 100x100 mm;
- Fabricat din material S355J2+N în conformitate cu ISO 2768-1;
- Reglarea înălțimii cu picioare standard aprox. 880-930 mm;
- Toate mesele sunt întărite cu nervuri, distanțate în medie la fiecare 400 mm; Margini ale blatului mesei frezate;
- Grosimea blatului mesei 12 mm;
- Picioare realizate din profil 60x60 mm;
- Capacitate de încărcare a mesei de până la 1.500 kg (250 kg/pat)

#### SISTEMUL DE GĂURIRE

MESH	Fi 28 mm	Fi 16 mm
	100 x 100	100 x 100
		DIAGONAL

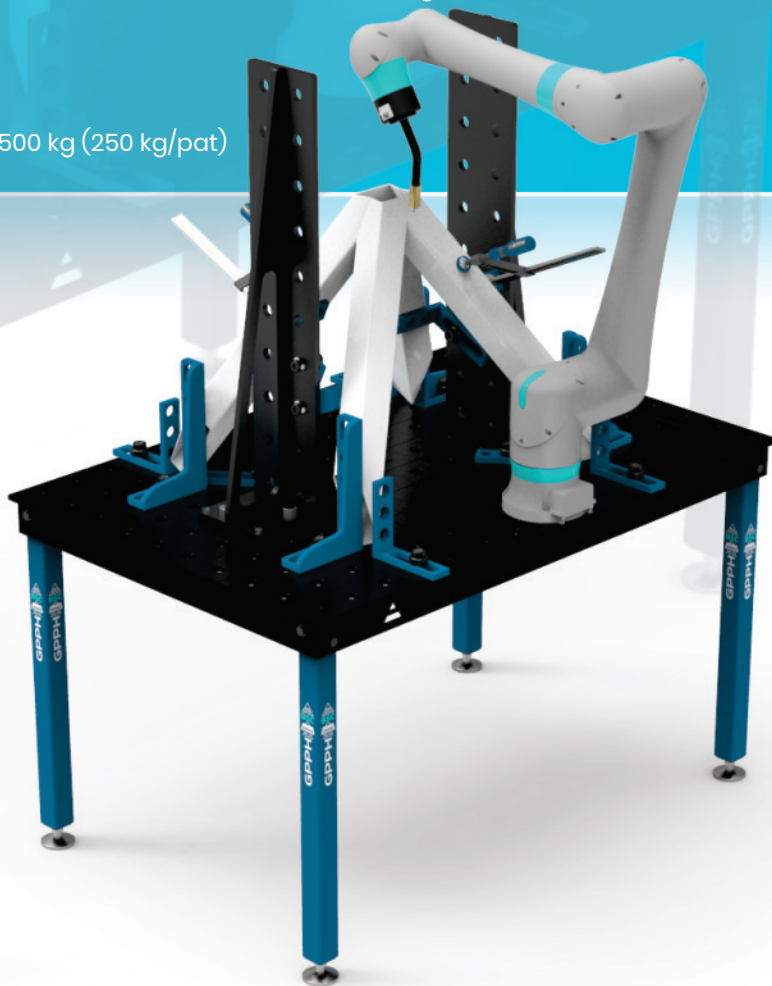

# MESE DE SUDURĂ ȘI ASAMBLARE

seria **BASIC**

## SPECIFICAȚII TEHNICE

DIMENSIUNILE SERIEI DE MESE **BASIC** [mm]:

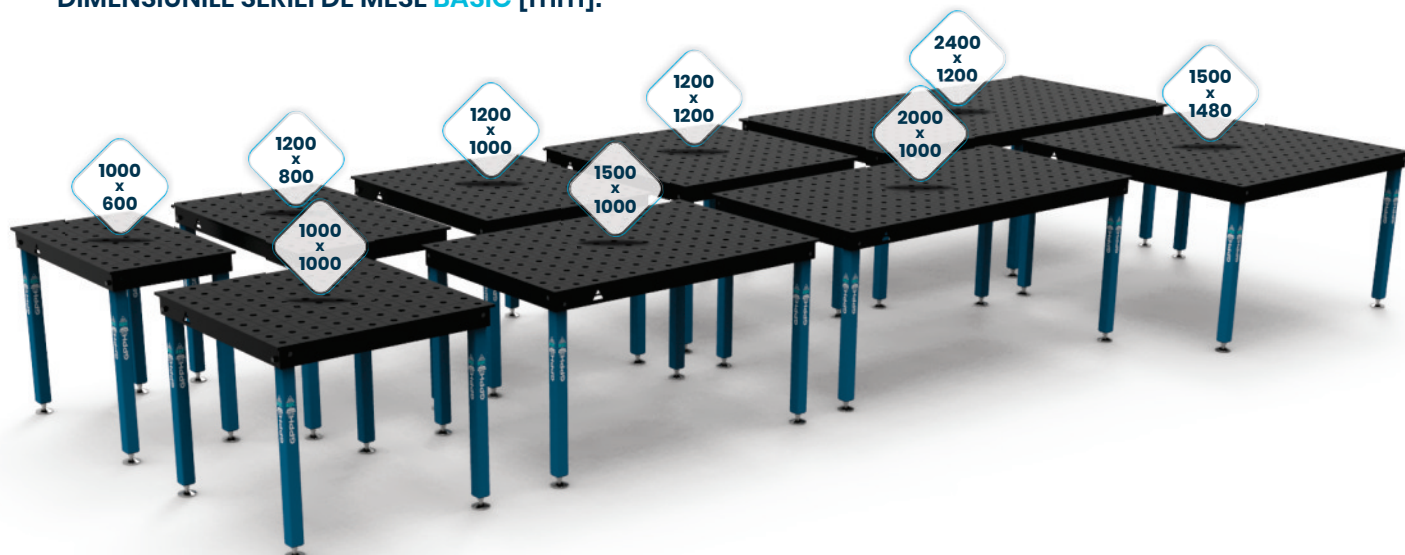

Dimensiunea blatului mesei [mm]	Greutate*
1000 x 600	110 kg
1000 x 1000	160 kg
1200 x 800	150 kg
1200 x 1000	180 kg
1200 x 1200	200 kg
1500 x 1000	220 kg
1500 x 1480	300 kg
2000 x 1000	280 kg
2400 x 1200	390 kg

\*acestea sunt valori aproximative

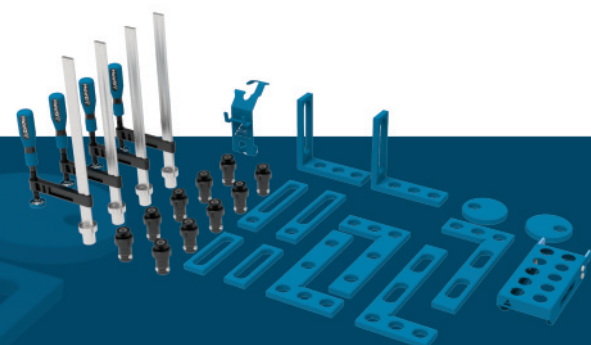

Utilizând unelte frezate din seria PLUS, veți construi un mediu de lucru adecvat și ușor de utilizat pentru realizarea de structuri repetitive plane și spațiale.

Veți găsi instrumentele PLUS la pagina 41



# MESE DE SUDURĂ ȘI ASAMBLARE

seria **BASIC** - mese pe picioare

DIMENSIUNI ȘI LISTĂ DE PREȚURI



Picioarele mesei de sudură GPPH sunt disponibile cu picioare și cu roți. Picioarul oferă un suport fiabil, menținând partea superioară a mesei la nivel și stabilă, permițându-vă să vă concentrați asupra realizării unor suduri și asamblări precise. Astfel, mesele cu picioare oferă o bază solidă și fiabilă pentru sudorii profesioniști și pentru cei care își fac singuri treaba.

Lista de prețuri pentru mese cu picioare pe picioare cu sistem de găuri **f1 28 mm** și **f1 16 mm** în grilă de **100x100 mm**:

Dimensiunea blatului mesei [mm]	Preț net
1000 x 600	760 EUR
1000 x 1000	980 EUR
1200 x 800	940 EUR
1200 x 1000	1 060 EUR
1200 x 1200	1 190 EUR
1500 x 1000	1 220 EUR
1500 x 1480	1 590 EUR
2000 x 1000	1 490 EUR
2400 x 1200	1 990 EUR

Lista de prețuri pentru mese cu picioare pe picioare cu sistem de găuri **f1 16 mm** în grilă diagonală și grilă **50x50 mm**:

Dimensiunea blatului mesei [mm]	Preț net
1000 x 600	860 EUR
1000 x 1000	1 070 EUR
1200 x 800	1 060 EUR
1200 x 1000	1 190 EUR
1200 x 1200	1 290 EUR
1500 x 1000	1 340 EUR
1500 x 1480	1 720 EUR
2000 x 1000	1 640 EUR
2400 x 1200	2 140 EUR

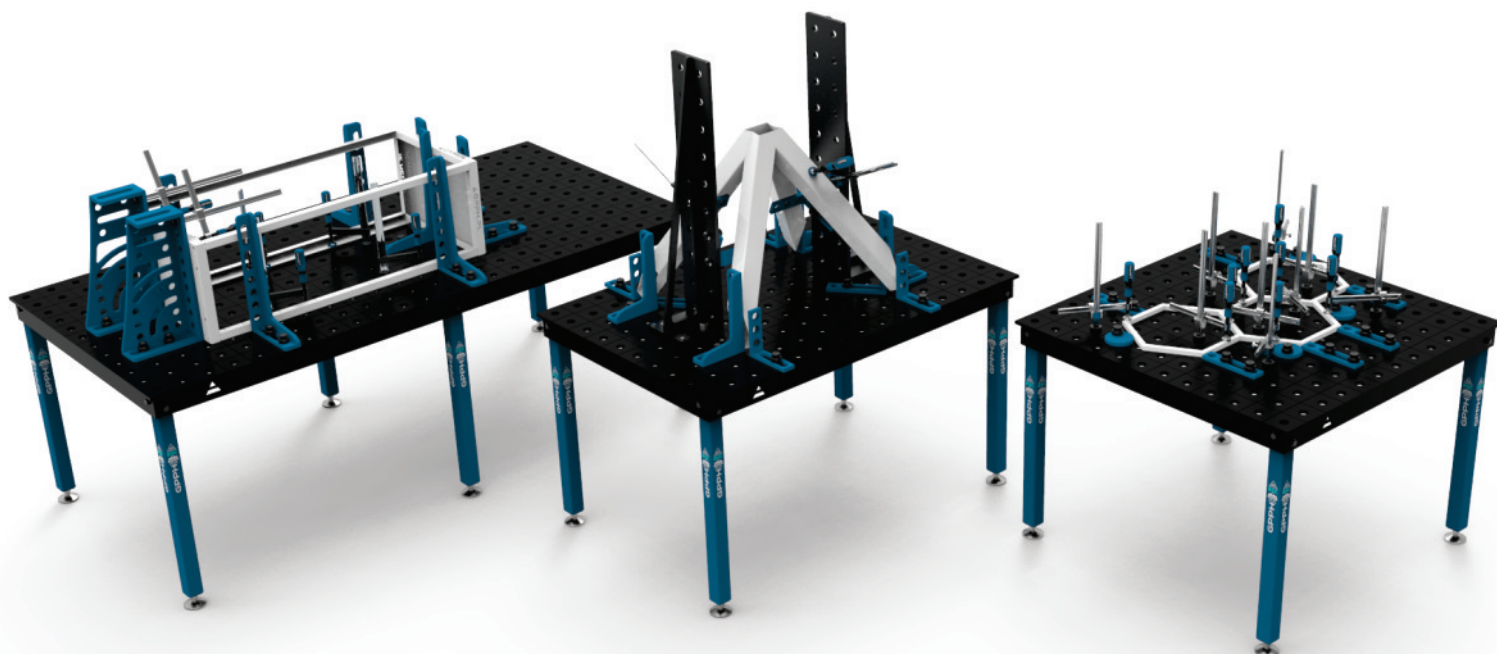

# MESE DE SUDURĂ ȘI ASAMBLARE

seria **BASIC** – mese pe roți

DIMENSIUNI ȘI LISTĂ DE PREȚURI



Mesele de sudură cu picioare pe roți sunt o opțiune excelentă pentru cei care au nevoie de mobilitate și flexibilitate în organizarea spațiului de lucru. Roțile permit deplasarea cu ușurință a mesei în atelier, făcând munca mai eficientă. În plus, roțile sunt echipate cu un mecanism de blocare care menține masa într-o poziție stabilă în timpul sudurii sau asamblării.

Lista de prețuri pentru mese cu picioare pe roți cu sistem de găuri **fi 28 mm** și **fi 16 mm** în grilă de **100x100 mm**:

Dimensiunea blatului mesei [mm]	Preț net
1000 x 600	932 EUR
1000 x 1000	1 152 EUR
1200 x 800	1 112 EUR
1200 x 1000	1 232 EUR
1200 x 1200	1 362 EUR
1500 x 1000	1 392 EUR
1500 x 1480	1 762 EUR
2000 x 1000	1 662 EUR
2400 x 1200	2 248 EUR

Lista de prețuri pentru mese cu picioare pe roți cu sistem de găuri **fi 16 mm** în grilă **diagonală** și grilă **50x50 mm**:

Dimensiunea blatului mesei [mm]	Preț net
1000 x 600	1 032 EUR
1000 x 1000	1 242 EUR
1200 x 800	1 232 EUR
1200 x 1000	1 362 EUR
1200 x 1200	1 462 EUR
1500 x 1000	1 512 EUR
1500 x 1480	1 892 EUR
2000 x 1000	1 812 EUR
2400 x 1200	2 398 EUR

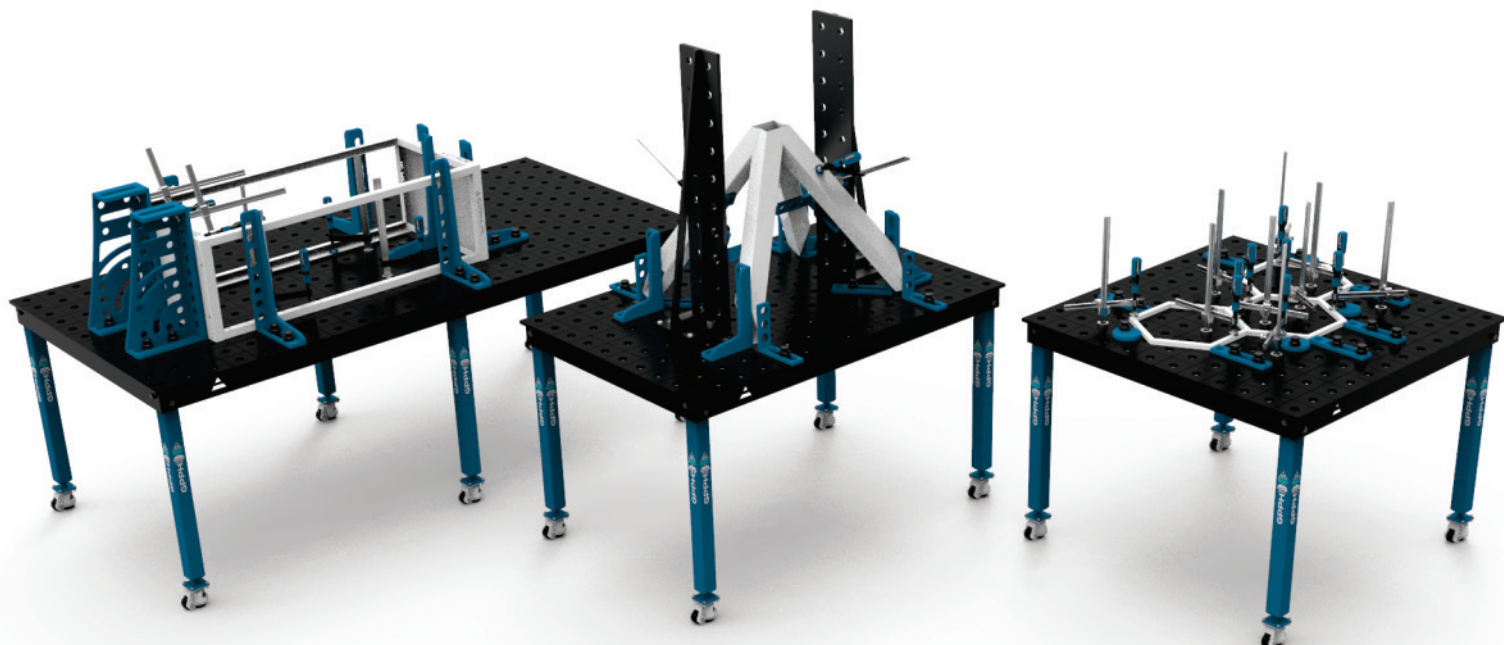

# MESE DE SUDURĂ ȘI ASAMBLARE

seria **DIY**

**SPECIFICAȚII TEHNICE ȘI LISTĂ DE PREȚURI**



Masa de sudură și asamblare DIY are o dimensiune de 1200x800 mm și este disponibilă cu găuri fi 16 mm într-o grilă de 50x50 mm. Găurile au o toleranță de fabricație de  $\pm 0,1$  mm. Partea superioară are o gradată gravată într-o grilă de 100x100 mm. Înălțimea mesei este de 880 mm. Masa de sudură și montaj DIY este fabricată din material S355J2+N.

Mesele DIY sunt dens nervurate, ceea ce contribuie la planeitatea lor perfectă [ $\pm 0,5$  mm în partea superioară]. Acestea sunt prevăzute cu picioare pendulare pentru a compensa neregularitățile podelei.

Blatul mesei DIY are o grosime de 8 mm. Capacitatea maximă de încărcare a mesei este de 500 kg, în timp ce greutatea acesteia este de aproximativ 90 kg. Acest produs va fi ideal nu numai pentru sudor, ci și pentru pasionatul de bricolaj, tâmplar, mecanic auto, ca masă auxiliară pentru mașini CNC, precum și pentru diverse ateliere.

Uneltele din seria PLUS montate cu mandrina reglabilă ECO/PLUS sunt compatibile cu mesele de bricolaj (vezi unelte la pagina 41).

## SUDURA DIY ȘI MASA DE ASAMBLARE PENTRU:

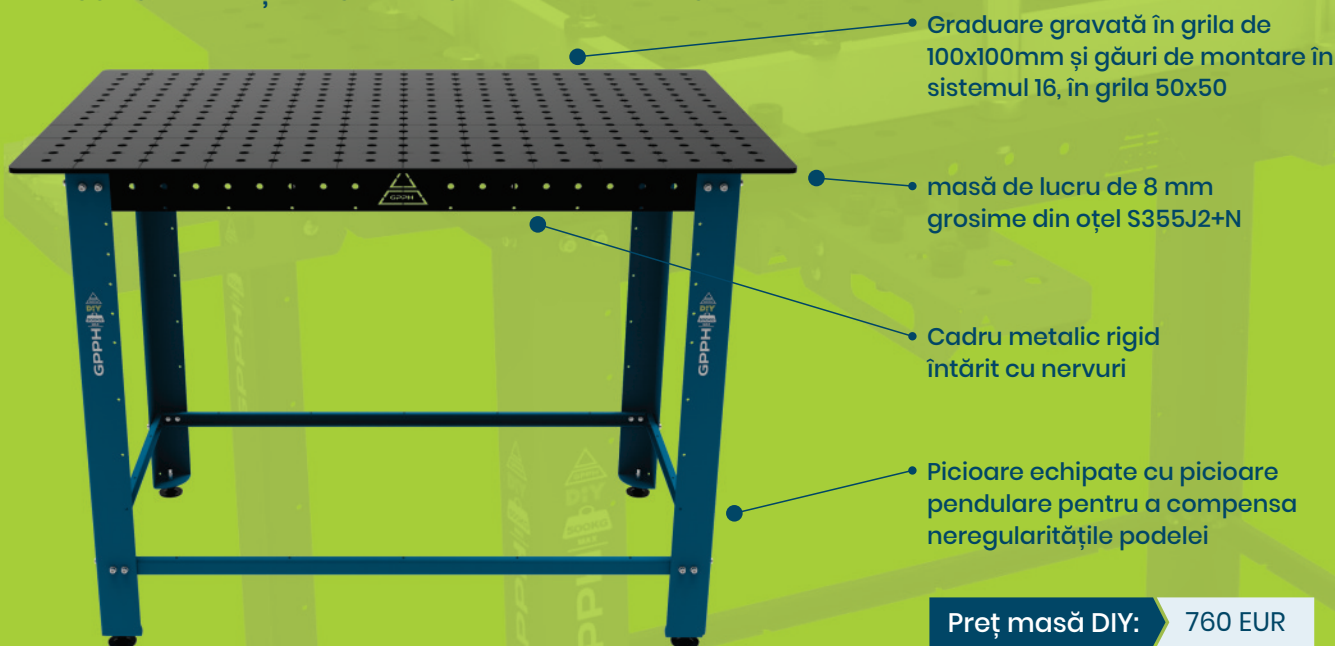

## ACCESORII DE MASĂ DIY:



Adaptor pentru rafturi pentru scule

seria DIY

11,40 EUR / pcs.



Zestaw kół do stołu

seria DIY

46 EUR / 4 pcs.



# MESE DE SUDURĂ ȘI ASAMBLARE

seria **DIY**

## SETURI DE SCULE - LISTĂ DE PREȚURI

Pentru mesele de sudură și asamblare DIY, oferim două seturi de scule gata de utilizare din seria PLUS (a se vedea pagina 41 pentru o prezentare a tuturor sculelor din această serie) fixate cu arborele de montare rapidă ECO/PLUS (a se vedea pagina 42).

În cazul setului nr. 1, sunt incluse adaptoare pentru raftul de scule pentru a putea monta un raft mobil de scule pe partea laterală a blatului mesei de bricolaj.

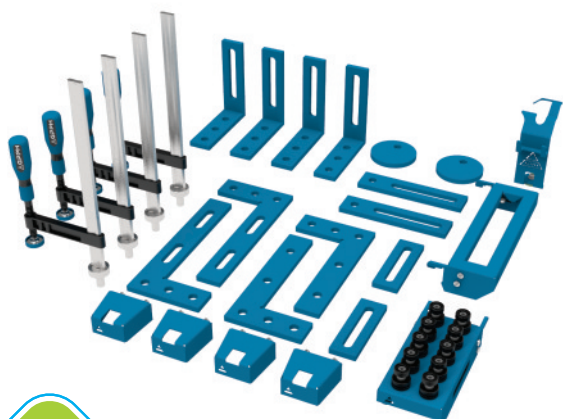

SET

**35**  
elemente

DIY  
nr 1

KIT DIY 1

seria PLUS 1 063,60 EUR



SET

**13**  
elemente

DIY  
nr 2

KIT DIY 1

seria PLUS 407 EUR

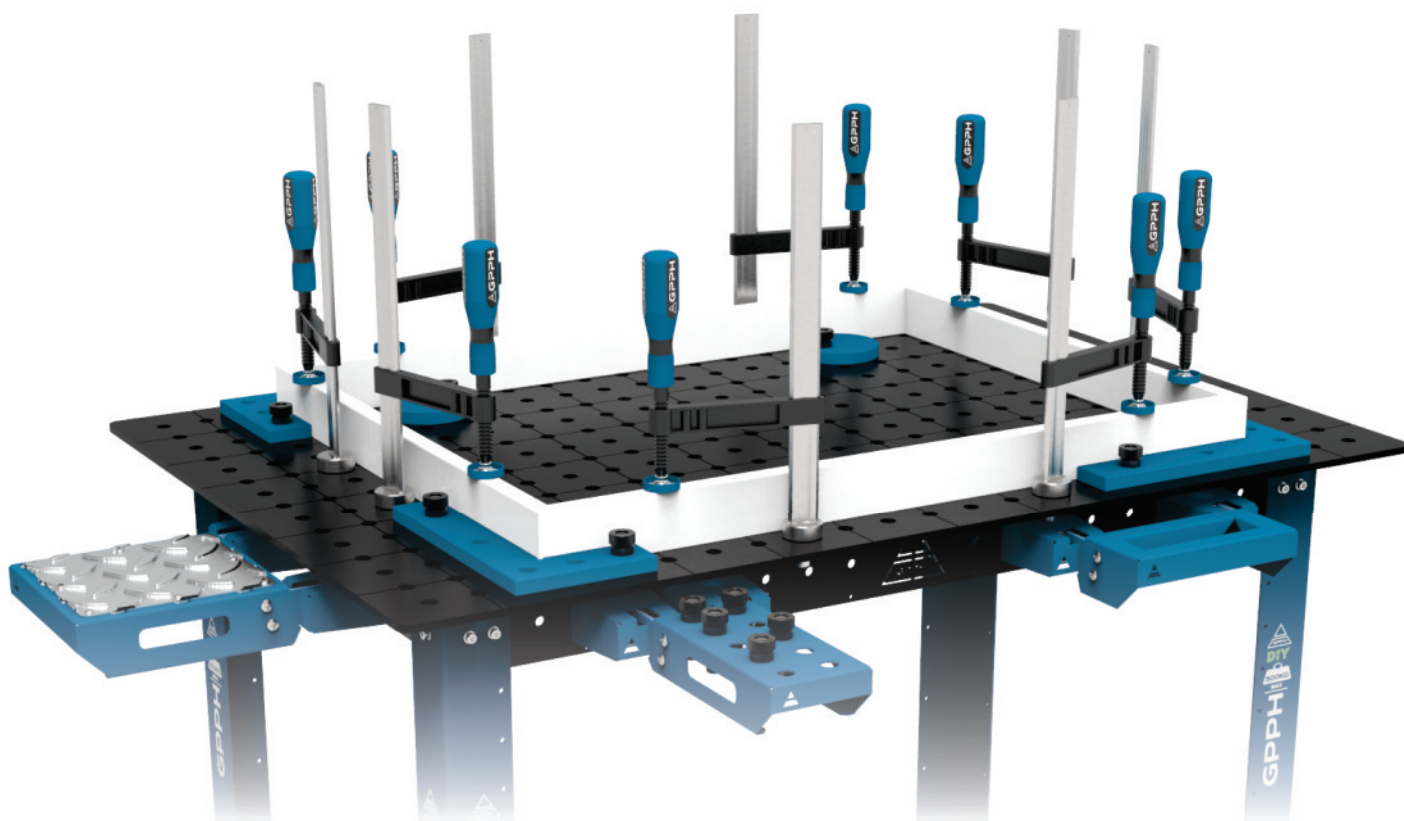

## MESE DE SUDURĂ – OCTOGONALE

seria **OCT**

### SPECIFICAȚII TEHNICE

#### SOLUȚIE INOVATOARE PENTRU INDUSTRIE

Dedicat robotizării, mesele de sudură octogonale sunt o soluție inovatoare pentru industriile care se bazează pe automatizarea proceselor de sudură. Acestea sunt caracterizate de forma lor octogonală unică, care funcționează perfect cu sistemele de sudare robotizate.

Mesele din seria OCT sunt utilizate pe scară largă în producție, în special acolo unde este nevoie de automatizare și precizie în procesele de sudare. Acestea sunt ideale pentru industriile auto, aerospațială și a construcțiilor metalice.

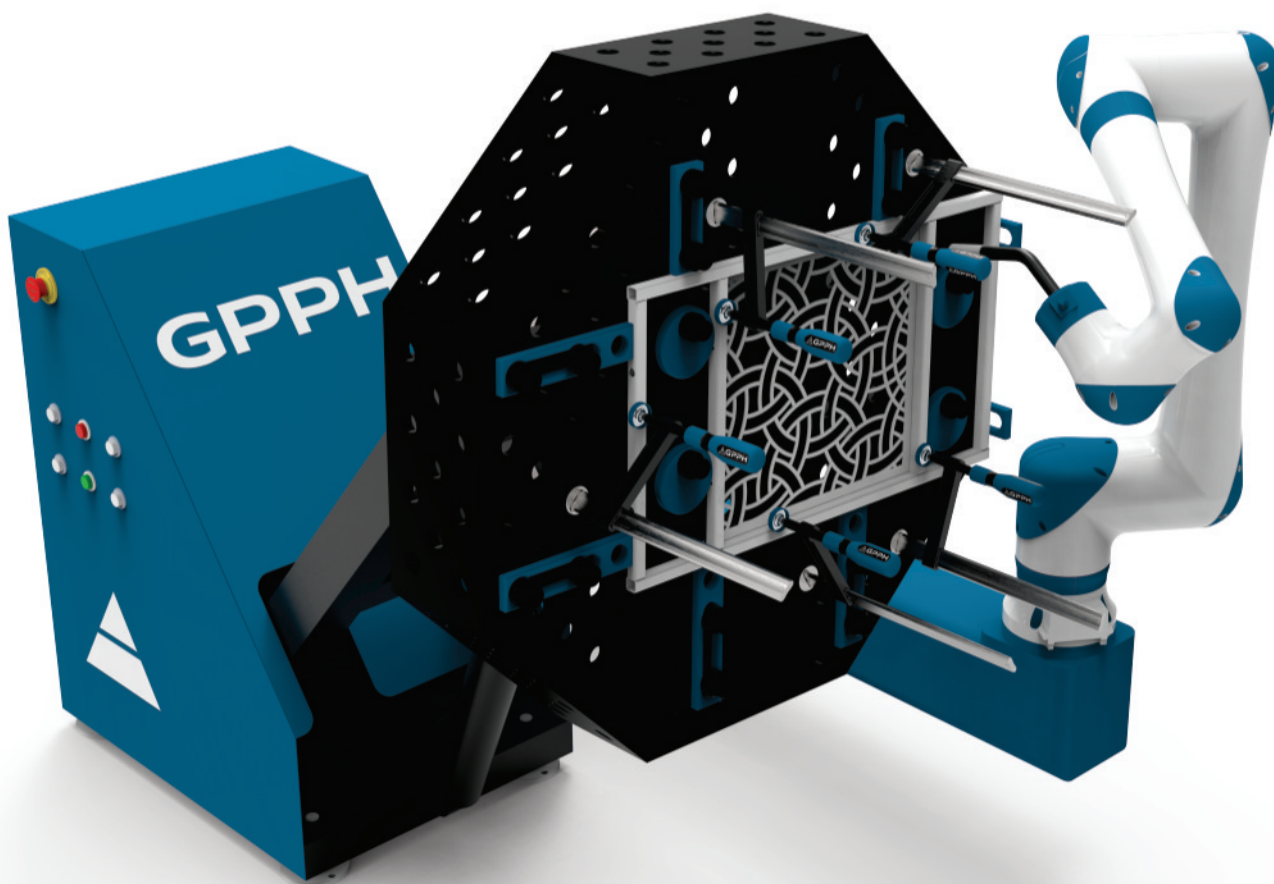
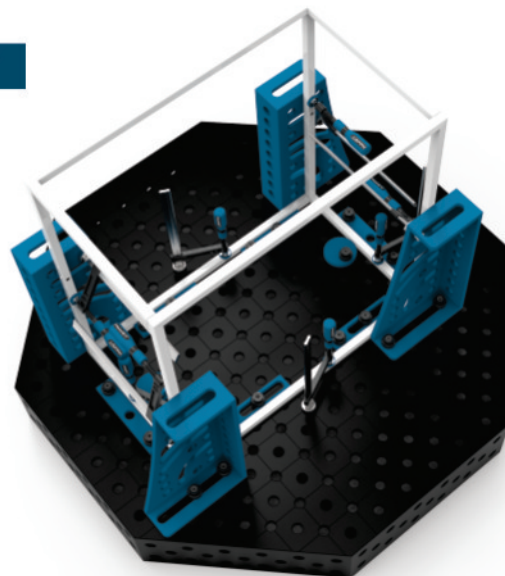

#### VERSIUNI DE MASĂ DISPONIBILE PENTRU MESE **OCT**

oțel S355J2+N

**PRO**

**PLUS**

oțel **INOX** 1.4301

**PRO INOX**

**PLUS INOX**

#### SISTEMUL DE GĂURIRE

MESH

Fi 28 mm

Fi 16 mm

50 x 50

DIAGONAL

DIAGONAL

# MESE DE SUDURĂ – OCTOGONALE

seria **OCT**

## SPECIFICAȚII TEHNICE ȘI LISTĂ DE PREȚURI

### PARAMETRII TEHNICI AI BLATULUI DE MASĂ **OCT**

Toleranța de planeitate a mesei	±0,3 mm	Găuri șanfrenate / frezate	✓
Toleranța forajelor	±0,05 mm	Găuri șanfrenate pe partea inferioară	✓
		3 rânduri de deschideri în pereții laterali	✓

### DIMENSIUNI ALE TABLURILOR DIN SERIA **OCT** [mm]:



- **PRECIZIE LA CEL MAI ÎNALT NIVEL:** Forma octogonală a mesei permite poziționarea precisă a pieselor de lucru, ceea ce este esențial în aplicațiile în care fiecare milimetru contează.
- **FLEXIBILITATE PENTRU APLICAȚII DIFERITE:** mesele octogonale sunt adaptate pentru utilizarea cu diferiți roboți de sudură.
- **STABILITATE ȘI DURABILITATE:** Designul meselor GPPH se bazează pe materiale de înaltă calitate, ceea ce garantează stabilitatea și durabilitatea meselor chiar și în condiții de utilizare intensivă.
- **INTEGRARE CU AUTOMATIZAREA:** Mesele sunt echipate cu puncte de montare și găuri speciale pentru a facilita integrarea cu sistemele de automatizare, ceea ce accelerează semnificativ implementarea liniilor de producție.
- **OPTIMIZAREA SPAȚIULUI DE LUCRU:** Forma octogonală permite utilizarea optimă a spațiului de lucru, ceea ce este extrem de important pentru instalațiile de producție în care fiecare metru pătrat contează.

Dimensiunea blatului mesei [mm]	Preț net <b>SERII PRO</b>	Preț net <b>SERII PLUS</b>	Preț net <b>SERII PRO INOX</b>	Preț net <b>SERII PLUS INOX</b>
600 x 600	1 120 EUR	1 040 EUR	1 890 EUR	1 740 EUR
800 x 800	1 470 EUR	1 340 EUR	2 620 EUR	2 420 EUR
1000 x 1000	1 860 EUR	1 690 EUR	3 490 EUR	3 190 EUR
1200 x 1200	2 340 EUR	2 140 EUR	4 560 EUR	4 160 EUR
1400 x 1400	2 930 EUR	2 790 EUR	5 920 EUR	5 340 EUR
600 x 600	1 260 EUR	1 140 EUR	2 060 EUR	1 890 EUR
800 x 800	1 620 EUR	1 520 EUR	2 780 EUR	2 620 EUR
1000 x 1000	2 040 EUR	1 840 EUR	3 690 EUR	3 390 EUR
1200 x 1200	2 560 EUR	2 290 EUR	4 820 EUR	4 440 EUR
1400 x 1400	3 190 EUR	2 890 EUR	6 140 EUR	5 560 EUR



\*Pentru o comparație a seriilor de blaturi **PRO** și **PLUS**, consultați pagina 7.



## MESE DE SUDURĂ - STIVUIBILE

cu sistem de ridicare hidraulic - seria **XWT**

### SPECIFICAȚII TEHNICE

**MESELE DE SUDURĂ GPPH CU SISTEM DE RIDICARE HIDRAULIC** SUNT MESE SPECIALIZATE CU REGLARE AUTOMATĂ A ÎNĂLȚIMII MESEI.

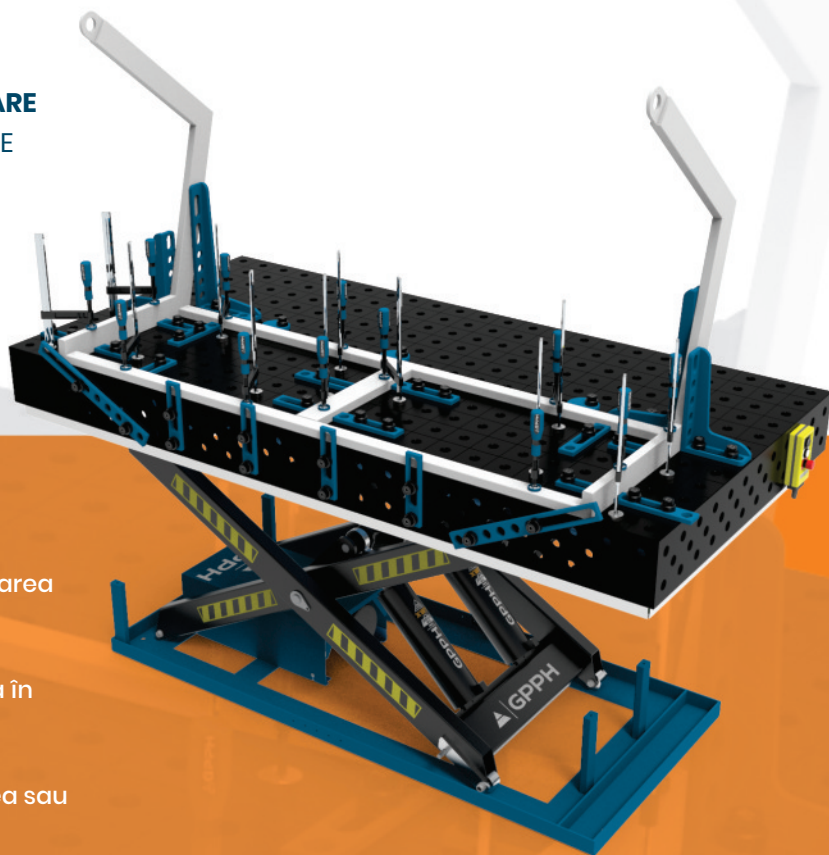

**MESELE DE SUDURĂ CU SISTEM DE RIDICARE HIDRAULIC AU:**

- supapă de suprasarcină pentru a preveni ridicarea unei sarcini prea grele;
- o supapă de siguranță pentru a opri coborârea în cazul ruperii conductelor hidraulice;
- comutatoare de limită pentru a preveni strivirea sau rănirea utilizatorului.

#### VERSIUNI DE TOP DISPONIBILE PENTRU MESELE **XWT**

oțel S355J2+N

**EXPERT**

**PRO**

**PLUS**

**ECO**

oțel **INOX** 1.4301

**PRO INOX**

**PLUS INOX**

#### DIMENSIUNILE MESEI **XWT**

1500 x 1000

1500 x 1480

2000 x 1000

2400 x 1200

În plus, fiecare blat de masă este disponibil cu găuri:

		SISTEMUL DE GĂURIRE	
		Fi 28 mm	Fi 16 mm
MESH			50 x 50
		100 x 100	100 x 100
		DIAGONAL	DIAGONAL

# MESE DE SUDURĂ - STIVUIBILE

cu sistem de ridicare hidraulic - seria **XWT**

## SPECIFICAȚII TEHNICE

SERIA **XWT** DIMENSIUNI TABEL [mm]:

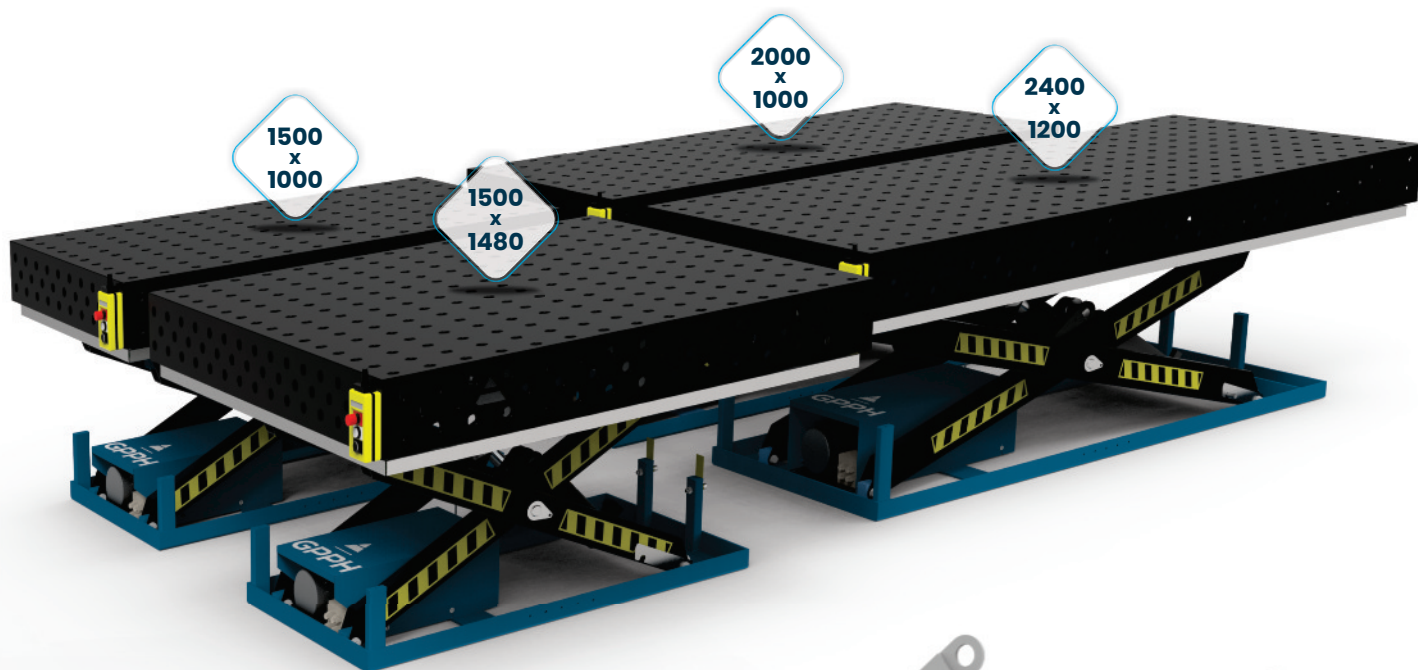

## MESE DE SUDURĂ - STIVUIBILE

cu sistem de ridicare hidraulic - seria **XWT**

### SPECIFICAȚII TEHNICE

#### SPECIFICAȚII TEHNICE ALE BAZEI CU SISTEM HIDRAULIC RIDICARE:

tensiune de alimentare: 400 V

rotații [rpm]: 1400

clasa de protecție: IP54

clasa de izolare: F

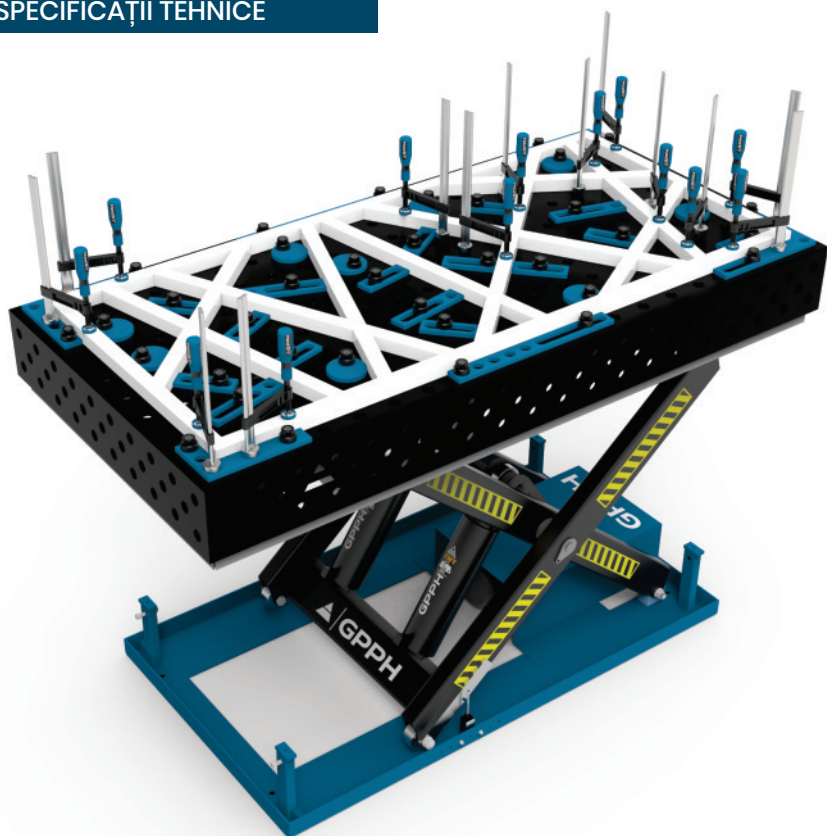

Dimensiunile mesei [mm]	Capacitate maximă de încărcare [kg] pentru masă cu top <b>PRO PLUS ECO</b>	Capacitate maximă de încărcare [kg] pentru masă cu top <b>EXPERT*</b>	Timp de ridicare cu sarcină [s]	Înălțimea maximă a mesei [mm]	Înălțimea minimă a mesei [mm]	Dimensiunile bazei de ridicare [mm]	Puterea motorului [kW]
1500 x 1000	1600	1400	20-25	1150	480	1220x785	2.2
1500 x 1480	1500	1200	20-25	1450	480	1220x785	2.2
2000 x 1000	3500	3200	30-40	1200	550	1863x890	2.2
2400 x 1200	3400	2900	30-40	1550	550	1863x890	2.2

\* din cauza construcției masive a blaturilor de masă din seria **EXPERT**

#### GPPH MASĂ DE SUDURĂ CÂNTARE CU SISTEM DE RIDICARE HIDRAULIC:

Dimensiunile mesei [mm]	Balanță XWT cu masă din seria <b>EXPERT</b> [kg].	Balanță XWT cu masă din seria <b>PRO</b> [kg].	Balanță XWT cu masă din seria <b>PLUS</b> [kg].	Balanță XWT cu masă din seria <b>ECO</b> [kg].
1500 x 1000	730	550	480	410
1500 x 1480	950	700	610	510
2000 x 1000	1020	790	700	610
2400 x 1200	1310	990	870	750



## MESE DE SUDURĂ - STIVUIBILE

cu sistem de ridicare hidraulic - seria **XWT**

### DIMENSIUNI ȘI LISTĂ DE PREȚURI

Lista de prețuri pentru mese cu blat din oțel S355J2+N cu sistem de găuri fi 28 mm și fi 16 mm în grilă 100x100 mm:

Dimensiunea blatului mesei [mm]	Preț net <b>SERIA EXPERT</b>	Preț net <b>SERIA PRO</b>	Preț net <b>SERIA PLUS</b>	Preț net <b>SERIA ECO</b>
1500 x 1000	5 130 EUR	4 620 EUR	3 830 EUR	3 230 EUR
1500 x 1480	6 130 EUR	5 210 EUR	4 220 EUR	3 660 EUR
2000 x 1000	6 530 EUR	5 600 EUR	4 830 EUR	4 260 EUR
2400 x 1200	7 780 EUR	6 710 EUR	5 580 EUR	4 910 EUR

Lista de prețuri pentru mese cu blat din oțel S355J2+N cu sistem de găuri fi 28 mm și fi 16 mm în grilă diagonală și pentru mese cu sistem de găuri fi 16 mm în grilă 50x50 mm:

Dimensiunea blatului mesei [mm]	Preț net <b>SERIA EXPERT</b>	Preț net <b>SERIA PRO</b>	Preț net <b>SERIA PLUS</b>	Preț net <b>SERIA ECO</b>
1500 x 1000	5 610 EUR	4 950 EUR	4 080 EUR	3 410 EUR
1500 x 1480	6 380 EUR	5 700 EUR	4 560 EUR	3 900 EUR
2000 x 1000	6 780 EUR	5 980 EUR	5 100 EUR	4 470 EUR
2400 x 1200	8 080 EUR	7 180 EUR	5 950 EUR	5 180 EUR

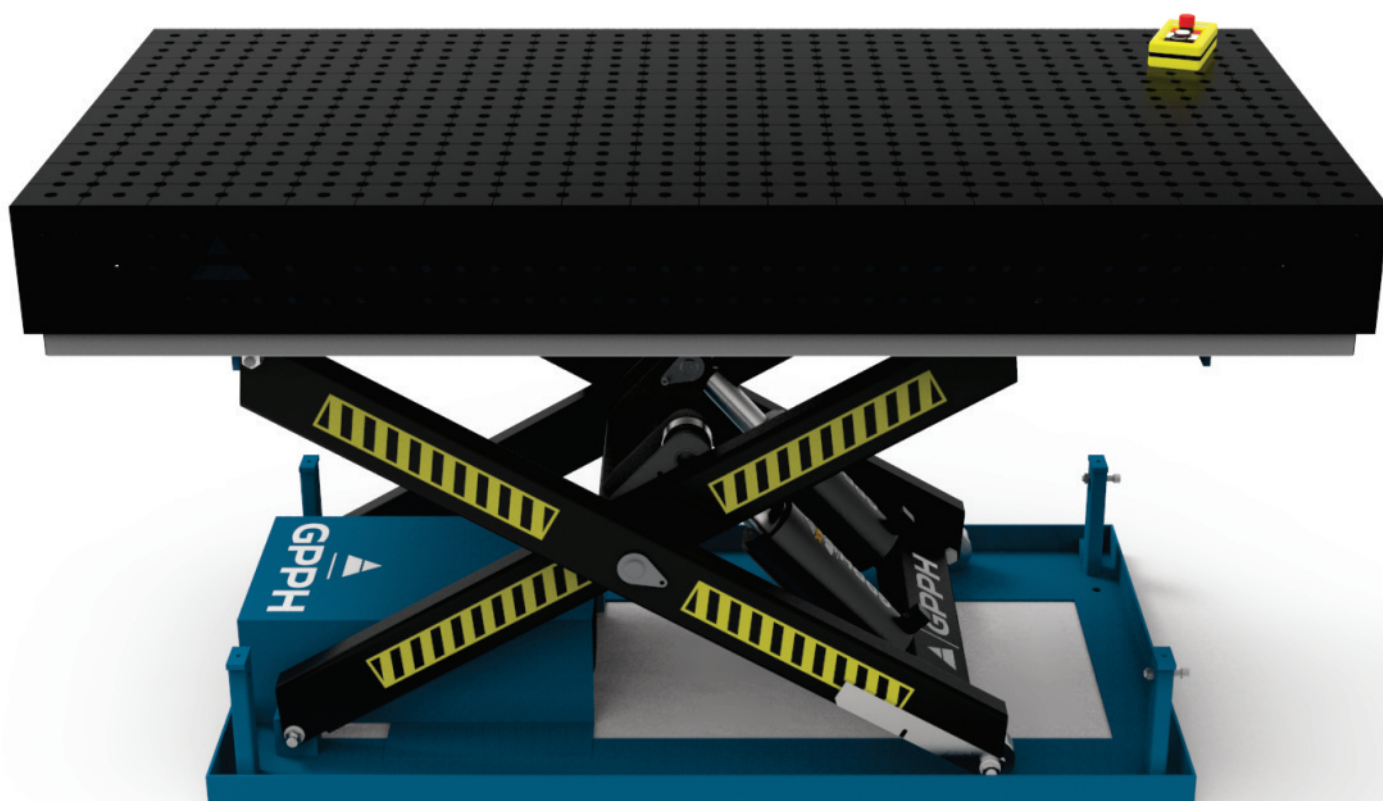

## MESE DE SUDURĂ - STIVUIBILE

cu sistem de ridicare hidraulic - seria **XWT**

### DIMENSIUNI ȘI LISTĂ DE PREȚURI

Lista de prețuri pentru mese cu blat din oțel inoxidabil clasa 1.4301 cu sistem de găuri fi 28 mm și fi 16 mm în grilă de 100x100 mm:

Dimensiunea blatului mesei [mm]	Preț net <b>SERIA PRO</b> INOX	Preț net <b>SERIA PLUS</b> INOX	
1500 x 1000	9 710 EUR	7 310 EUR	
1500 x 1480	12 300 EUR	9 130 EUR	
2000 x 1000	12 330 EUR	9 330 EUR	
2400 x 1200	15 880 EUR	11 830 EUR	

Lista de prețuri pentru mese cu blat din oțel inoxidabil clasa 1.4301 cu sistem de găuri fi 28 mm și fi 16 mm în grilă diagonală și pentru mese cu sistem de găuri fi 16 mm în grilă 50x50 mm:

Dimensiunea blatului mesei [mm]	Preț net <b>SERIA PRO</b> INOX	Preț net <b>SERIA PLUS</b> INOX	
1500 x 1000	10 250 EUR	7 850 EUR	
1500 x 1480	12 830 EUR	9 680 EUR	
2000 x 1000	12 930 EUR	9 900 EUR	
2400 x 1200	16 550 EUR	12 480 EUR	

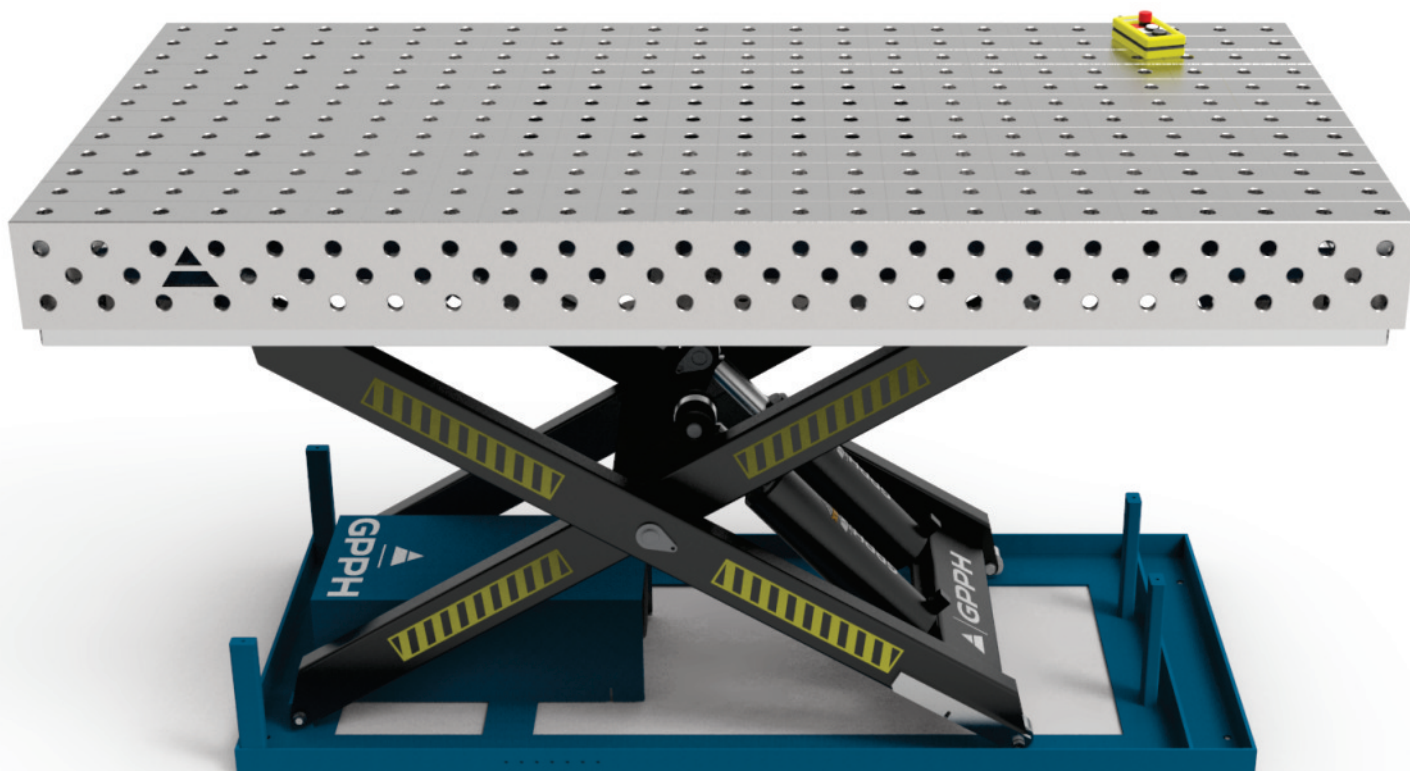

# STAȚIE DE SUDURĂ

seria **WELDSTATION**

SPECIFICAȚII TEHNICE



## STAȚIE DE SUDURĂ CU SISTEM DE DEPOZITARE A SCULELOR

WeldStation este o stație de sudură indispensabilă care revoluționează organizarea stației de lucru a sudorului. Echipată cu un sistem inovator de stocare a sculelor, WeldStation oferă confort, funcționalitate și eficiență în timpul procesului de sudare.



**WELDSTATION** are 4 tipuri de sertare (într-un tabel de 3000x1480):

- 4 szuflady 52x553x517mm
- 4 szuflady 96x553x517mm
- 4 szuflady 180x553x517mm
- 2 szuflady 348x553x517mm

**SERTARELE** sunt echipate cu un cauciuc covorașe cu un anti-alunecare 3 mm grosime și antiderapante



prețul stației **3000x1480\***

12 430 EUR



- **SISTEM DE DEPOZITARE A UNELTELOR:** WeldStation este proiectat pentru a organiza în mod optim uneltele necesare pentru procesul de asamblare structurală și sudare. Carcasa stației include sertare, panouri perforate pentru rafturi mobile pentru unelte și o zonă de depozitare cu o suprafață mare care permite depozitarea și accesul ușor la accesoriile necesare.
- **MASĂ DE SUDARE ERGONOMICĂ:** Piesa centrală a WeldStation este o masă de sudare robustă care oferă o suprafață de lucru stabilă și confortabilă.
- **CONSTRUCȚIE DURABILĂ:** WeldStation a fost fabricat din materiale de înaltă calitate, ceea ce îi garantează durabilitatea și durabilitate chiar și în condiții de utilizare intensivă în condiții industriale dificile.
- **DESIGN ESTETIC:** În plus față de funcționalitatea sa, WeldStation are și un aspect elegant și profesional. Designul estetic plăcut face din stația de sudură nu numai un instrument de lucru practic, ci și un accesoriu atractiv pentru orice atelier.
- **BAZĂ SOLIDĂ:** Carcasa sistemului de stocare a sculelor rigidizează masa de sudură, datorită căreia produsul atinge o capacitate de încărcare de 4.000 kg sau 6.000 kg (în funcție de versiunea de dimensiuni aleasă). Are întărituri speciale dedicate transportului cu stivuitorul sau cu transpaleta.

## DIMENSIUNILE STAȚIILOR DE SUDURĂ

3000x1480

2400x1200

2000x1000

1500x1480



## VERSIUNI DE MASĂ DISPONIBILE PENTRU STAȚIILE DE SUDURĂ

oțel S355J2+N

**EXPERT**

**PRO**

**PLUS**

**ECO**

oțel **INOX** 1.4301

**PRO INOX**

**PLUS INOX**



# STAȚII DE ȘLEFUIRE ȘI SUDURĂ

seria SOG

SPECIFICAȚII TEHNICE



**Stația de șlefuire-sudare** este utilizată pentru captarea și îndepărtarea prafului și gazelor generate în timpul șlefuirii cu un polizor manual sau al lucrărilor de sudare-sudare. Aceasta poate fi operată cu un ventilator de extracție sau o unitate de filtrare.

Toate cele trei tipuri de suporturi SOG sunt disponibile în două dimensiuni superioare [mm]:

1270 x 770

1870 x 770



BAZĂ



BAZĂ CU CAPACE



BAZĂ CU EXTRAGERE SUPERIOARĂ

Baza stației este proiectată pentru a găzdui apărători și un kit de extracție a părții superioare. Fiecare versiune a stației de șlefuire-sudare este compusă dintr-o masă de lucru cu un top realizat din tablă cu grosimea de 8 mm.

Partea superioară are găuri de montare în dispozitivul de fixare de 28 mm într-o grilă de 100x100 mm și găuri suplimentare pentru aspirarea prafului și a gazelor.

Stația de lucru pentru șlefuire/sudare cu capace are un capac posterior, în timp ce versiunea cu extracție superioară are o carcasă de extracție superioară. Ambele versiuni (cu protecții și cu extracție superioară) au uși cu balamale pe părțile dreaptă și stângă - acest lucru permite plasarea pe masă a pieselor de lucru mai lungi decât lățimea stației de rectificarea și sudare. Fiecare versiune a SOG are un racord cu diametrul de 160 mm montat în suprafața laterală a bazinului de extracție. Aerul poate fi extras de jos prin intermediul mesei cu bazin de extracție. Toate tipurile de stații de șlefuire/sudare au un bazin de extracție cu sertare, două prize de 230 V pentru conectarea sculelor electrice și o instalație pentru conectarea iluminatului spațiului de lucru.

Pentru stațiile de șlefuire/sudare GPPH veți utiliza unelte seria PLUS montate cu arborele reglabil ECO/PLUS.  
(a se vedea uneltele la pagina 42).

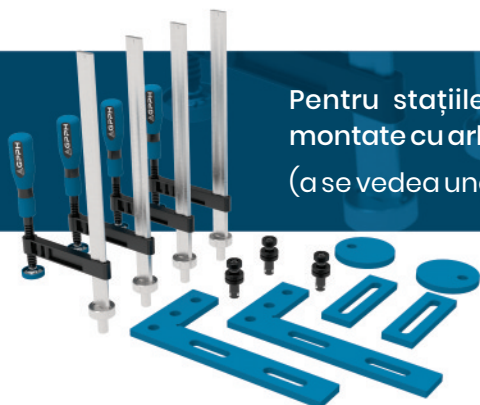

# STAȚII DE ȘLEFUIRE ȘI SUDURĂ

seria SOG

## SPECIFICAȚII TEHNICE ȘI LISTĂ DE PREȚURI

Parametrii pentru un top cu dimensiuni:	1270x770 mm	1870x770 mm
<b>BAZĂ</b>		
Greutate	167 kg	225 kg
Rezistența de curgere	250 Pa	250 Pa
Flux de aer recomandat pentru sudură	1500 m <sup>3</sup> /h	2200 m <sup>3</sup> /h
Fluxul de aer recomandat pentru măcinare	3000 m <sup>3</sup> /h	4000 m <sup>3</sup> /h
Preț net	2 640 EUR	3 990 EUR
<b>BAZĂ CU PROTECȚII</b>		
Greutate	190 kg	250 kg
Rezistența de curgere	250 Pa	250 Pa
Flux de aer recomandat pentru sudură	1500 m <sup>3</sup> /h	2200 m <sup>3</sup> /h
Fluxul de aer recomandat pentru măcinare	3000 m <sup>3</sup> /h	4000 m <sup>3</sup> /h
Preț net	2 970 EUR	4 140 EUR
<b>BAZĂ CU EVACUARE SUPERIOARĂ</b>		
Greutate	264 kg	315 kg
Rezistența de curgere	250 Pa	250 Pa
Flux de aer recomandat pentru sudură	1500 m <sup>3</sup> /h	2200 m <sup>3</sup> /h
Fluxul de aer recomandat pentru măcinare	3000 m <sup>3</sup> /h	4000 m <sup>3</sup> /h
Preț net	3 560 EUR	5 090 EUR

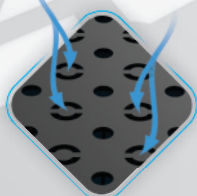

\*fotografiile prezintă o stație de șlefuire și sudare cu o masă de 1870x770 mm.

# SUPTURURI DE SUDURĂ

seria **TRESTLE**

SPECIFICAȚII TEHNICE

Suportul de sudură **TRESTLE** este baza pentru o varietate de proiecte de sudură și nu numai. Suportul nostru de sudură este un instrument indispensabil care poate fi utilizat pentru multe industrii și scopuri.

SUPTURILE DE SUDURĂ GPPH SUNT DISPONIBILE ÎN PATRU SERII: **EXPERT**, **PRO**, **PLUS** ȘI **ECO**.

## DIMENSIUNILE SUPTURILOR **TRESTLE** [mm]

600x200x200	800x200x200	1000x200x200	1200x200x200	1500x200x200	2000x200x200	2400x200x200
-------------	-------------	--------------	--------------	--------------	--------------	--------------



### PRINCIPALELE APLICAȚII ALE SUPTULUI DE SUDURĂ PE TREPTE INCLUD:

- **MĂRIREA SPAȚIULUI DE LUCRU:** Datorită designului său robust, suportul nostru vă permite să vă extindeți spațiul de lucru, permițând condiții de lucru mai ergonomice și mai confortabile în timpul sudării.
- **O BAZĂ STABILĂ PENTRU PROIECTELE DE SUDARE:** Suportul nostru oferă stabilitatea și robustețea necesare pentru proiectele de sudură precise și complexe. Este un suport neprețuit pentru sudori profesioniști și pentru oricine caută o bază solidă pentru munca lor.
- **SUPT PENTRU LUCRĂRI DE ASAMBLARE:** Suportul de sudură poate fi utilizat și ca platformă stabilă pentru asamblarea unei varietăți de componente structurale, făcând procesele de asamblare mai ușoare și mai rapide.

Toate suporturile sunt disponibile ca cu picioare pe picioare sau pe roți



<b>EXPERT</b>	
SISTEMUL DE GĂURIRE	
MESH	Fi 28 mm
	DIAGONAL

<b>PRO PLUS ECO</b>		
SISTEMUL DE GĂURIRE		
MESH	Fi 28 mm	Fi 16 mm
	DIAGONAL	50 x 50
		DIAGONAL

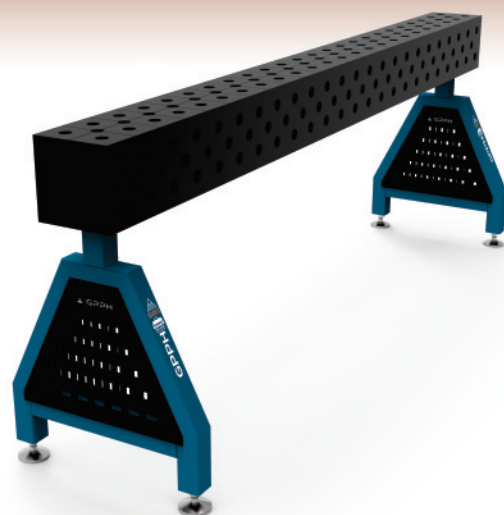



# SUPTURI DE SUDURĂ

seria **TRESTLE**

## LISTA DE PREȚURI

### LISTA DE PREȚURI A SUPTULUI DE SUDURA PE TREPTE CU DIFERITE TIPURI DE BLATURI:

Dimensiunile blatului de lucru [mm]	Preț net SERIA EXPERT*	Preț net SERIA PRO	Preț net SERIA PLUS	Preț net SERIA ECO
600x200x200	960 EUR	740 EUR	680 EUR	550 EUR
800x200x200	1 150 EUR	810 EUR	750 EUR	610 EUR
1000x200x200	1 290 EUR	930 EUR	830 EUR	680 EUR
1200x200x200	1 460 EUR	1 080 EUR	890 EUR	740 EUR
1500x200x200	1 700 EUR	1 180 EUR	1 030 EUR	810 EUR
2000x200x200	2 080 EUR	1 340 EUR	1 230 EUR	940 EUR
2400x200x200	2 390 EUR	1 610 EUR	1 340 EUR	1 080 EUR
600x200x200	-	790 EUR	730 EUR	600 EUR
800x200x200	-	1 020 EUR	810 EUR	680 EUR
1000x200x200	-	1 030 EUR	930 EUR	780 EUR
1200x200x200	-	1 190 EUR	1 010 EUR	960 EUR
1500x200x200	-	1 310 EUR	1 170 EUR	930 EUR
2000x200x200	-	1 560 EUR	1 400 EUR	1 100 EUR
2400x200x200	-	1 840 EUR	1 560 EUR	1 260 EUR
Dimensiunile blatului de lucru [mm]	Preț net SERIA EXPERT*	Preț net SERIA PRO	Preț net SERIA PLUS	Preț net SERIA ECO
600x200x200	1 080 EUR	860 EUR	800 EUR	670 EUR
800x200x200	1 270 EUR	930 EUR	870 EUR	730 EUR
1000x200x200	1 410 EUR	1 050 EUR	950 EUR	800 EUR
1200x200x200	1 580 EUR	1 200 EUR	1 010 EUR	860 EUR
1500x200x200	1 820 EUR	1 300 EUR	1 150 EUR	930 EUR
2000x200x200	2 200 EUR	1 460 EUR	1 350 EUR	1 060 EUR
2400x200x200	2 510 EUR	1 730 EUR	1 460 EUR	1 200 EUR
600x200x200	-	910 EUR	850 EUR	720 EUR
800x200x200	-	1 020 EUR	930 EUR	800 EUR
1000x200x200	-	1 150 EUR	1 050 EUR	900 EUR
1200x200x200	-	1 310 EUR	1 130 EUR	960 EUR
1500x200x200	-	1 430 EUR	1 290 EUR	1 050 EUR
2000x200x200	-	1 680 EUR	1 520 EUR	1 220 EUR
2400x200x200	-	1 960 EUR	1 680 EUR	1 380 EUR



\*Seria **TRESTLE EXPERT** este disponibilă numai în Sistemul 28 DIAGONAL

\* lista de prețuri pentru glezne fără picioare poate fi găsită la pagina 38

# CUBURI PENTRU MASA DE SUDURĂ

## LISTA DE PREȚURI

**Cuburile** sunt instrumente concepute pentru a conecta două sau mai multe mese de sudură între ele, păstrând în același timp funcționalitatea – la fel ca o masă, acestea au o grilă și găuri de montare. Acestea pot fi utilizate pentru a crea o stație de sudură de formă personalizată – unind orice număr de mese pentru a crea o stație de lucru adaptată unui anumit proiect.

Cuburile pot fi utilizate singure sau împreună cu picioarele ca suport de sudură TRESTLE (consultați pagina 36). Veți găsi prețurile pentru suporturile de sudură la pagina 37.

### LISTA DE PREȚURI A CUBURILOR PENTRU MESE DE SUDURĂ

Dimensiuni cuburi [mm]	Preț net SERIA PRO	Preț net SERIA PLUS	Preț net SERIA ECO
600x200x200	420 EUR	360 EUR	230 EUR
800x200x200	490 EUR	430 EUR	290 EUR
1000x200x200	610 EUR	510 EUR	360 EUR
1200x200x200	760 EUR	570 EUR	420 EUR
1500x200x200	860 EUR	710 EUR	490 EUR
2000x200x200	1 020 EUR	910 EUR	620 EUR
2400x200x200	1 290 EUR	1 020 EUR	760 EUR



Dimensiuni cuburi [mm]	Preț net SERIA EXPERT
600x200x200	640 EUR
800x200x200	830 EUR
1000x200x200	970 EUR
1200x200x200	1 140 EUR
1500x200x200	1 380 EUR
2000x200x200	1 760 EUR
2400x200x200	2 070 EUR



Dimensiuni cuburi [mm]	Preț net SERIA PRO	Preț net SERIA PLUS	Preț net SERIA ECO
600x200x200	470 EUR	410 EUR	280 EUR
800x200x200	580 EUR	490 EUR	360 EUR
1000x200x200	710 EUR	610 EUR	460 EUR
1200x200x200	870 EUR	690 EUR	520 EUR
1500x200x200	990 EUR	850 EUR	610 EUR
2000x200x200	1 240 EUR	1 080 EUR	780 EUR
2400x200x200	1 520 EUR	1 240 EUR	940 EUR



### PICIOARELE DE PE TREPTE POT FI ACHIZIȚIONATE SEPARAT CA VERSIUNI CU ROȚI SAU CU PICIOARE:

Picior pentru suport de sudură  
TRESTUL pe roți

Preț per 1 bucată 220 EUR



Picior pentru suport de sudură  
TRESTLE pe picioare

Preț per 1 bucată 160 EUR



## UNELTE SERIA EXPERT

dedicat meselor **EXPERT**

### UNELTE PLATE

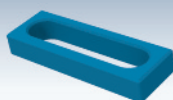

**OPRITOR EXPERT 150**

28\_N\_004\_EXPERT

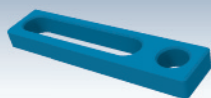

**OPRITOR EXPERT 225**

28\_N\_005\_EXPERT

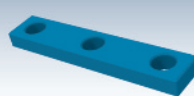

**OPRITOR EXPERT 260**

28\_N\_006\_EXPERT

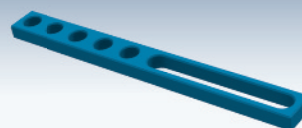

**OPRITOR EXPERT 500**

28\_N\_007\_EXPERT

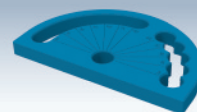

**RAPORTOR DE SUDURĂ EXPERT**

28\_N\_008\_EXPERT



**COLȚAR PLAT EXPERT 275x150**

28\_N\_009\_EXPERT



**COLȚAR PLAT EXPERT 320x150**

28\_N\_010\_EXPERT



**COLȚAR PLAT EXPERT 350x250**

28\_N\_011\_EXPERT

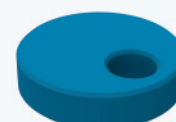

**OPRITOR EXCENTRIC EXPERT Ø100mm**

28\_N\_003\_EXPERT

### INSTRUMENTE SPAȚIALE



**UNGHI DE SUDURĂ**

**EXPERT 185x175**

28\_N\_012\_EXPERT



**UNGHI DE SUDURĂ**

**EXPERT 200x200**

28\_N\_013\_EXPERT



**UNGHI DE SUDURĂ**

**EXPERT 300x190**

28\_N\_014\_EXPERT



**UNGHI DE SUDURĂ**

**EXPERT 450x250**

28\_N\_015\_EXPERT



**UNGHI DE SUDURĂ**

**EXPERT 275x500x175x100**

28\_N\_016\_EXPERT

### MĂRIREA SUPRAFEȚEI DE LUCRU

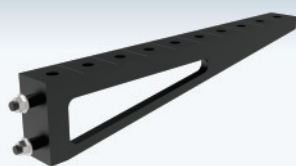

**EXTENSIE DE MASĂ DE SUDURĂ**

**EXPERT 1000x100**

28\_100x100\_N\_017\_EXPERT



**EXTENSIE DE MASĂ DE SUDURĂ**

**EXPERT 1000x200**

28\_100x100\_N\_018\_EXPERT

### UNELTE DE ASAMBLARE



**PIN DE MONTARE EXPERT**

28\_T\_015\_EXPERT



**BOLȚ PRINDERE RAPIDĂ**

**EXPERT**

28\_N\_002\_EXPERT



**ASAMBLARE RAPIDĂ**

**MAGNETICĂ BOLȚ**

**EXPERT**

28\_N\_002\_EXPERT\_MG



## UNELTE SERIA PRO

dedicate meselor: **PRO**, **MWT** și **XWT** cu blaturi din seria **PRO**

### UNELTE PLATE

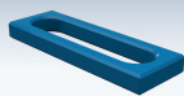

**OPRITOR EXPERT 150**  
16\_N\_004\_PRO | 28\_N\_004\_PRO

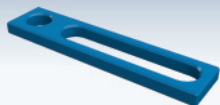

**OPRITOR EXPERT 225**  
16\_N\_005\_PRO | 28\_N\_005\_PRO

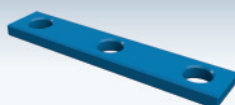

**OPRITOR EXPERT 260**  
16\_N\_006\_PRO | 28\_N\_006\_PRO

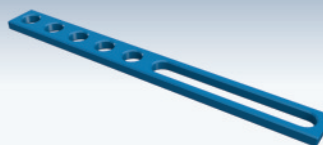

**OPRITOR EXPERT 500**  
16\_N\_007\_PRO | 28\_N\_007\_PRO

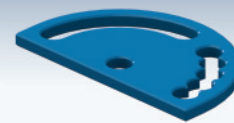

**RAPORTOR DE SUDURĂ EXPERT**  
16\_N\_008\_PRO | 28\_N\_008\_PRO



**COLȚAR PLAT EXPERT 275x150**  
16\_N\_009\_PRO | 28\_N\_009\_PRO



**COLȚAR PLAT EXPERT 320x150**  
16\_N\_010\_PRO | 28\_N\_010\_PRO



**COLȚAR PLAT EXPERT 350x250**  
16\_N\_011\_PRO | 28\_N\_011\_PRO



**OPRITOR EXCENTRIC EXPERT Ø100mm**  
16\_N\_003\_PRO | 28\_N\_003\_PRO

### INSTRUMENTE SPAȚIALE



**UNGHII DE SUDURĂ EXPERT 185x175**  
16\_N\_012\_PRO | 28\_N\_012\_PRO



**UNGHII DE SUDURĂ EXPERT 200x200**  
16\_N\_013\_PRO | 28\_N\_013\_PRO



**UNGHII DE SUDURĂ EXPERT 300x190**  
16\_N\_014\_PRO | 28\_N\_014\_PRO



**UNGHII DE SUDURĂ EXPERT 450x250**  
16\_N\_015\_PRO | 28\_N\_015\_PRO



**UNGHII DE SUDURĂ EXPERT 275x500x175x100**  
16\_N\_016\_PRO | 28\_N\_016\_PRO

### MĂRIREA SUPRAFEȚEI DE LUCRU

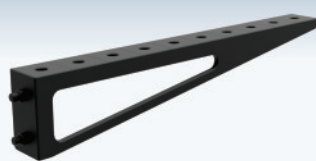

**EXTENSIE DE MASĂ DE SUDURĂ EXPERT 1000x100**  
16\_100x100\_N\_017\_PRO  
28\_100x100\_N\_017\_PRO

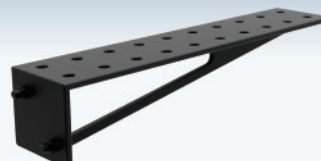

**EXTENSIE DE MASĂ DE SUDURĂ EXPERT 1000x200**  
16\_100x100\_N\_018\_PRO  
28\_100x100\_N\_018\_PRO

### UNELTE DE ASAMBLARE



**PIN DE MONTARE EXPERT**  
16\_T\_015\_PRO | 28\_T\_015\_PRO



**BOLȚ PRINDERE RAPIDĂ EXPERT**  
16\_N\_002\_PRO | 28\_N\_002\_PRO



**ASAMBLARE RAPIDĂ MAGNETICĂ BOLȚ EXPERT**  
16\_N\_002\_PRO\_MG  
28\_N\_002\_PRO\_MG



**ȘURUB DE ASAMBLARE RAPIDĂ UNI**  
16\_N\_002\_UNI | 28\_N\_002\_UNI

\*toate uneltele sunt disponibile în găuri cu diametrul de 16 mm și 28 mm.

## UNELTE SERIA PLUS

dedicate meselor: **PLUS**, **BASIC** și **XWT** cu topuri din seria PLUS  
precum și pentru mese: **ECO**, **DIY**, **XWT** cu blaturi din seria ECO și pentru stații **SOG\*\***

### UNELTE PLATE

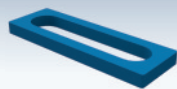

**OPRITOR EXPERT 150**

16\_N\_004\_PLUS | 28\_N\_004\_PLUS

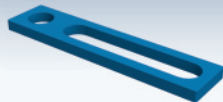

**OPRITOR EXPERT 225**

16\_N\_005\_PLUS | 28\_N\_005\_PLUS

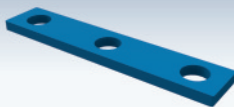

**OPRITOR EXPERT 260**

16\_N\_006\_PLUS | 28\_N\_006\_PLUS



**OPRITOR EXPERT 500**

16\_N\_007\_PLUS | 28\_N\_007\_PLUS

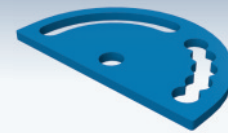

**RAPORTOR DE SUDURĂ EXPERT**

16\_N\_008\_PLUS | 28\_N\_008\_PLUS



**COLȚAR PLAT EXPERT 275x150**

16\_N\_009\_PLUS | 28\_N\_009\_PLUS



**COLȚAR PLAT EXPERT 320x150**

16\_N\_010\_PLUS | 28\_N\_010\_PLUS



**COLȚAR PLAT EXPERT 350x250**

16\_N\_011\_PLUS | 28\_N\_011\_PLUS



**OPRITOR EXCENTRIC EXPERT Ø100mm**

16\_N\_003\_PLUS | 28\_N\_003\_PLUS

### INSTRUMENTE SPAȚIALE



**UNGHI DE SUDURĂ EXPERT 185x175**

16\_N\_012\_PLUS | 28\_N\_012\_PLUS



**UNGHI DE SUDURĂ EXPERT 200x200**

16\_N\_013\_PLUS | 28\_N\_013\_PLUS



**UNGHI DE SUDURĂ EXPERT 300x190**

16\_N\_014\_PLUS | 28\_N\_014\_PLUS



**UNGHI DE SUDURĂ EXPERT 450x250**

16\_N\_015\_PLUS | 28\_N\_015\_PLUS



**UNGHI DE SUDURĂ EXPERT 275x500x175x100**

16\_N\_016\_PLUS | 28\_N\_016\_PLUS

### MĂRIREA SUPRAFEȚEI DE LUCRU

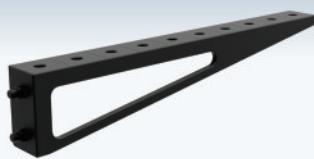

**EXTENSIE DE MASĂ DE SUDURĂ PLUS 1000x100**

16\_100x100\_N\_017\_PLUS  
28\_100x100\_N\_017\_PLUS

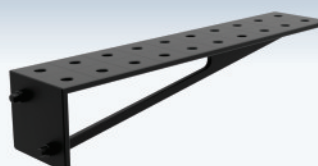

**EXTENSIE DE MASĂ DE SUDURĂ PLUS 1000x200**

16\_100x100\_N\_018\_PLUS  
28\_100x100\_N\_018\_PLUS

### UNELTE DE ASAMBLARE



**PIN DE MONTARE PLUS**

16\_T\_015\_PLUS | 28\_T\_015\_PLUS



**BOLȚ PRINDERE RAPIDĂ PLUS**

16\_N\_002\_PLUS | 28\_N\_002\_PLUS



**ASAMBLARE RAPIDĂ MAGNETICĂ BOLȚ PLUS**

16\_N\_002\_PLUS\_MG  
28\_N\_002\_PLUS\_MG



**ȘURUB DE ASAMBLARE RAPIDĂ UNI**

16\_N\_002\_UNI | 28\_N\_002\_UNI

\*toate uneltele sunt disponibile în găuri cu diametrul de 16 mm și 28 mm.

\*\*în acest caz (mese de lucru ECO, DIY, XWT și stații de lucru SOG), uneltele sunt fixate cu un diblu reglabil 19-22 - vezi pagina 42.

## UNELTE SERIA ECO

dedicat creșterii suprafeței de lucru a meselor ECO și pentru montarea sculelor din seria PLUS pe mese: seriile **ECO**, **DIY**, **XWT** cu blaturi din seria ECO și pe stațiile **SOG\*\***

### MĂRIREA SUPRAFEȚEI DE LUCRU

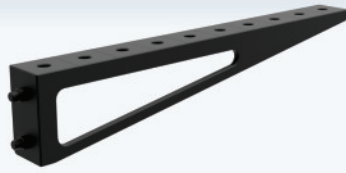

**EXTENSIE DE MASĂ DE SUDURĂ  
ECO 1000x100**  
16\_100x100\_N\_017\_ECO  
28\_100x100\_N\_017\_ECO

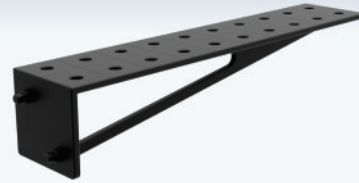

**EXTENSIE DE MASĂ DE SUDURĂ  
ECO 1000x200**  
16\_100x100\_N\_018\_ECO  
28\_100x100\_N\_018\_ECO

### INSTRUMENTE DE ASAMBLARE



**PIN DE MONTARE PLUS**  
16\_T\_015\_ECO | 28\_T\_015\_ECO



**BOLȚ PRINDERE RAPIDĂ  
PLUS**  
16\_N\_002\_ECO\_PLUS  
28\_N\_002\_ECO\_PLUS



**ASAMBLARE RAPIDĂ  
MAGNETICĂ BOLȚ  
PLUS**  
16\_N\_002\_PLUS\_MG  
28\_N\_002\_PLUS\_MG



**ȘURUB DE ASAMBLARE  
RAPIDĂ UNI**  
16\_N\_002\_UNI | 28\_N\_002\_UNI

\*toate uneltele sunt disponibile în găuri cu diametrul de 16 mm și 28 mm.

\*\*în acest caz, uneltele sunt fixate cu un arbore reglabil 19-22 PLUS/ECO - îl veți găsi pe pagina curentă în secțiunea "Unelte de montare".





# UNELTE UNIVERSALE

dedicat tuturor meselor și standurilor GPPH

## FIXARE CLAMPS



CLEMĂ DE FIXARE  
16\_N\_001A | 28\_N\_001A



CLEMĂ DE FIXARE  
CU PÂRGHIE  
16\_N\_001B | 28\_N\_001B



GÂT VARIABIL  
CLEMĂ DE ADÂNCIME  
16\_N\_001C | 28\_N\_001C



ADÂNCIME VARIABILĂ A  
GÂTULUI CU CLEMĂ CU  
PÂRGHIE  
16\_N\_001D | 28\_N\_001D



CLEMĂ DE FIXARE  
CU PÂRGHIE  
16\_N\_001F | 28\_N\_001F

## PRISME, SUPT ARZĂTOR

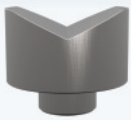

PRISMĂ Ø58MM 130°  
16\_N\_021 | 28\_N\_021

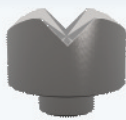

PRISMĂ Ø58MM 130°/90°  
16\_N\_023 | 28\_N\_023



PRISMĂ Ø58MM 90°  
16\_N\_022 | 28\_N\_022



SUPT PISTOLET SUDURĂ  
N\_024

## RAFTURI MOBILE PENTRU SCULE

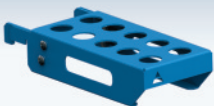

ASAMBLARE RAPIDĂ BOLȚ DE  
ASAMBLARE RAFT S  
16\_T\_011A | 28\_T\_011A

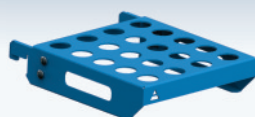

ASAMBLARE RAPIDĂ BOLȚ DE  
ASAMBLARE RAFT M  
16\_T\_011B | 28\_T\_011B

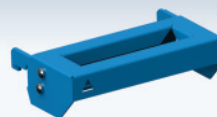

ȘEVALET CU CLEMĂ S  
16\_T\_011C | 28\_T\_011C

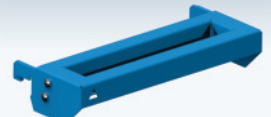

ȘEVALET CU CLEMĂ M  
16\_T\_011D | 28\_T\_011D



RAFT PLAT S  
16\_T\_011E | 28\_T\_011E

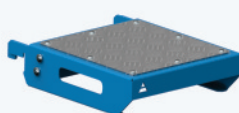

RAFT PLAT M  
16\_T\_011F | 28\_T\_011F

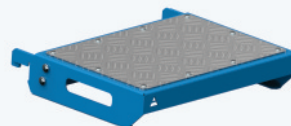

RAFT PLAT L  
16\_T\_011G | 28\_T\_011G

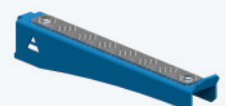

RAFT MOBIL PENTRU EXTENSIILE  
T\_011J

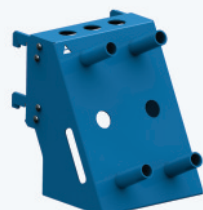

RAFT MIX PENTRU UNELTE  
16\_T\_011H | 28\_T\_011H



RAFT DE DOCUMENTAȚIE  
16\_T\_011I | 28\_T\_011I

\*toate uneltele sunt disponibile în găuri cu diametrul de 16 mm și 28 mm.

## CĂRUCIOR PENTRU ACCESORII

menținerea ordinii la locul de muncă



### CĂRUCIOR PENTRU ACCESORII M

16\_T\_012B | 28\_T\_012B

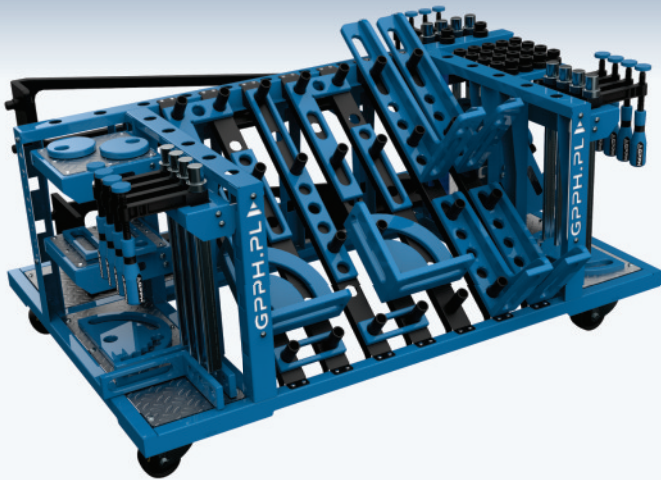

Unul dintre multele avantaje ale căruciorului mic de scule, este că se potrivește sub majoritatea dimensiunilor demesele de sudură GPPH. Toate uneltele în timp ce lucrați sunt la îndemână!

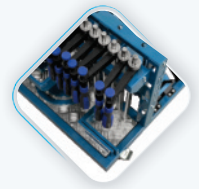

### CĂRUCIOR PENTRU ACCESORII L

16\_T\_012A | 28\_T\_012A

Căruciorul mare de scule GPPH va conține o trusă de scule chiar și pentru cei mai exigenți! Acesta vă va face spațiul de lucru mai clar ca niciodată și vă va păstra uneltele GPPH organizate și ușor accesibile pe el.

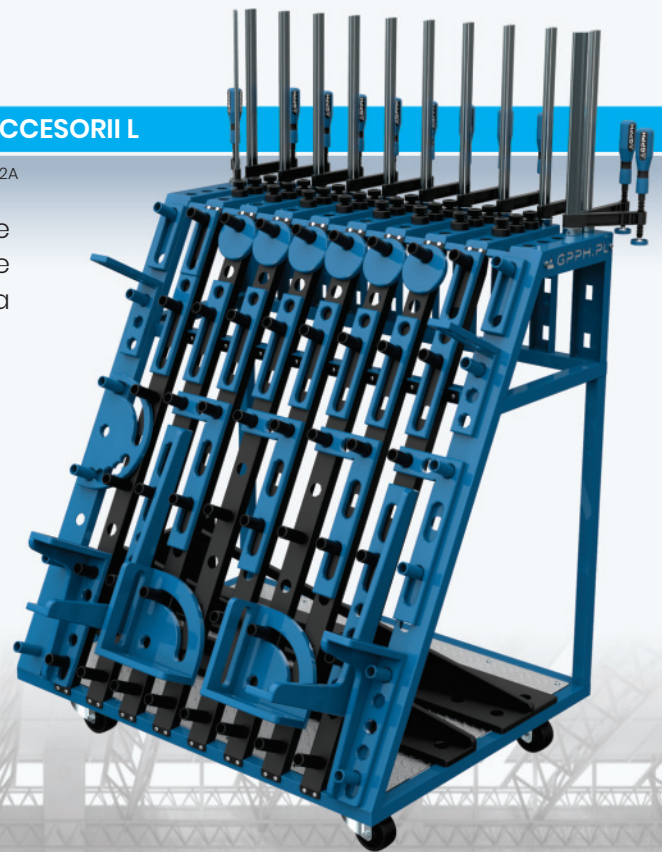
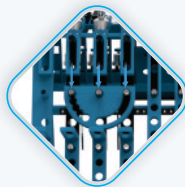

Cărucioarele pentru scule \* sunt disponibile cu găuri de 16 mm Ø și 28 mm Ø. Consultați pagina 46 pentru prețurile cărucioarelor pentru scule.

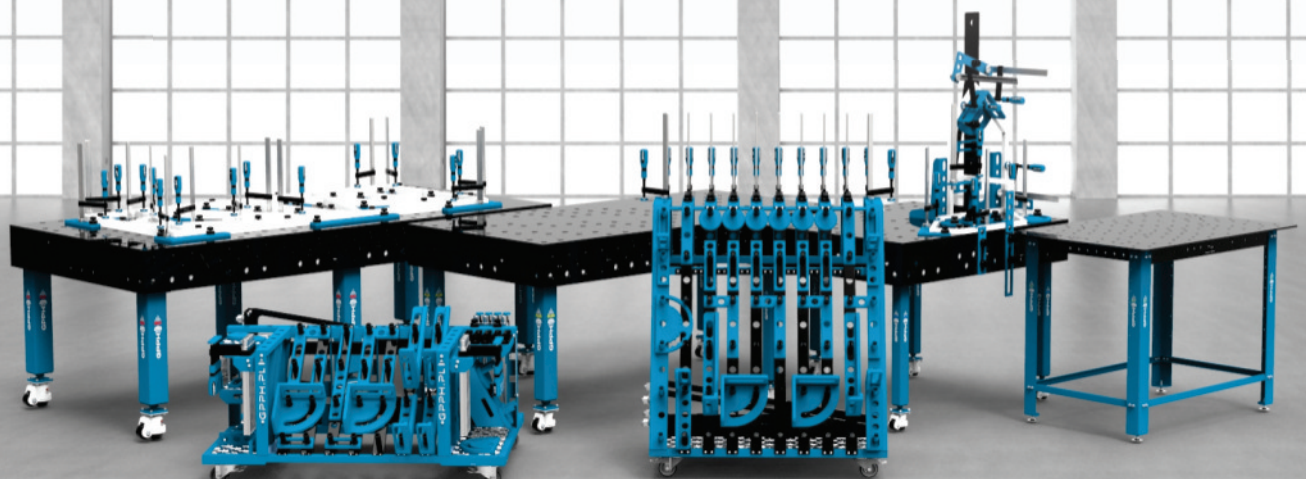

## UNELTE

## LISTA DE PREȚURI

NUMELE INSTRUMENTULUI	PREȚ			
	EXPERT	SERIA PRO	SERIA PLUS	SERIA ECO
<b>UNELTE PLATE</b>				
<b>Opritor 150</b> 16_N_004_(PRO/PLUS)   28_N_004_(EXPERT/PRO/PLUS)	38 EUR	29 EUR	21 EUR	-
<b>Opritor 225</b> 16_N_005_(PRO/PLUS)   28_N_005_(EXPERT/PRO/PLUS)	43 EUR	33 EUR	24 EUR	-
<b>Opritor 260</b> 16_N_006_(PRO/PLUS)   28_N_006_(EXPERT/PRO/PLUS)	47 EUR	36 EUR	26 EUR	-
<b>Opritor 500</b> 16_N_007_(PRO/PLUS)   28_N_007_(EXPERT/PRO/PLUS)	83 EUR	52 EUR	38 EUR	-
<b>Raportor de sudura</b> 16_N_008_(PRO/PLUS)   28_N_008_(EXPERT/PRO/PLUS)	88 EUR	57 EUR	48 EUR	-
<b>Colțar plat 275x150</b> 16_N_009_(PRO/PLUS)   28_N_009_(EXPERT/PRO/PLUS)	72 EUR	48 EUR	43 EUR	-
<b>Colțar plat 320x150</b> 16_N_010_(PRO/PLUS)   28_N_010_(EXPERT/PRO/PLUS)	81 EUR	55 EUR	50 EUR	-
<b>Colțar plat 350x250</b> 16_N_011_(PRO/PLUS)   28_N_011_(EXPERT/PRO/PLUS)	124 EUR	67 EUR	62 EUR	-
<b>Opritor excentric Ø100</b> 16_N_003_(PRO/PLUS)   28_N_003_(EXPERT/PRO/PLUS)	41 EUR	31 EUR	24 EUR	-
<b>INSTRUMENTE SPAȚIALE</b>				
<b>unghi de sudare 185x175</b> 16_N_012_(PRO/PLUS)   28_N_012_(EXPERT/PRO/PLUS)	96 EUR	72 EUR	50 EUR	-
<b>unghi de sudare 200x200</b> 16_N_013_(PRO/PLUS)   28_N_013_(EXPERT/PRO/PLUS)	157 EUR	105 EUR	88 EUR	-
<b>unghi de sudare 300x190</b> 16_N_014_(PRO/PLUS)   28_N_014_(EXPERT/PRO/PLUS)	229 EUR	88 EUR	76 EUR	-
<b>unghi de sudare 450x250</b> 16_N_015_(PRO/PLUS)   28_N_015_(EXPERT/PRO/PLUS)	207 EUR	117 EUR	107 EUR	-
<b>unghi de sudare 275x500x175x100</b> 16_N_016_(PRO/PLUS)   28_N_016_(EXPERT/PRO/PLUS)	428 EUR	236 EUR	186 EUR	-
<b>MĂRIREA SUPRAFEȚEI DE LUCRU</b>				
<b>Extensie de masă de sudură 1000x100</b> 16_100x100_N_017_(PRO/PLUS/ECO)   28_100x100_N_017_(EXPERT/PRO/PLUS/ECO)	370 EUR	226 EUR	167 EUR	141 EUR
<b>Extensie de masă de sudură 1000x200</b> 16_100x100_N_018_(PRO/PLUS)   28_100x100_N_018_(EXPERT/PRO/PLUS)	480 EUR	286 EUR	214 EUR	164 EUR
<b>UNELTE DE ASAMBLARE</b>				
<b>Pin de montare</b> 16_T_015_(PRO/PLUS/ECO)   28_T_015_(EXPERT/PRO/PLUS/ECO)	12 EUR	9 EUR	9 EUR	9 EUR
<b>Bolț prindere rapidă EXPERT</b> 28_N_002_EXPERT	43 EUR	-	-	-
<b>Bolț prindere rapidă PRO</b> 16_N_002_PRO   28_N_002_PRO	-	33 EUR	-	-
<b>Bolț prindere rapidă PLUS</b> 16_N_002_PLUS   28_N_002_PLUS	-	-	31 EUR	-
<b>Bolț prindere rapidă 19-22 ECO/PLUS</b> 16_N_002_ECO_PLUS   28_N_002_ECO_PLUS	-	-	-	31 EUR
<b>Asamblare rapidă magnetică Bolț EXPERT</b> 28_N_002_EXPERT_MG	45 EUR	-	-	-
<b>Asamblare rapidă magnetică Bolț PRO</b> 16_N_002_PRO_MG   28_N_002_PRO_MG	-	35,60 EUR	-	-
<b>Asamblare rapidă magnetică Bolț PLUS</b> 16_N_002_PLUS_MG   28_N_002_PLUS_MG	-	-	35,60 EUR	-
<b>Șurub de asamblare rapidă UNI</b> 16_N_002_UNI   28_N_002_UNI	43 EUR			



## UNELTE

## LISTA DE PREȚURI

UNELTE	PREȚ
<b>CLEME DE FIXARE</b>	
<b>Clemă de fixare</b> 16_N_001A   28_N_001A	31 EUR
<b>Clemă de fixare cu părghie</b> 16_N_001B   28_N_001B	55 EUR
<b>Găt variabil Clemă de adâncime</b> 16_N_001C   28_N_001C	71 EUR
<b>Adâncime variabilă a gâtului cu clemă cu părghie</b> 16_N_001D   28_N_001D	96 EUR
<b>Clemă de fixare cu părghie</b> 16_N_001F   28_N_001F	77 EUR
<b>PRISMĂ, SUPORT PISTOLET SUDURĂ</b>	
<b>Prismă Ø58mm 130°</b> 16_N_021   28_N_021	12 EUR
<b>Prismă Ø58mm 130°/90°</b> 16_N_023   28_N_023	17 EUR
<b>Prismă Ø58mm 90°</b> 16_N_022   28_N_022	12 EUR
<b>Suport pistol sudură</b> N_024	24 EUR
<b>RAFTURI MOBILE PENTRU UNELTE</b>	
<b>Asamblare rapidă bolt de asamblare raft S</b> 16_T_011A   28_T_011A	17 EUR
<b>Asamblare rapidă bolt de asamblare raft M</b> 16_T_011B   28_T_011B	19 EUR
<b>Șevalet cu clemă S</b> 16_T_011C   28_T_011C	17 EUR
<b>Șevalet cu clemă M</b> 16_T_011D   28_T_011D	19 EUR
<b>Raft plat S</b> 16_T_011E   28_T_011E	22 EUR
<b>Raft plat M</b> 16_T_011F   28_T_011F	24 EUR
<b>Raft plat L</b> 16_T_011G   28_T_011G	26 EUR
<b>Raft mobil pentru extensiile</b> T_011J	12 EUR
<b>Raft MIX pentru unelte</b> 16_T_011H   28_T_011H	33 EUR
<b>Raft de documentatie</b> 16_T_011I   28_T_011I	24 EUR
<b>CĂRUCIOR PENTRU ACCESORII</b>	
<b>Cărucior pentru accesorii M</b> 16_T_012B   28_T_012B	669 EUR
<b>Cărucior pentru accesorii L</b> 16_T_012A   28_T_012A	669 EUR

# SETURI DE UNELTE

fiecare set de instrumente este disponibil în seria de instrumente

**EXPERT, PRO, PLUS** și **ECO\*\***

## LISTA DE PREȚURI

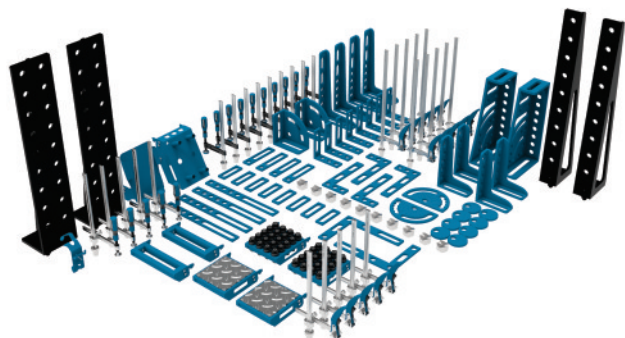

căruțior  
la alegere:

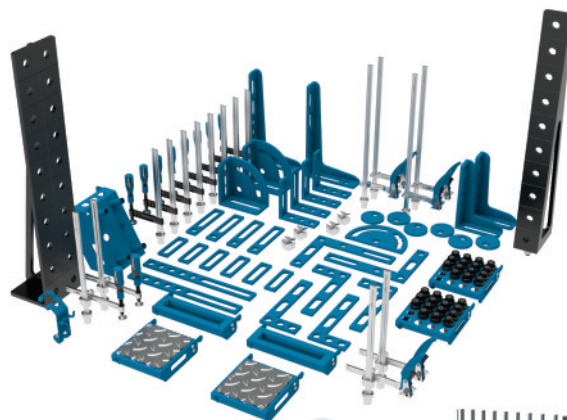

căruțior  
la alegere:



KIT 1	
<b>seria EXPERT</b> pentru mese: EXPERT, XWT EXPERT, WELDSTATION EXPERT	11 675 EUR
<b>seria PRO</b> pentru mese: PRO, XWT PRO, WELDSTATION PRO	8 379 EUR
<b>seria PLUS</b> pentru mese: PLUS, BASIC, XWT PLUS, WELDSTATION PLUS	7 389 EUR
<b>seria ECO</b> pentru mese: ECO, DIY, XWT ECO, WELDSTATION ECO	7 247 EUR



KIT 2	
<b>seria EXPERT</b> pentru mese: EXPERT, XWT EXPERT, WELDSTATION EXPERT	6 902 EUR
<b>seria PRO</b> pentru mese: PRO, XWT PRO, WELDSTATION PRO	5 129 EUR
<b>seria PLUS</b> pentru mese: PLUS, BASIC, XWT PLUS, WELDSTATION PLUS	4 589 EUR
<b>seria ECO</b> pentru mese: ECO, DIY, XWT ECO, WELDSTATION ECO	4 511 EUR

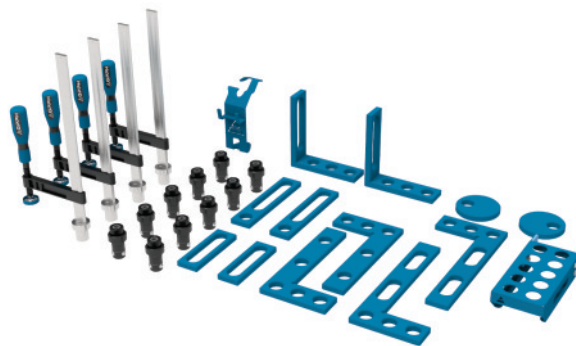
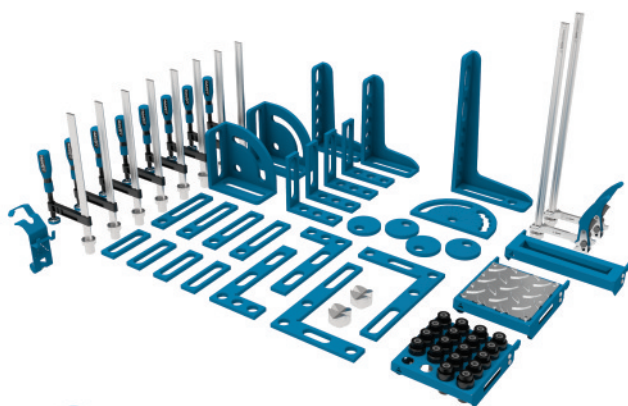

KIT 3	
<b>seria EXPERT</b> pentru mese: EXPERT, XWT EXPERT, WELDSTATION EXPERT	3 601 EUR
<b>seria PRO</b> pentru mese: PRO, XWT PRO, WELDSTATION PRO	2 539 EUR
<b>seria PLUS</b> pentru mese: PLUS, BASIC, XWT PLUS, WELDSTATION PLUS	2 229 EUR
<b>seria ECO</b> pentru mese: ECO, DIY, XWT ECO, WELDSTATION ECO	2 229 EUR



KIT 4	
<b>seria EXPERT</b> pentru mese: EXPERT, XWT EXPERT, WELDSTATION EXPERT	1 337 EUR
<b>seria PRO</b> pentru mese: PRO, XWT PRO, WELDSTATION PRO	1 031 EUR
<b>seria PLUS</b> pentru mese: PLUS, BASIC, XWT PLUS, WELDSTATION PLUS	899 EUR
<b>seria ECO</b> pentru mese: ECO, DIY, XWT ECO, WELDSTATION ECO	899 EUR

\*toate uneltele sunt disponibile în găuri cu diametrul de 16 mm și 28 mm; prețurile se aplică găurilor cu diametrul de 16 mm și 28 mm.

\*\*În cazul seturilor de scule din seria PLUS, în funcție de grosimea mesei alese, diblul inclus în set se schimbă - în cazul meselor PLUS, BASIC și XWT cu mese din seria PLUS, acesta este diblul cu eliberare rapidă PLUS, iar în cazul meselor ECO, DIY, XWT cu mese din seria ECO și al stațiilor de lucru SOG, acesta este diblul cu eliberare rapidă reglabil PLUS/ECO.

## SETURI DE UNELTE

fiecare set de unelte este disponibil în seria de unelte PRO și PLUS\*\*.

### CONȚINUTUL TRUSELOR

NUMĂRUL DE UNELTE DIN FIECARE SET				
NUMELE INSTRUMENTULUI	Set nr. 1	Set nr. 2	Set nr. 3	Set nr. 4
Clemă de fixare	10	8	8	4
Clemă de fixare cu pârghie	10	4	2	-
Găt variabil Clemă de adâncime	5	2	-	-
Adâncime variabilă a gâtului cu clemă cu pârghie	5	2	-	-
Șurub de fixare	40	30	18	10
Opritor excentric Ø100	8	6	4	2
Opritor 150	8	6	4	2
Opritor 225	4	4	4	2
Opritor 500	4	2	-	-
Raportor de sudura	2	1	1	-
Colțar plat 275x150	-	-	-	2
Colțar plat 320x150	4	4	2	2
Colțar plat 350x250	2	2	2	-
unghi de sudare 185x175	8	4	4	2
unghi de sudare 200x200	2	2	2	-
unghi de sudare 300x190	4	2	2	-
unghi de sudare 450x250	4	2	1	-
unghi de sudare 275x500x175x100	2	-	-	-
Extensie de masă de sudură 1000x100	2	1	-	-
Extensie de masă de sudură 1000x200	2	1	-	-
Suport pistol sudură	1	1	1	1
Prismă Ø58mm 130°	10	-	-	-
Prismă Ø58mm 130°/90°	-	4	2	-
Cărucior pentru accesorii (versiuni la alegere: M sau L)	1	1	-	-
Asamblare rapidă bolt de asamblare raft S	-	-	-	1
Asamblare rapidă bolt de asamblare raft M	2	2	1	-
Șevalet cu clemă S	2	2	1	-
Raft plat M	2	2	1	-
Raft MIX pentru unelte	1	1	-	-
Raft de documentatie	1	-	-	-
<b>Numărul total de instrumente incluse în set</b>	<b>146</b>	<b>96</b>	<b>60</b>	<b>28</b>



## GPPH CHEM

produse chimice profesionale pentru industria de sudură

### CARACTERISTICILE PRODUSULUI ȘI LISTA DE PREȚURI



CH\_001\_PR

CH\_002\_PR

**PROTECTOR** (concentrat) este un preparat de bază care protejează bancurile de sudură prin lăsarea unui strat protector special, permanent, pe acestea. Datorită acestuia, mesele de sudură rămân fără așchii, rezultând o muncă mai precisă, confortabilă și ordonată.

Utilizarea PROTECTOR protejează semnificativ echipamentul de efectele utilizării. Lichidul este inodor și nu emite substanțe volatile periculoase pentru sănătate în timpul sudării. Nu conține compuși de ulei, astfel încât nu există contraindicații pentru utilizarea pe materiale care sunt ulterior vopsite sau galvanizate.

Capacitate: 1l 14 EUR

Capacitate: 5l 49 EUR



CH\_001\_CL

CH\_002\_CL

**HD CLEANER** (concentrat) este un detergent alcalin, foarte concentrat și puternic pentru mese de sudură, îmbogățit cu inhibitori de coroziune. Produsul curăță eficient suprafețele mesei foarte murdare, lăsând un strat activ anti-coroziune. Datorită formulei sale special dezvoltate, HD Cleaner se remarcă prin eficiența sa ridicată de curățare.

Capacitate: 1l 32 EUR

Capacitate: 5l 149 EUR

**SPRAYER GPPH CHEM** – Pentru a obține cele mai bune rezultate, vă recomandăm să aplicați produsele cu pulverizatorul GPPH CHEM. Aceasta este cea mai bună soluție pentru aplicarea produselor chimice profesionale GPPH CHEM: **PROTECTOR** și **HD CLEANER**.

- SISTEM 360° – pulverizați în orice poziție a rezervorului
- POMPĂ SUPER DOUBLE ACTION – pulverizați atât cu apăsarea și eliberarea manetei pompei
- GAZETA REGLABILĂ – reglați gradul de pulverizare de la ceață la un jet continuu
- INDICATOR DE NIVEL DE FLUID – distribuiți cu ușurință lichidul și verificați nivelul acestuia în rezervor
- GARNITURI DE ETANȘARE FPM – rezistență chimică ridicată pentru o funcționare îndelungată și fără probleme și funcționare fără probleme
- BANDA DE STABILIZARE (partea inferioară a spălătorului) – stabilizează și protejează rezervorul împotriva deteriorărilor mecanice
- volum (l): 0,5l PLIN CYCLE LET-OUT (ml): 3 ml
- GREUTATE (kg) (spălătorul singur, fără lichid în interior): 0,14 kg



CH\_001\_SPR

Mașină de spălat 12 EUR

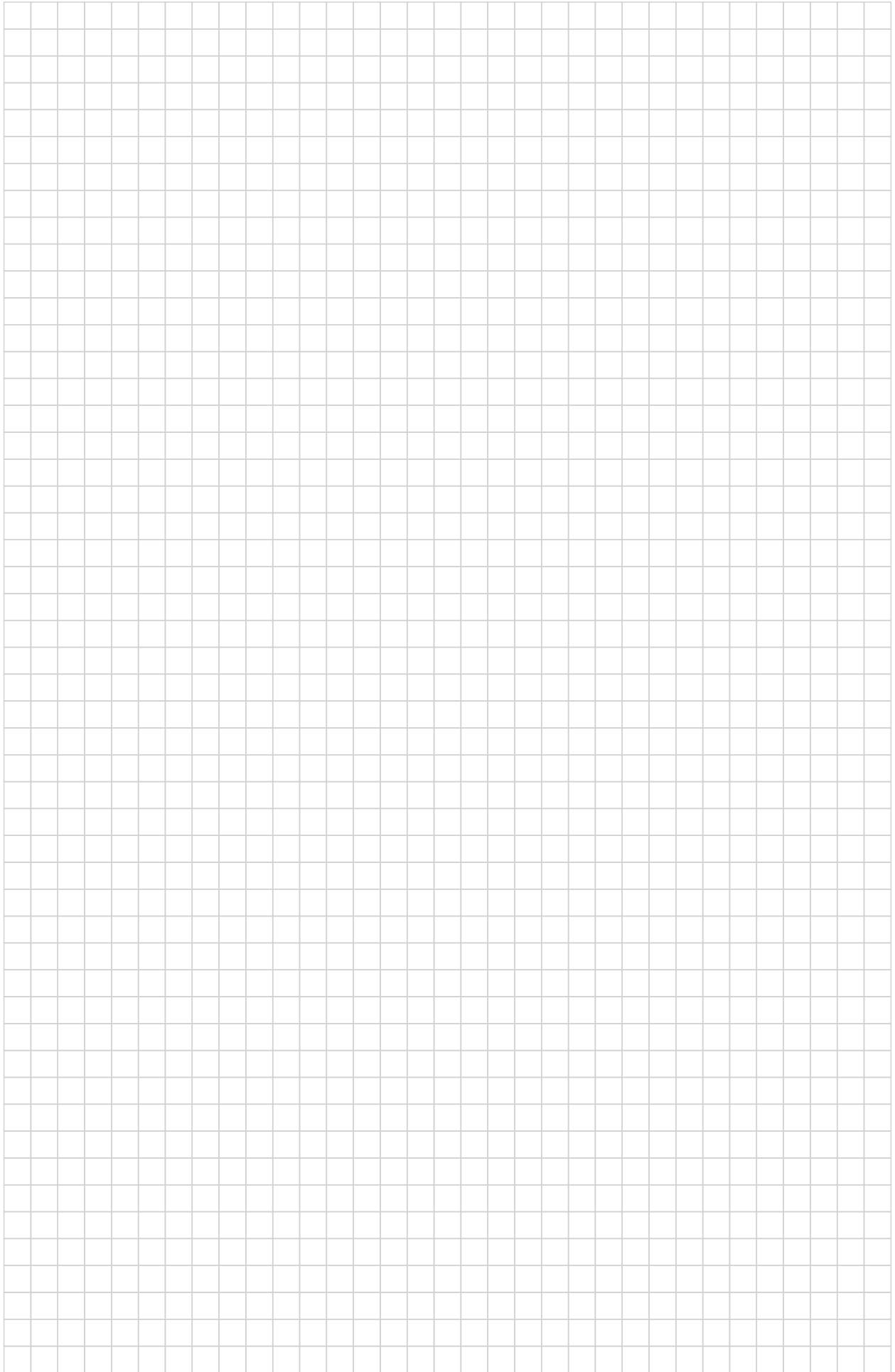



# PRODUSE CHIMICE PENTRU SUDURĂ



## HD CLEANER

foarte concentrat și eficient  
agent de curățare pentru mesele de sudură  
îmbogățit cu inhibitori de coroziune



## SPRAYER

ideal pentru aplicarea de  
produse chimice GPPH



## PROTECTOR

concentrat anti-zgărieturi  
pentru protecția meselor de sudură  
îmbogățit cu inhibitori de coroziune





**#makeWELDING  
SIMPLEagain**



[info@gpph.pl](mailto:info@gpph.pl)



ul. Ractawicka 7  
39-300 Mielec, Polska



+48 / 573-568-355