

# TERMÉKEK GPPH

03.2024

# PROFESSZIONÁLIS HEGESZTŐASZTALOK





MADE IN POLAND

# TARTALOMJEGYZÉK

<b>HEGESZTŐASZTALOK – HAGYOMÁNYOS</b>	
EXPERT, PRO, PLUS és ECO - műszaki jellemzők	4
EXPERT, PRO, PLUS és ECO - méretek és árlista - lábakon álló asztalok	8
EXPERT, PRO, PLUS és ECO - méretek és árlista - kerek asztalok	9
EXPERT, PRO, PLUS és ECO - rozsdamentes acél kupakok	10
<b>HEGESZTŐASZTALOK – ROZSDAMENTES</b>	
INOX - műszaki előírások	11
INOX - méretek és árlista - lábakon álló asztalok	14
INOX - méretek és árlista - kerek asztalok	15
<b>HEGESZTŐASZTAL MÉRLEGEK</b>	
Hagyományos és rozsdamentes acél hegesztőasztal mérlegek	16
<b>HEGESZTŐASZTALOK – MODULÁRIS</b>	
MWT - műszaki előírások	17
MWT - méretek és árlista	19
<b>HEGESZTŐ- ÉS SZERELŐASZTALOK</b>	
BASIC - műszaki előírások	20
BASIC - méretek és árlista - lábakon álló asztalok	22
BASIC - méretek és árlista - kerek asztalok	23
DIY - műszaki leírás és árlista	24
DIY - szerszámkészletek	25
<b>HEGESZTŐASZTALOK – NYOLCSZÖGLETES</b>	
OCT - műszaki előírások	26
OCT - műszaki leírás és árlista	27
<b>HEGESZTŐASZTALOK – EMELHETŐ (HIDRAULIKUS EMELŐRENDSZERREL)</b>	
XWT - műszaki előírások	28
XWT - méretek és árlista	31
<b>HEGESZTŐÁLLOMÁS SZERSZÁMTÁROLÓ RENDSZERREL</b>	
WELD STATION - műszaki leírás és árlista	33
<b>CSISZOLÓ- ÉS HEGESZTŐÁLLOMÁSOK</b>	
SOG - műszaki előírások	34
SOG - műszaki leírás és árlista	35
<b>HEGESZTŐTÁMASZOK</b>	
TRESTLE - műszaki előírások	36
TRESTLE - árlista	37
<b>HEGESZTŐASZTAL KOCKÁK</b>	
kocka - árlista	38
<b>SZERSZEREK</b>	
Eszközök az EXPERT sorozatból	39
PRO sorozatú szerszámok	40
A PLUS sorozat eszközei	41
Eszközök az ECO termékcsaládból	42
Univerzális szerszámok	43
Szerszámos kocsik	44
Szerszámok - árlista	45
Eszköztárak	47
<b>GPPH CHEM</b>	
Professzionális vegyszerek a hegesztőipar számára	49

## A RÖGZÍTŐFURATRENDSZER JELÖLÉSEI:

 - a rögzítőfuratok átmérője 16 mm

 - 50 mm távolságban elhelyezett rögzítőfuratok

 - átlósan elhelyezett rögzítőfuratok

 - a rögzítőfuratok átmérője 28 mm

 - 100 mm-enként elhelyezett rögzítőfuratok

\*az ajánlatban feltüntetett árak nettó árak.

# HEGESZTŐASZTALOK – HAGYOMÁNYOS

a hagyományos hegesztőasztalok új sorozata – **EXPERT**

## MŰSZAKI ELŐÍRÁSOK

### EXPERT

Az EXPERT sorozat garantálja a teljesítményt és a tartósságot minden alkalmazásban. Ennek a modellnek a teherbírása lábanként eléri a lenyűgöző 1000 kg-ot, így ideális partner a következő munkákhoz nagy és nehéz szerkezetekkel való munkához. A 25 mm vastag asztallap sűrű, 10 mm vastag bordázattal ellátott, masszív alapot biztosít, amely stabilitást és deformációval szembeni ellenállást biztosít.

Az EXPERT sorozatú hegesztőasztalt elsősorban nehéz szerkezetekhez fejlesztették ki. Ideális nehéz közúti gépek, építőipari gépek, daruk gyártásához. Hasznosnak bizonyul a hajóépítő iparban és a vasúti kocsik vagy nehéz pótkocsik gyártásánál. Ideális a fejlett nehézhegesztési és fémmegmunkálási projektekhez, ahol kivételes szilárdságra és pontosságra van szükség.

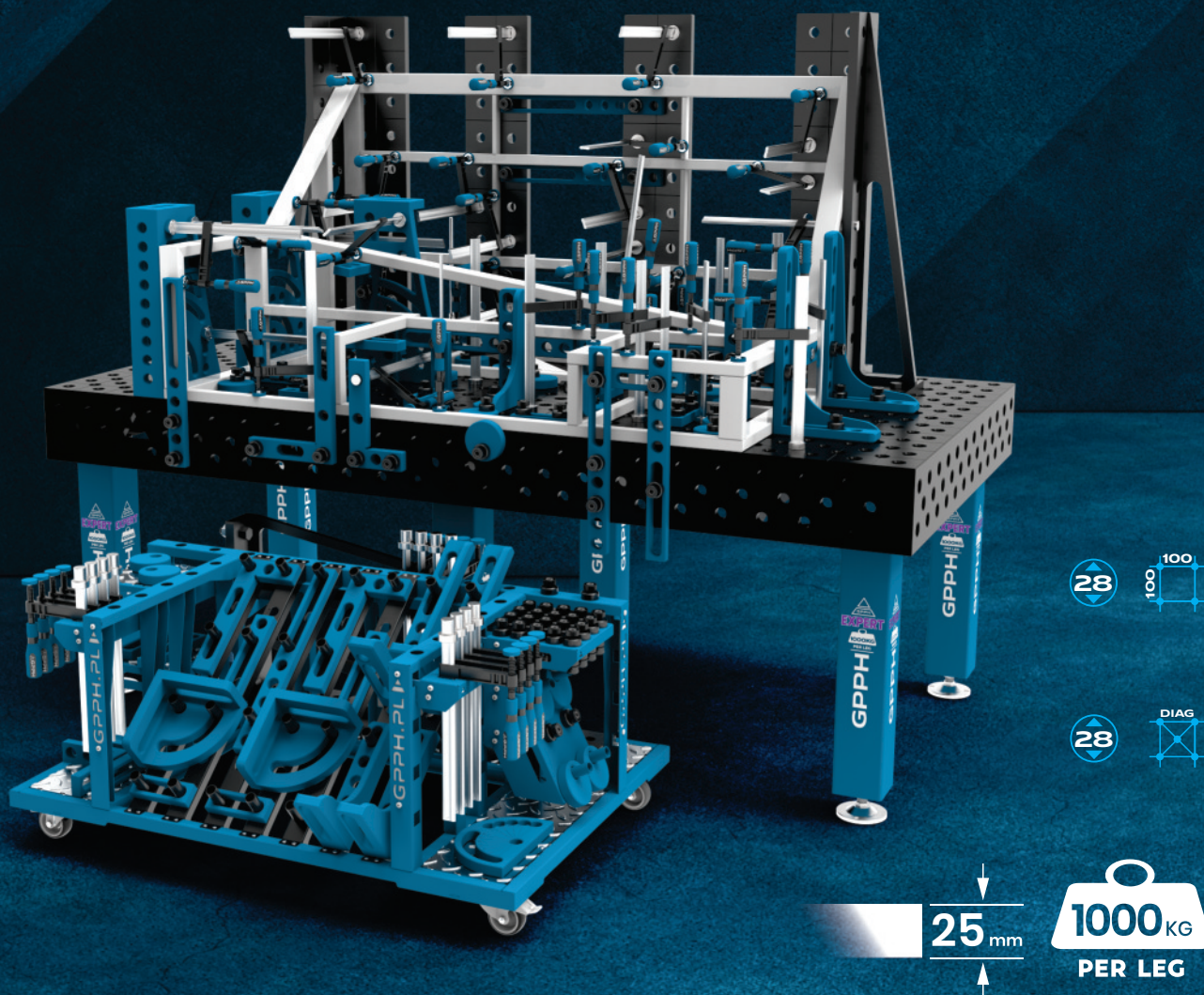

# HEGESZTŐASZTALOK – HAGYOMÁNYOS

**EXPERT, PRO, PLUS** és **ECO** sorozat

## MŰSZAKI ELŐÍRÁSOK

**A GPPH HAGYOMÁNYOS HEGESZTŐASZTALOK NÉGY SOROZATBAN KÉSZÜLNEK: EXPERT, PRO, PLUS ÉS ECO. EZEK MINDEGYIKE AKÁR 10 MÉRETVÁLTOZATBAN IS KAPHATÓ.**

Mindenhol használni fogja őket, ahol precizításra van szüksége hegesztés közben. Kézi vagy robotizált hegesztéshez fogja használni őket. Konstrukciói végre pontosan, felesleges korrekciók nélkül készülnek el!

Ergonomikus és gyors munkavégzést is biztosítanak, az elkészített szerkezetek pontosságával és megismételhetőségével.

Az asztalok S355J2+N anyagból készülnek az ISO 2768-1 szabványnak megfelelően.

Minden asztal lábakon vagy kereken álló lábakkal kapható.



Minden asztallapon van egy **gravírozott skála** – ezek függőleges és vízszintes vonalak egy 100x100 mm-es rácsban. Ez egy referenciapont a szerkezet elrendezésénél és a szerszámok összeszerelésénél. A mérőszerszámok segítségével ennek megfelelően pozícionálhatja a szerkezetet, hogy megkapja a kívánt méretet.

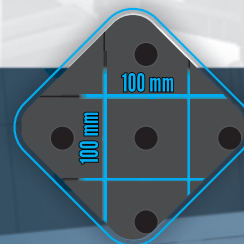

Az Ön preferenciáitól függően választhat **EXPERTEXPERT, PRO, PLUS** és **ECO** hegesztőasztalokat. különböző lyuk- és hálórendszerekkel:

PRO PLUS ECO		
A FURATRENDSZER		
MESH	Fi 28 mm	Fi 16 mm
	100 x 100	50 x 50
		100 x 100
	DIAGONAL	DIAGONAL

EXPERT		
A FURATRENDSZER		
MESH	Fi 28 mm	
	100 x 100	
	DIAGONAL	

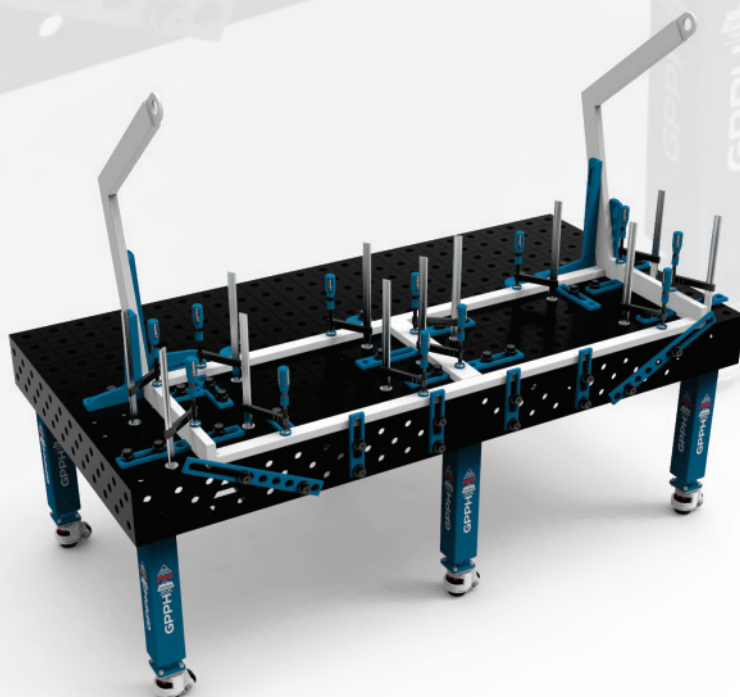

# HEGESZTŐASZTALOK – HAGYOMÁNYOS

EXPERT, PRO, PLUS és ECO sorozat

## MŰSZAKI ELŐÍRÁSOK

AZ EXPERT, PRO, PLUS ÉS ECO SZERIÁK TÁBLÁINAK MÉRETEI [mm]::

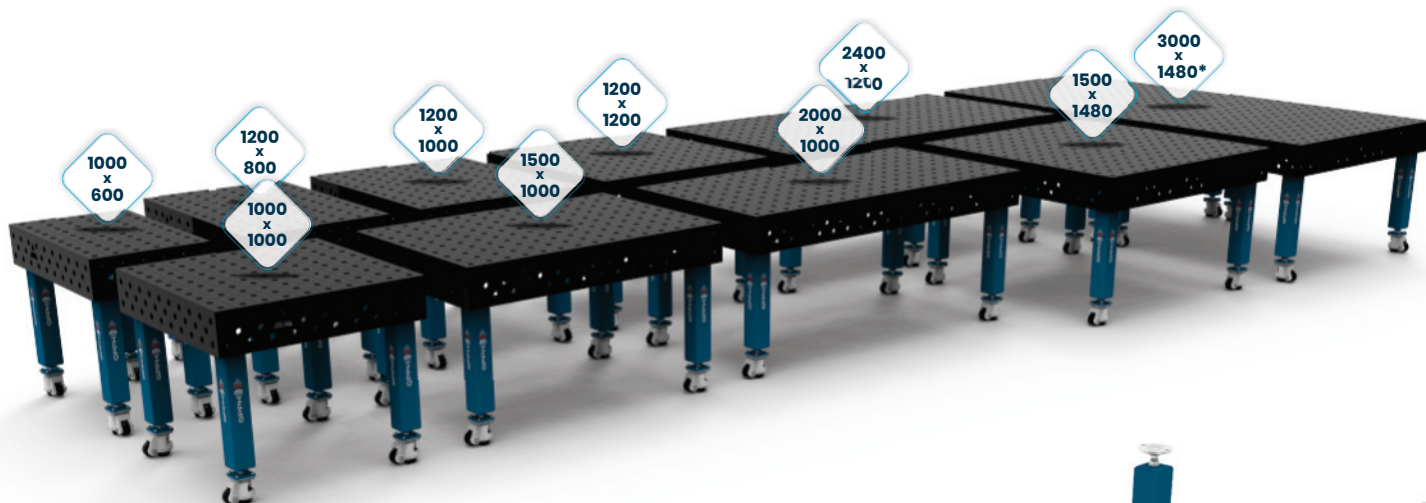

\*A 3000x1480 méretű GPPH hegesztőasztal két, egymással összekapcsolt, egymáshoz kapcsolódó 1500x1480 méretű GPPH hegesztőasztalból áll.

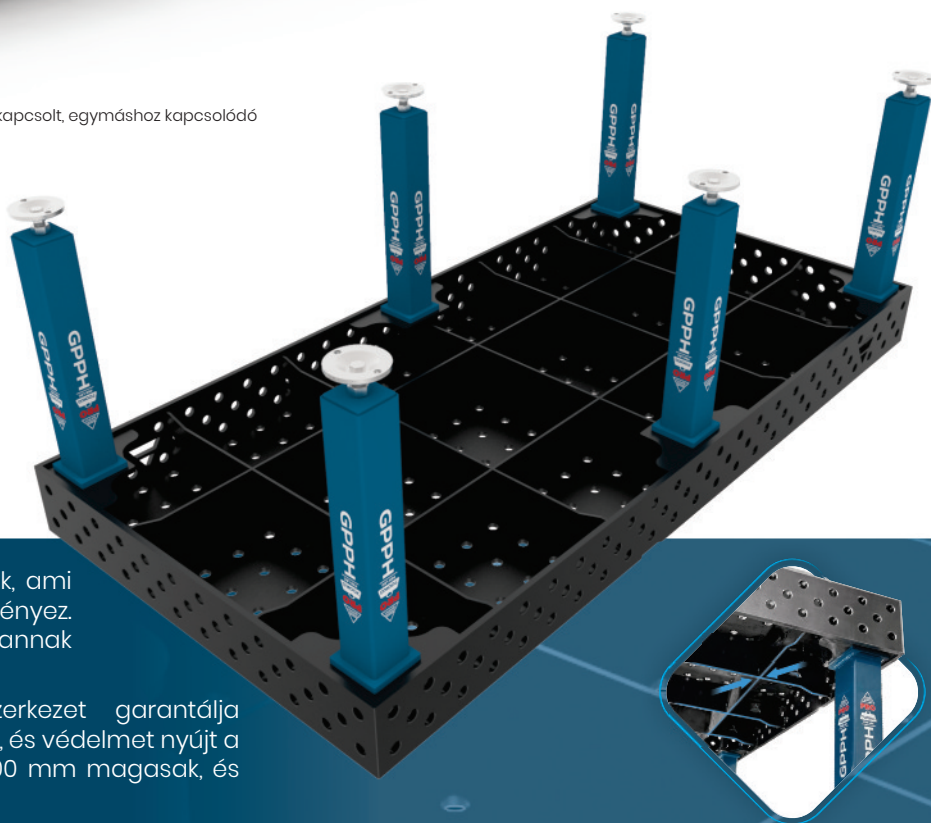

Minden asztal sűrű bordázattal rendelkezik, ami tökéletesen sík munkafelületet eredményez. A bordák átlagosan 400 mm-enként vannak elhelyezve.

A masszív és merev asztallap alszerkezet garantálja a legnagyobb stabilitást a használat során, és védelmet nyújt a deformáció ellen. Az asztalok oldalfalai 200 mm magasak, és  $\pm 0,3^\circ$ -os eltéréstűréssel készülnek.

LÁBAK TERHELHETŐSÉGE AZ EGYES SZERIÁTOKBAN:

**EXPERT**

120 x 120 mm



**PRO**

100 x 100 mm



**PLUS**

80 x 80 mm



**ECO**

60 x 60 mm



# HEGESZTŐASZTALOK – HAGYOMÁNYOS

EXPERT, PRO, PLUS és ECO sorozat

## MŰSZAKI ELŐÍRÁSOK

### A HEGESZTŐASZTAL-SOROZATOK KÖZÖTTI KÜLÖNBSÉGEK:

PARAMÉTER	EXPERT SOROZAT	PRO SOROZAT	PLUS SOROZAT	ECO SOROZAT
Asztali síkossági tűrés (a teljes munkalapon)*	±0,3 mm	±0,3 mm	±0,3 mm	±0,5 mm
3 sor oldalfali nyílás	✓	✓	✓	✓
Az asztallap vastagsága	25 mm	15 mm	12 mm	8 mm
Ferde / maratott furatok	✓	✓	✓	✗
Ferde lyukak az alján	✓	✓	✓	✗
A fúrások tűrőképessége	+0,05 mm	+0,05 mm	+0,05 mm	±0,1 mm
Lábprofil	120x120x4 mm	100x100x4 mm	80x80x4 mm	60x60x4 mm
Terhelhetőség	1000 kg / láb	700 kg / láb	500 kg / láb	250 kg / láb
Az asztal teljes terhelhetősége 4 lábbal	4 000 kg	2 800 kg	2 000 kg	1 000 kg
Az asztal teljes terhelhetősége 6 lábbal	6 000 kg	4 200 kg	3 000 kg	1 500 kg
Az asztal teljes terhelhetősége 8 lábbal	8 000 kg	5 600 kg	4 000 kg	2 000 kg
Az asztallap maratott széle	✓	✓	✓	✗
Méretváltozatok száma	10 változat	10 változat	10 változat	10 változat

\*Feltéve, hogy az asztal megfelelően van kiegyenlítve.

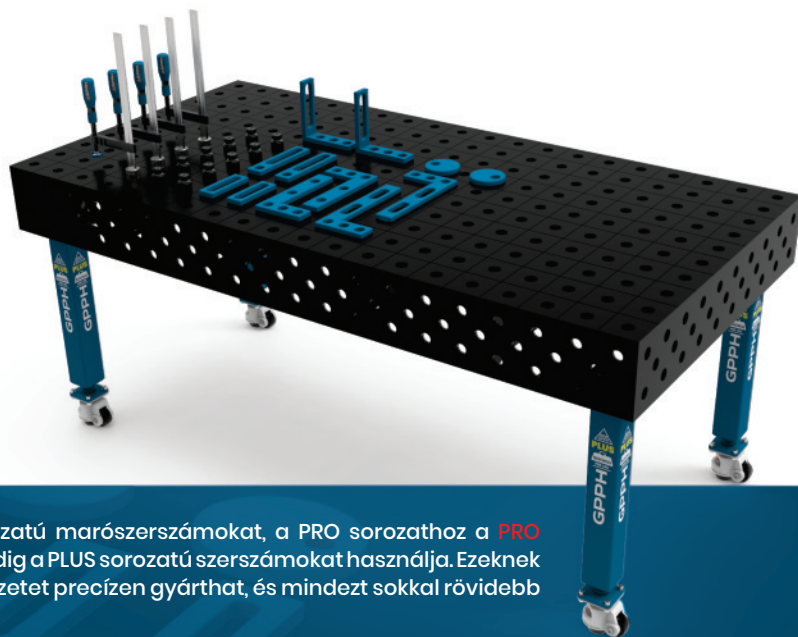

Az EXPERT sorozatú hegesztőasztalokhoz az EXPERT sorozatú marószerszámokat, a PRO sorozathoz a PRO sorozatú marószerszámokat, a PLUS és ECO sorozathoz pedig a PLUS sorozatú szerszámokat használja. Ezeknek köszönhetően bármilyen 2D-s sík vagy 3D-s térbeli szerkezetet precízen gyárthat, és mindezt sokkal rövidebb idő alatt!

Az EXPERT sorozat szerszámait a 39. oldalon, a PRO sorozatot a 40. oldalon és a PLUS sorozatot a 41. oldalon találja.

# HEGESZTŐASZTALOK - HAGYOMÁNYOS

EXPERT, PRO, PLUS és ECO sorozat – lábakon álló asztalok

## MÉRETEK ÉS ÁRLISTA

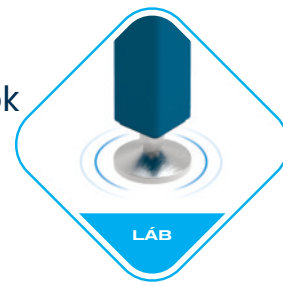

Árlista a 28 mm-es és 16 mm-es lyukrendszerrel ellátott lábakon álló asztalokhoz 100x100 mm-es raszterben:

Munkaterület mérete [mm]	Nettó ár EXPERT SOROZAT	Nettó ár PRO SOROZAT	Nettó ár PLUS SOROZAT	Nettó ár ECO SOROZAT
1000 x 600	1 960 EUR	1 520 EUR	1 060 EUR	790 EUR
1000 x 1000	2 340 EUR	1 760 EUR	1 280 EUR	990 EUR
1200 x 800	2 360 EUR	1 790 EUR	1 320 EUR	1 040 EUR
1200 x 1000	2 690 EUR	2 140 EUR	1 590 EUR	1 060 EUR
1200 x 1200	2 990 EUR	2 360 EUR	1 720 EUR	1 180 EUR
1500 x 1000	3 140 EUR	2 630 EUR	1 840 EUR	1 240 EUR
1500 x 1480	3 990 EUR	3 070 EUR	2 080 EUR	1 520 EUR
2000 x 1000	3 790 EUR	2 860 EUR	2 090 EUR	1 520 EUR
2400 x 1200	4 690 EUR	3 620 EUR	2 490 EUR	1 820 EUR
3000 x 1480	7 980 EUR	6 140 EUR	4 160 EUR	3 040 EUR

Árlista a 28 mm átmérőjű lyukrendszerrel és 16 mm átmérőjű lyukrendszerrel ellátott lábakkal ellátott asztalokhoz átlós rácsban, valamint a 16 mm átmérőjű lyukrendszerrel ellátott asztalokhoz 50x50 mm-es rácsban:

Munkaterület mérete [mm]	Nettó ár EXPERT SOROZAT	Nettó ár PRO SOROZAT	Nettó ár PLUS SOROZAT	Nettó ár ECO SOROZAT
1000 x 600	2 090 EUR	1 820 EUR	1 320 EUR	890 EUR
1000 x 1000	2 490 EUR	2 070 EUR	1 570 EUR	1 090 EUR
1200 x 800	2 540 EUR	2 090 EUR	1 580 EUR	1 180 EUR
1200 x 1000	2 890 EUR	2 420 EUR	1 820 EUR	1 220 EUR
1200 x 1200	3 190 EUR	2 720 EUR	2 090 EUR	1 470 EUR
1500 x 1000	3 620 EUR	2 960 EUR	2 090 EUR	1 420 EUR
1500 x 1480	4 240 EUR	3 560 EUR	2 420 EUR	1 760 EUR
2000 x 1000	4 040 EUR	3 240 EUR	2 360 EUR	1 730 EUR
2400 x 1200	4 990 EUR	4 090 EUR	2 860 EUR	2 090 EUR
3000 x 1480	8 480 EUR	7 120 EUR	4 840 EUR	3 520 EUR

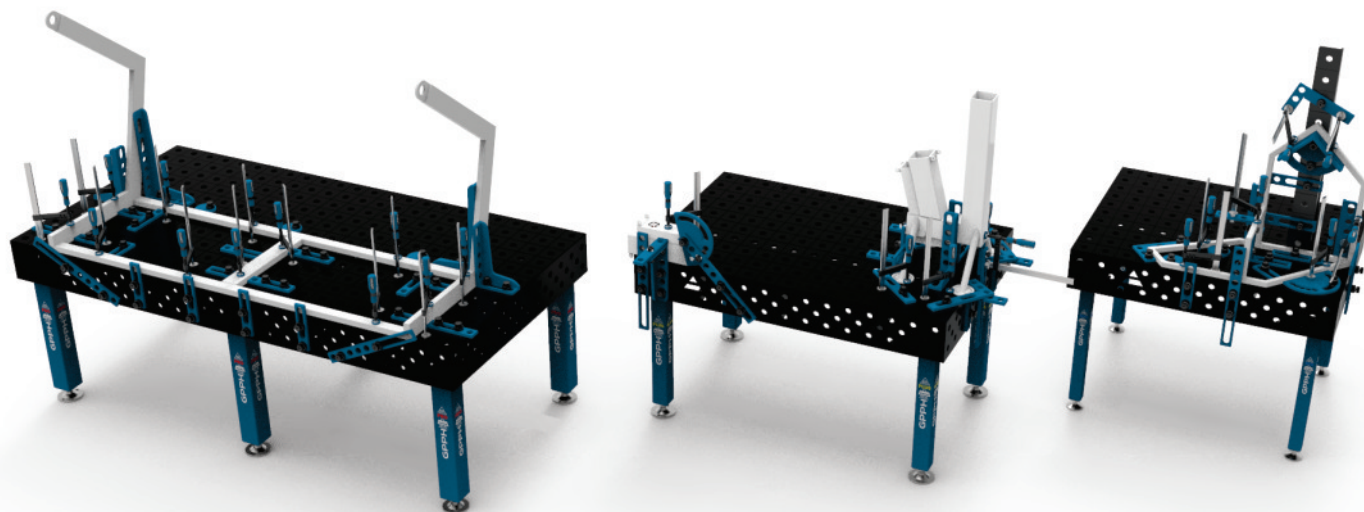



# HEGESZTŐASZTALOK - HAGYOMÁNYOS

## EXPERT, PRO, PLUS és ECO sorozat - kerek asztalok

### MÉRETEK ÉS ÁRLISTA



Árlista a kerek lábú asztalokhoz, 28 mm-es és 16 mm-es furatrendszerrel, 100x100 mm-es ráccsal:

Munkaterület mérete [mm]	Nettó ár EXPERT SZOROZAT	Nettó ár PRO SZOROZAT	Nettó ár PLUS SZOROZAT	Nettó ár ECO SZOROZAT
1000 x 600	2 220 EUR	1 776 EUR	1 280 EUR	962 EUR
1000 x 1000	2 600 EUR	2 016 EUR	1 500 EUR	1 162 EUR
1200 x 800	2 620 EUR	2 046 EUR	1 540 EUR	1 212 EUR
1200 x 1000	2 950 EUR	2 396 EUR	1 810 EUR	1 232 EUR
1200 x 1200	3 250 EUR	2 616 EUR	1 940 EUR	1 352 EUR
1500 x 1000	3 400 EUR	2 886 EUR	2 060 EUR	1 412 EUR
1500 x 1480	4 250 EUR	3 326 EUR	2 300 EUR	1 692 EUR
2000 x 1000	4 050 EUR	3 116 EUR	2 310 EUR	1 692 EUR
2400 x 1200	5 070 EUR	4 004 EUR	2 820 EUR	2 078 EUR
3000 x 1480	8 500 EUR	6 652 EUR	4 600 EUR	3 384 EUR

Árlista a 28 mm átlós ráccsal és 16 mm átmérőjű átlós ráccsal ellátott kerek lábú asztalokhoz, valamint a 16 mm átlós ráccsal és 50x50 mm átlós ráccsal ellátott asztalokhoz:

Munkaterület mérete [mm]	Nettó ár EXPERT SZOROZAT	Nettó ár PRO SZOROZAT	Nettó ár PLUS SZOROZAT	Nettó ár ECO SZOROZAT
1000 x 600	2 350 EUR	2 076 EUR	1 540 EUR	1 062 EUR
1000 x 1000	2 750 EUR	2 326 EUR	1 790 EUR	1 262 EUR
1200 x 800	2 800 EUR	2 346 EUR	1 800 EUR	1 352 EUR
1200 x 1000	3 150 EUR	2 676 EUR	2 040 EUR	1 392 EUR
1200 x 1200	3 450 EUR	2 976 EUR	2 310 EUR	1 642 EUR
1500 x 1000	3 650 EUR	3 216 EUR	2 310 EUR	1 592 EUR
1500 x 1480	4 500 EUR	3 816 EUR	2 640 EUR	1 932 EUR
2000 x 1000	4 300 EUR	3 496 EUR	2 580 EUR	1 902 EUR
2400 x 1200	5 370 EUR	4 474 EUR	3 190 EUR	2 348 EUR
3000 x 1480	9 000 EUR	7 632 EUR	5 280 EUR	3 864 EUR

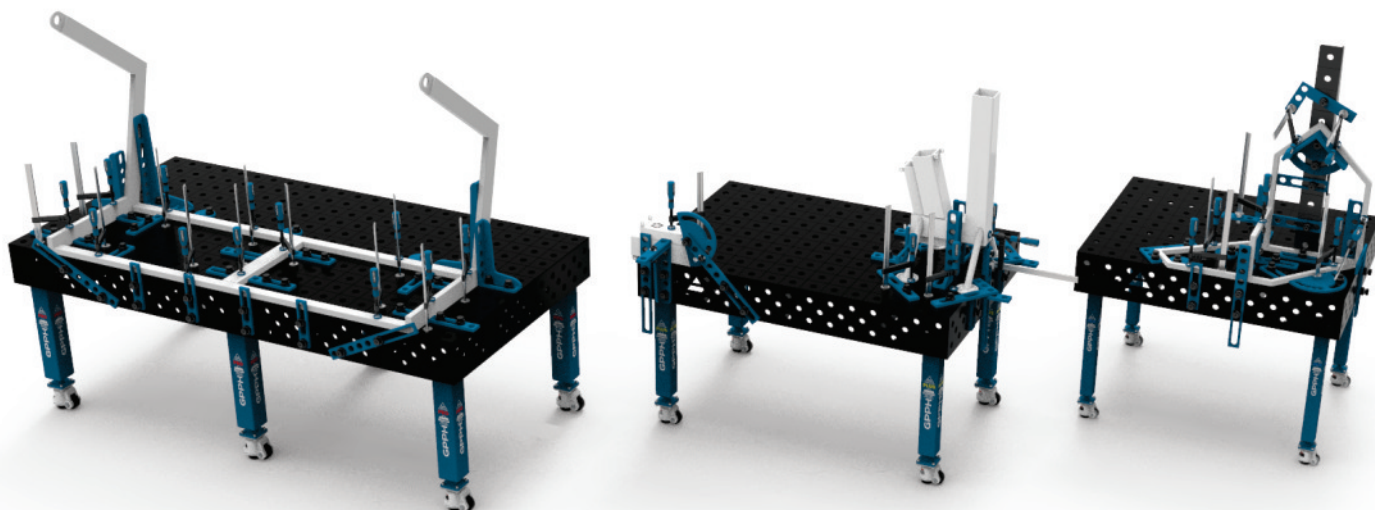

# HEGESZTŐASZTALOK – HAGYOMÁNYOS

**EXPERT, PRO, PLUS** és **ECO** sorozat – rozsdamentes acél kupakok

## MÉRETEK ÉS ÁRLISTA

Az **EXPERT, PRO, PLUS** és **ECO** sorozat minden hegesztőasztalához vásárolhat 1 mm vastag rozsdamentes acél fedőlappot.

Ahhoz, hogy a hagyományos GPPH hegesztőasztalt rozsdamentes acél hegesztéséhez ideális asztallá alakítsa át, egyszerűen helyezzen fel egy fedőrétet az asztalra.

A rozsdamentes acél fedőrét furatrendezése megegyezik a GPPH hegesztőasztalok furatrendezésével.

### ■ A FURATRENDSZER Fi 28mm i Fi 16mm MESH 100x100mm

Az asztallap mérete [mm]	Nettó ár
1000 x 600	114 EUR
1000 x 1000	154 EUR
1200 x 800	154 EUR
1200 x 1000	178 EUR
1200 x 1200	199 EUR
1500 x 1000	215 EUR
1500 x 1480	246 EUR
2000 x 1000	274 EUR
2400 x 1200	372 EUR



### ■ A FURATRENDSZER Fi 28mm i Fi 16mm MESH DIAGONÁLIS

### ■ A FURATRENDSZER Fi 16mm MESH 50x50mm

Az asztallap mérete [mm]	Nettó ár
1000 x 600	119 EUR
1000 x 1000	162 EUR
1200 x 800	162 EUR
1200 x 1000	189 EUR
1200 x 1200	214 EUR
1500 x 1000	226 EUR
1500 x 1480	262 EUR
2000 x 1000	292 EUR
2400 x 1200	392 EUR

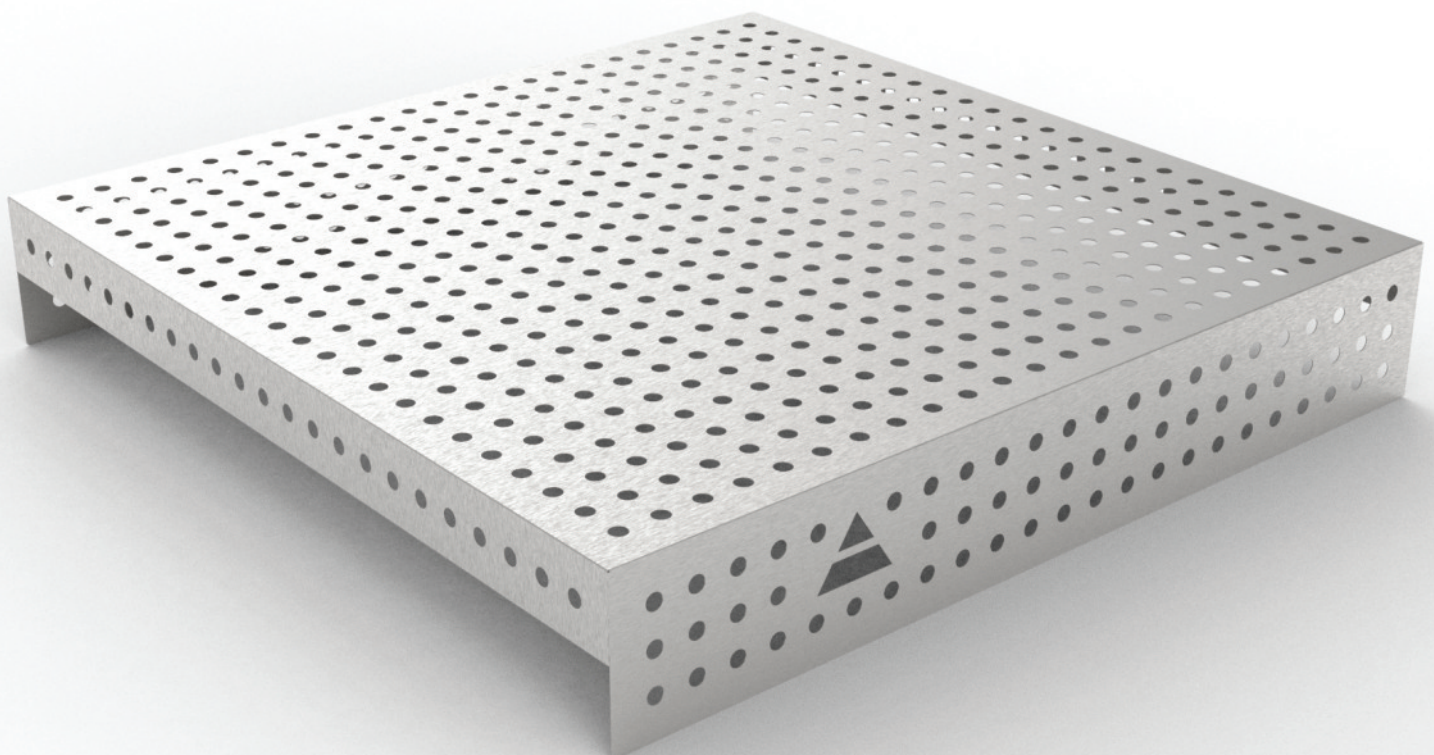

# HEGESZTŐASZTALOK - ROZSDAMENTES

INOX sorozat

MŰSZAKI ELŐÍRÁSOK

A **PRO (15 mm)** és **PLUS (12 mm)** pengesorozatban is megtalálhatók a hagyományos GPPH INOX hegesztőlappák. EGYENKÉNT AKÁR 10 MÉRETVÁLTOZATBAN.

AZ INOX SOROZATÚ HEGESZTŐASZTALOKAT A KÖVETKEZŐK JELLEMZIK:

- Nagy elektromos vezetőképesség - elektromos ellenállás 20°C-on =  $0,73 (\Omega \text{ mm}^2)/\text{m}$ .
- Rozsdamentes acélból készülnek, magas krómtartalommal a tartósság és a korrózióállóság érdekében.
- A rozsdamentes acélszerkezetek hegesztésekor a korróziós göcök nem jelennek meg rajtuk.
- Az INOX asztalsorozat lábakkal vagy kerek lábakkal kapható.



Az Ön preferenciáitól függően választhatja az INOX hegesztőasztalokat **PRO**, **PLUS** felsőkkel és szabványos lyukrendszerekkel:

A FURATRENDSZER		
	Fi 28 mm	Fi 16 mm
MESH		50 x 50
	100 x 100	100 x 100
	DIAGONAL	DIAGONAL

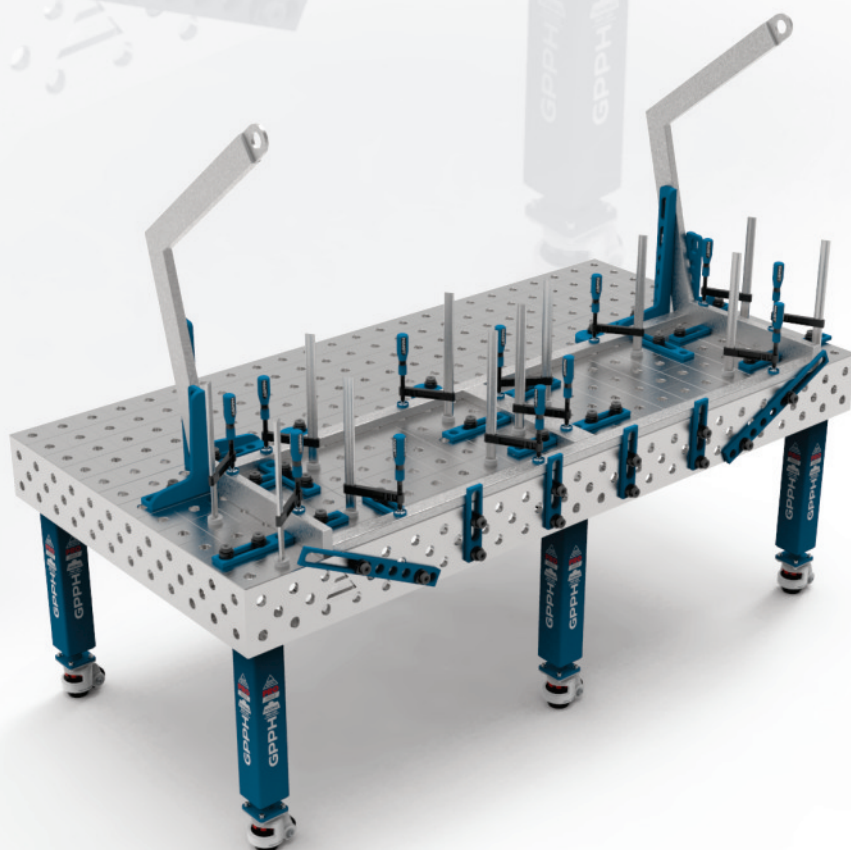

# HEGESZTŐASZTALOK - ROZSDAMENTES

INOX sorozat

MŰSZAKI ELŐÍRÁSOK

Az INOX változatban minden asztallapon gravírozott skála található. Ezenkívül, a hagyományos hegesztőasztalokhoz hasonlóan, az asztallapok robusztus és sűrű bordázattal rendelkeznek, ami tökéletesen sík munkafelületet eredményez ( $\pm 0,3$  mm-es síkossági tűrés a teljes asztallap méreténél). A bordák átlagosan 400 mm-enként vannak elhelyezve. Az asztallap szilárd és merev szerkezete maximális stabilitást biztosít használat közben, és véd a deformáció ellen. Az asztalok oldalfalainak magassága 200 mm, és  $\pm 0,3^\circ$ -os eltéréstűréssel készülnek.

Az INOX sorozatú hegesztőasztalokon PRO sorozatú lapokkal végzett munka esetén PRO sorozatú maratótű szerszámokat, míg a PLUS sorozatú lapok esetén PLUS sorozatú szerszámokat használ. Az INOX asztalokon végzett munka során használhatja a szabványos GPPH szerszámokat, mivel azok porszórt bevonatúak. A mi szerszámainkkal lényegesen rövidebb idő alatt bármilyen sík és háromdimenziós konstrukciót képes lesz pontosan elkészíteni! A PRO sorozat szerszámait a 40. oldalon, a PLUS sorozat szerszámait pedig a 41. oldalon találja.

\*A **PRO** és **PLUS** munkalap sorozat összehasonlítását lásd a 7. oldalon.

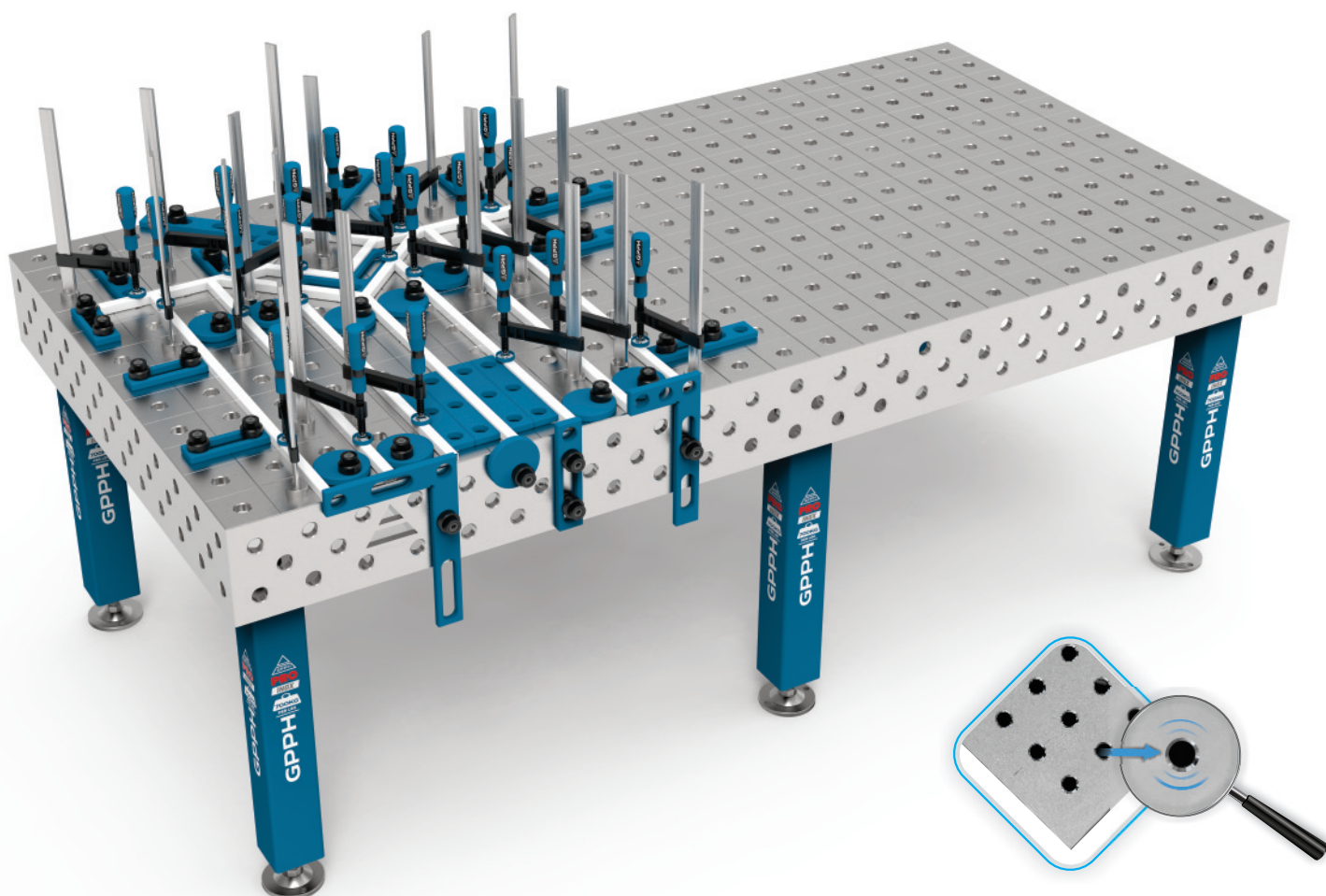

## CHEM

GPPH CHEM - **PROTECTOR** és **HD CLEANER** termékeink ideálisak az INOX sorozatú hegesztőasztalok tisztítására és védelmére.

(Ezekről bővebben lásd a 49. oldalon).



# HEGESZTŐASZTALOK - ROZSDAMENTES

INOX sorozat

MŰSZAKI ELŐÍRÁSOK

AZ INOX SZERŰ TÁBLÁK MÉRETEI **PRO**, **PLUS** SZERŰ TÁBLÁKKAL [mm]:

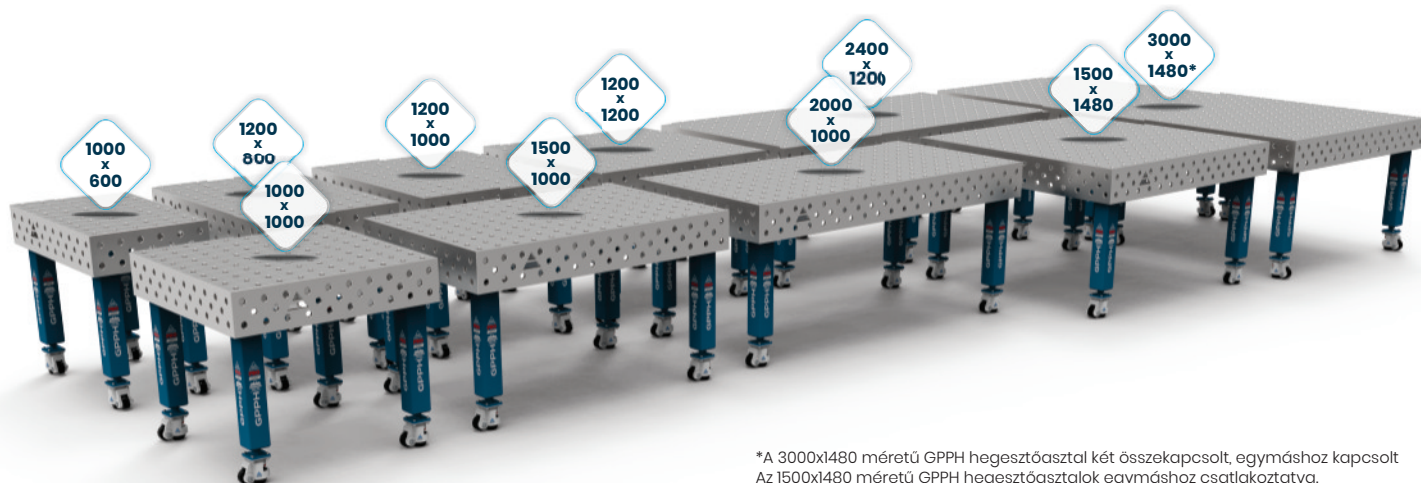

\*A 3000x1480 méretű GPPH hegesztőasztal két összekapcsolt, egymáshoz kapcsolt Az 1500x1480 méretű GPPH hegesztőasztalok egymáshoz csatlakoztatva.

LÁBAK TERHELHETŐSÉGE AZ EGYES SOROZATOKBAN:

**PRO** INOX

100 x 100 mm



**PLUS** INOX

80 x 80 mm

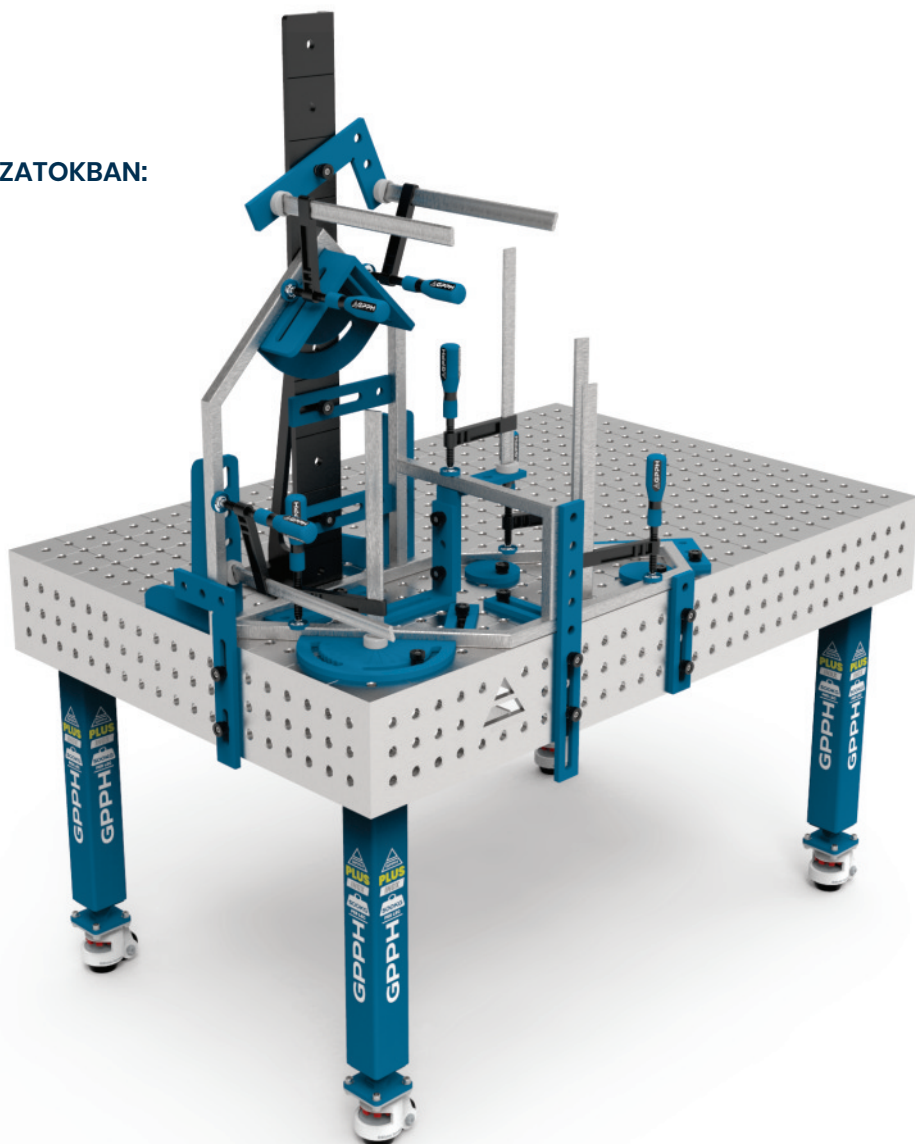

# HEGESZTŐASZTALOK - ROZSDAMENTES

## INOX sorozat - lábakon álló asztalok

### MÉRETEK ÉS ÁRLISTA

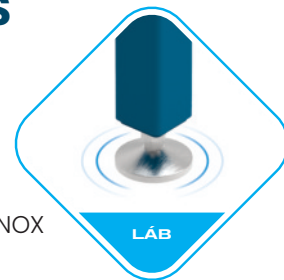

Árjegyzék a 28 mm-es és 16 mm-es furatrendszerrel ellátott lábakon álló INOX asztalokhoz 100x100 mm-es rácsban:

Az asztallap mérete [mm]	Nettó ár a PRO sorozat teteje	Nettó ár a PLUS sorozat teteje
1000 x 600	4 120 EUR	2 990 EUR
1000 x 1000	5 860 EUR	3 990 EUR
1200 x 800	5 540 EUR	3 890 EUR
1200 x 1000	6 490 EUR	4 520 EUR
1200 x 1200	7 290 EUR	5 090 EUR
1500 x 1000	7 720 EUR	5 320 EUR
1500 x 1480	10 160 EUR	6 990 EUR
2000 x 1000	9 590 EUR	6 590 EUR
2400 x 1200	12 790 EUR	8 740 EUR
3000 x 1480	20 320 EUR	13 980 EUR



Árjegyzék a 28 mm-es és 16 mm-es furatrendszerrel ellátott lábakon álló INOX asztalokhoz átlós rácsban, valamint a 16 mm-es lyukrendszerrel ellátott asztalokhoz 50x50 mm-es rácsban:

Az asztallap mérete [mm]	Nettó ár a PRO sorozat teteje	Nettó ár a PLUS sorozat teteje
1000 x 600	4 540 EUR	3 520 EUR
1000 x 1000	6 290 EUR	4 540 EUR
1200 x 800	5 990 EUR	4 290 EUR
1200 x 1000	6 990 EUR	4 990 EUR
1200 x 1200	7 820 EUR	5 590 EUR
1500 x 1000	8 260 EUR	5 860 EUR
1500 x 1480	10 690 EUR	7 540 EUR
2000 x 1000	10 190 EUR	7 160 EUR
2400 x 1200	13 460 EUR	9 390 EUR
3000 x 1480	21 380 EUR	15 080 EUR

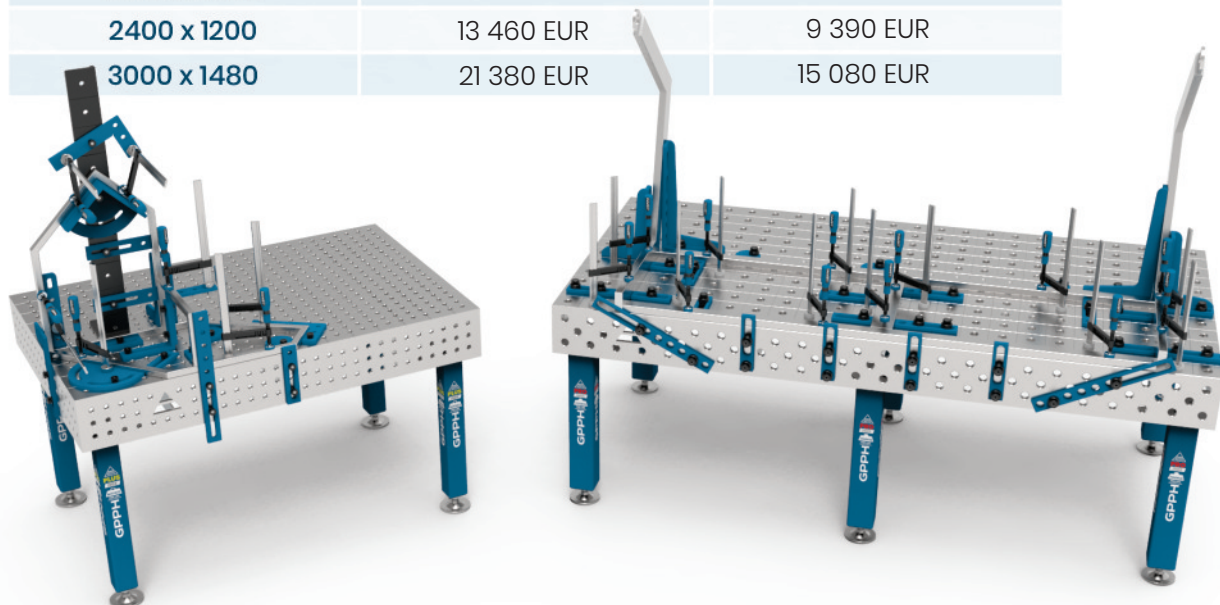

# HEGESZTŐASZTALOK - ROZSDAMENTES

## INOX sorozat – kerek asztalok

### MÉRETEK ÉS ÁRLISTA



Árlista a kerekes lábú INOX asztalokhoz, lyukrendszerrel, fi 28 mm és fi 16 mm lyukkal 100x100 mm-es rácsban:

Az asztallap mérete [mm]	Nettó ár a PRO sorozat teteje	Nettó ár a PLUS sorozat teteje
1000 x 600	4 376 EUR	3 210 EUR
1000 x 1000	6 116 EUR	4 210 EUR
1200 x 800	5 796 EUR	4 110 EUR
1200 x 1000	6 746 EUR	4 740 EUR
1200 x 1200	7 546 EUR	5 310 EUR
1500 x 1000	7 976 EUR	5 540 EUR
1500 x 1480	10 416 EUR	7 210 EUR
2000 x 1000	9 846 EUR	6 810 EUR
2400 x 1200	13 174 EUR	9 070 EUR
3000 x 1480	20 832 EUR	14 420 EUR



Árlista a kerekes lábú INOX asztalokhoz, lyukrendszerrel, fi 28 mm és fi 16 mm lyukkal átlós rácsban, valamint a 16 mm-es lyukrendszerrel ellátott asztalokhoz 50x50 mm-es rácsban:

Az asztallap mérete [mm]	Nettó ár a PRO sorozat teteje	Nettó ár a PLUS sorozat teteje
1000 x 600	4 540 EUR	3 740 EUR
1000 x 1000	6 290 EUR	4 760 EUR
1200 x 800	5 990 EUR	4 510 EUR
1200 x 1000	6 990 EUR	5 210 EUR
1200 x 1200	7 820 EUR	5 810 EUR
1500 x 1000	8 260 EUR	6 080 EUR
1500 x 1480	10 690 EUR	7 760 EUR
2000 x 1000	10 190 EUR	7 380 EUR
2400 x 1200	13 460 EUR	9 610 EUR
3000 x 1480	21 380 EUR	15 300 EUR

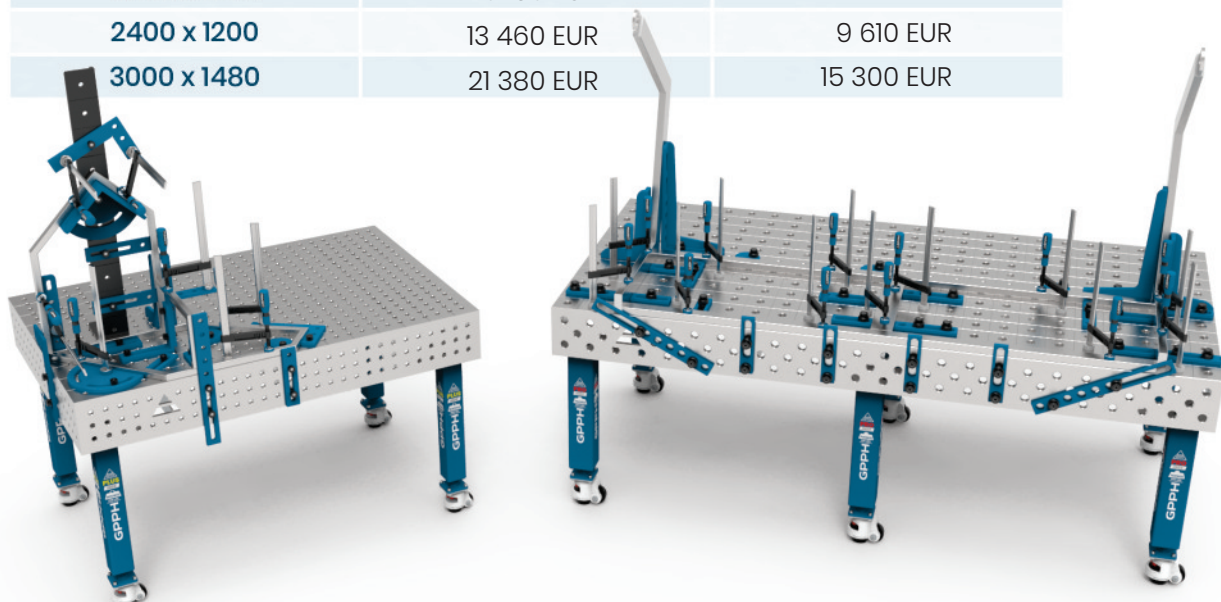

## HEGESZTŐASZTAL MÉRLEGEK

hagyományos és rozsdamentes acél hegesztőasztal mérlegek

### MŰSZAKI ELŐÍRÁSOK

Az asztallap mérete [mm]	Súly EXPERT SOROZAT	Súly PRO SOROZAT	Súly PRO INOX SOROZAT	Súly PLUS SOROZAT	Súly PLUS INOX SOROZAT	Súly ECO SOROZAT
1000 x 600	370 kg	210 kg	210 kg	170 kg	170 kg	110 kg
1000 x 1000	480 kg	280 kg	290 kg	230 kg	230 kg	150 kg
1200 x 800	460 kg	270 kg	280 kg	220 kg	220 kg	140 kg
1200 x 1000	530 kg	320 kg	320 kg	260 kg	260 kg	170 kg
1200 x 1200	590 kg	350 kg	360 kg	280 kg	290 kg	190 kg
1500 x 1000	620 kg	370 kg	380 kg	300 kg	310 kg	200 kg
1500 x 1480	800 kg	490 kg	510 kg	390 kg	410 kg	270 kg
2000 x 1000	750 kg	460 kg	480 kg	370 kg	380 kg	250 kg
2400 x 1200	990 kg	630 kg	660 kg	510 kg	530 kg	340 kg
3000 x 1480	1480 kg	980 kg	1020 kg	780 kg	810 kg	530 kg

\*a súlyok hozzávetőlegesek

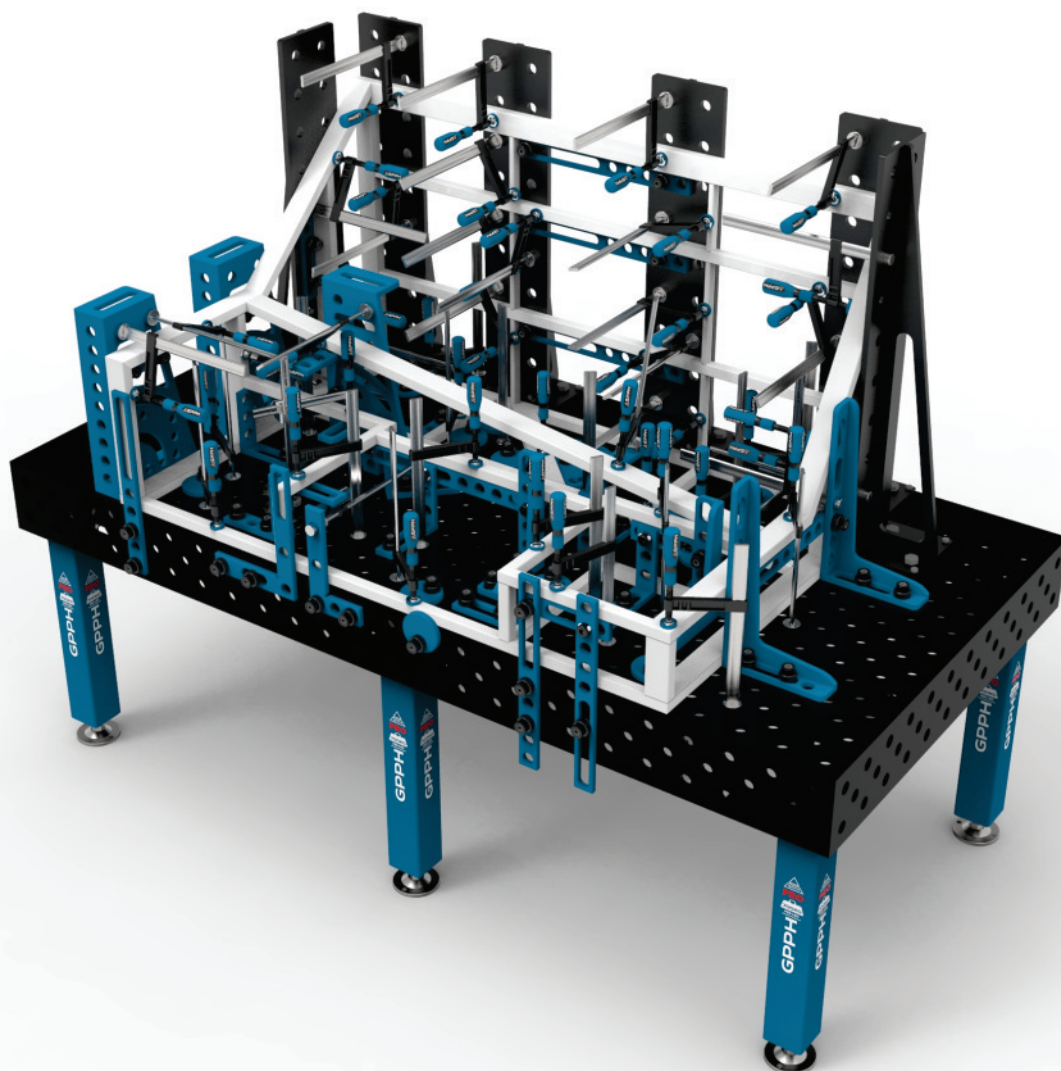



# HEGESZTŐASZTALOK – MODULÁRIS

MWT sorozat

MŰSZAKI ELŐÍRÁSOK



A GPPH moduláris hegesztőasztalok kétféle felső lemezkialakításban kaphatók:

- Anyag: S355J2+N
- Anyag: a következő eljárásokkal kezelt szerszámacél: nitridálás + oxidálás

A moduláris asztalok lapjai 15 mm vastagságú, maratott, csúszó lemezekből állnak, és felületük beállításával tökéletes síkosságot érhet el. Ezek 28 mm átmérőjű furatrendszerrel készülnek 100x100 mm-es rácsban. Ezenkívül moduláris asztalaink kialakítása lehetővé teszi, hogy növelje a szerszámok rögzítési pontjainak számát az asztallapok közötti résekben – fokozott ergonómia.

## A MODULÁRIS ASZTALOK:

- Maratott és ferdített furatok a szerszámok könnyű felszereléséhez.
- A moduláris asztalok kompatibilisek a PRO sorozat szerszámaival.
- A moduláris asztalok lábakkal ellátott kerekkel rendelkeznek az alaplábakban, lábanként 250 kg terhelhetőséggel.
- Az asztalok magassága 850 mm – 1150 mm között állítható, P=50 mm.
- Az asztalok nagyobb munkaterület létrehozásához kombinálhatók.
- Opcióként oldallapokat is vásárolhat.

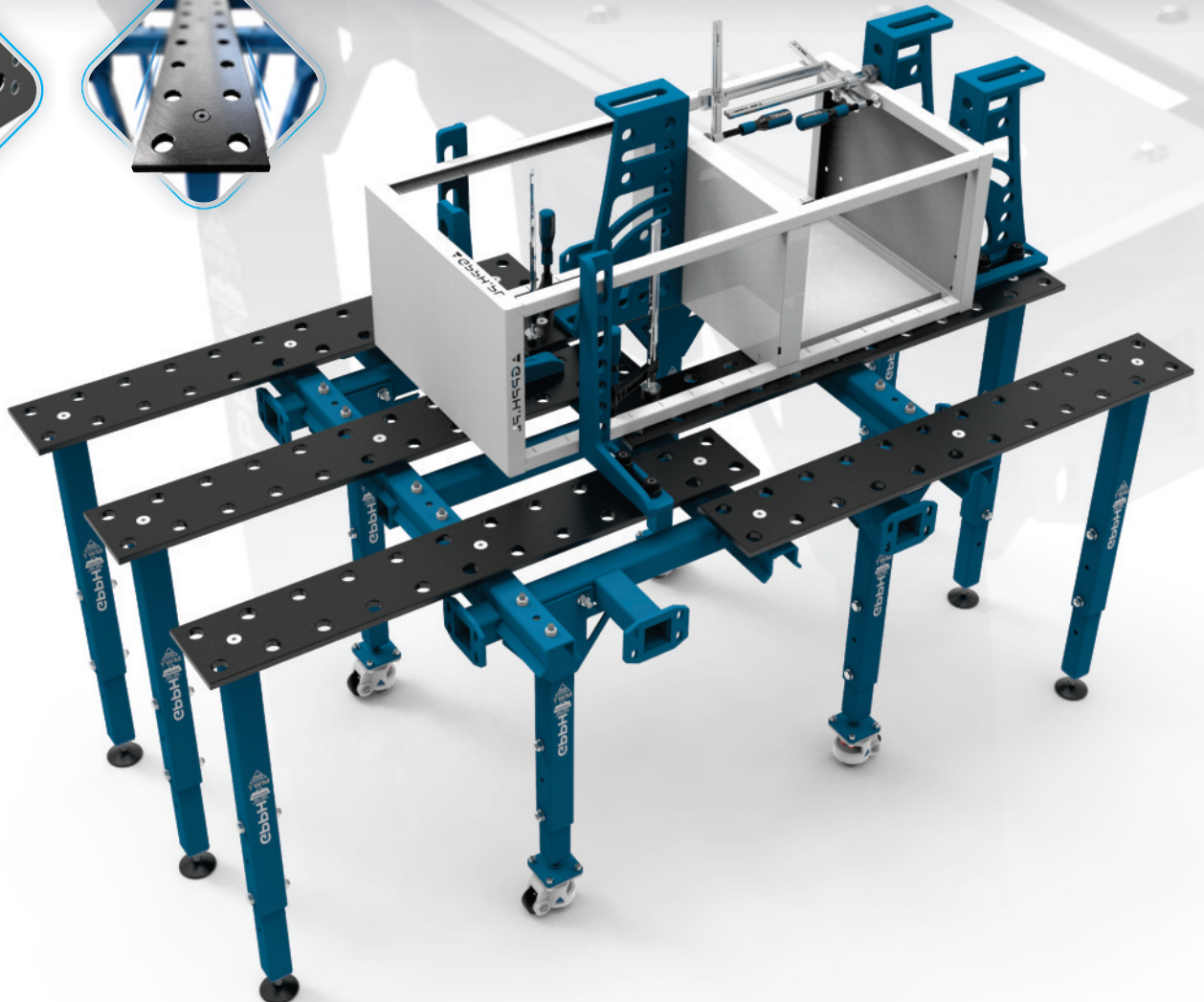
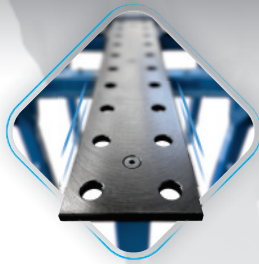

# HEGESZTŐASZTALOK - MODULÁRIS

MWT sorozat

## MŰSZAKI ELŐÍRÁSOK

### A MODULÁR HEGESZTÉSI TÁBLÁK TÍPUSAI GPPH, ÉS AZ ELÉRHETŐ MÉRETEK [mm]:

#### EGYEDI TÁBLÁK

1000 x 1000

1200 x 1200

1600 x 1500

Az egyszemélyes asztalok ideálisak kis méretű gyártáshoz, vagy alapként szolgálnak a hegesztőállomás területének korlátlan bővítéséhez.

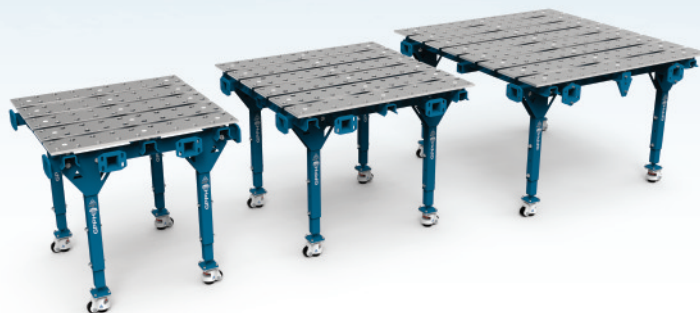
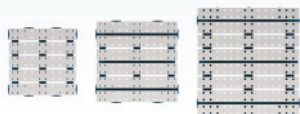

#### EGYSZEMÉLYES ÖSSZECSUKHATÓ ASZTALOK

1770 x 1000

2170 x 1200

2670 x 1600

Kínálatunk minden egyes asztala bővíthető a csúsztatható paneleknek és a kiegészítő lábaknak köszönhetően.

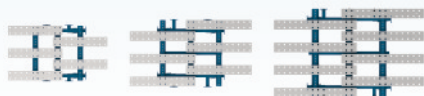

#### KÉT TÁBLA

2000 x 1000

2400 x 1200

3200 x 1500

A legnépszerűbb szettek a két egyszemélyes asztalból álló tandemek. Az asztalok kialakítása mindkét irányban lehetővé teszi a bővítést.

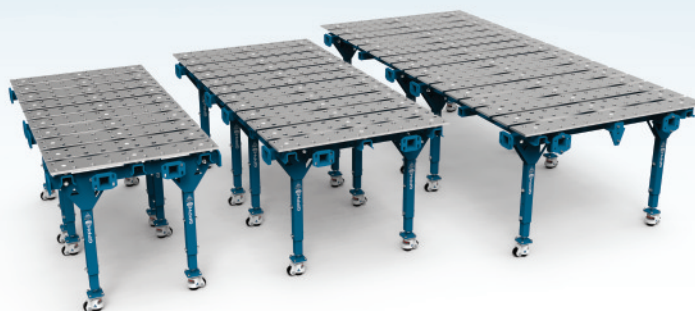
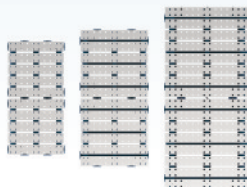

#### NAGY TERÜLETŰ KÉSZLETEK

2630 x 1770

3030 x 2170

4000 x 2670

A készletek két kibontott moduláris asztalból állnak, amelyeket csatlakozók kötnek össze. Ez ideális térbeli építkezésekhez.

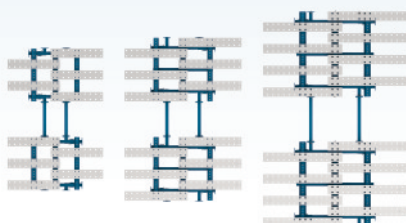

# HEGESZTŐASZTALOK - MODULÁRIS

MWT sorozat

## MÉRETEK ÉS ÁRLISTA

Méret [mm]	Lemez anyaga: S355J2+N	Lemez anyaga: szerszámacél kezelt szerszámacél nitridált és oxidált
<b>EGYEDI TÁBLÁK</b>		
1000 x 1000	2 040 EUR	3 660 EUR
1200 x 1200	2 260 EUR	4 360 EUR
1600 x 1500	2 570 EUR	5 670 EUR
<b>EGYSZEMÉLYES ÖSSZECSUKHATÓ ASZTALOK</b>		
1770 x 1000	2 220 EUR	3 670 EUR
2170 x 1200	2 480 EUR	4 570 EUR
2670 x 1600	2 880 EUR	5 990 EUR
<b>KÉT TÁBLA</b>		
2000 x 1000	4 080 EUR	7 320 EUR
2400 x 1200	4 520 EUR	8 720 EUR
3200 x 1500	5 140 EUR	11 340 EUR
<b>NAGY TERÜLETŰ KÉSZLETEK</b>		
2630 x 1770	4 290 EUR	7 160 EUR
3030x 2170	4 700 EUR	8 890 EUR
4000 x 2670	5 300 EUR	11 490 EUR
<b>OLDALLAPOK KÉSZLETE</b>		
egy 1000x1000-es moduláris asztalhoz	450 EUR	1 460 EUR
egy 1200x1200-es moduláris asztalhoz	490 EUR	1 820 EUR
egy 1600x1500-es moduláris asztalhoz	530 EUR	2 140 EUR

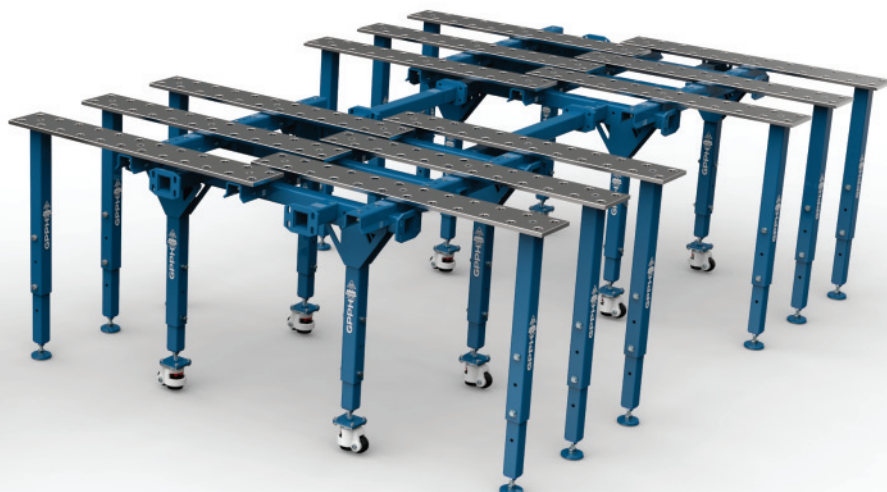

# HEGESZTŐ- ÉS SZERELŐASZTALOK

**BASIC** sorozat

MŰSZAKI ELŐÍRÁSOK

## HOL HASZNÁLJUK A **BASIC** HEGESZTÉSI TÁBLÁT? AHOL A HEGESZTÉS SORÁN PONTOSSÁGRA VAN SZÜKSÉG.

Nem számít, hogy a hegesztési munkákat klasszikus kézi módon végzi, vagy hegesztőrobotokat használ hozzá – a **BASIC** asztalok ideális választást jelentenek! Konstrukciói végre pontosan, felesleges korrekció nélkül készülnek el!

Ha hegesztőrobotot használ munkájához, akkor is van egy remek megoldásunk az Ön számára! A **BASIC** hegesztőasztal tökéletesen alkalmas robothegesztő munkaállomások alapjául, valamint mérőállomásokhoz. Az ilyen típusú munkákhoz nem használnak oldalfalakat, így a **BASIC** hegesztőasztal minden igényt kielégít, ugyanakkor árban is vonzóbb a hagyományos, oldalfalakkal ellátott hegesztőasztalokhoz képest.

### A **BASIC** TÁBLÁZATOK:

- Tökéletesen sík munkafelület [ $\pm 0,3$  mm a teljes munkalapon];
- Szilárd és merev asztallap alszerkezet, 80 mm magas;
- Ferde és maratott furatok a szerszámok beszerelésének megkönnyítése érdekében,  $+0,05$  mm-es tűréssel;
- Vésott skála 100x100 mm-es ráccsal;
- S355J2+N anyagból készül az ISO 2768-1 szabványnak megfelelően;
- Magasságállítás standard lábakkal kb. 880–930 mm;
- Minden asztal bordákkal van megerősítve, átlagosan 400 mm-enként;
- A tetejének maratott élei;
- Az asztallap vastagsága 12 mm;
- A lábak 60x60 mm-es profilból készültek;
- Az asztal terhelhetősége legfeljebb 1500 kg (250 kg/láb)

#### A FURATRENDSZER

MESH	Fi 28 mm	Fi 16 mm
		50 x 50
	100 x 100	100 x 100
		DIAGONAL

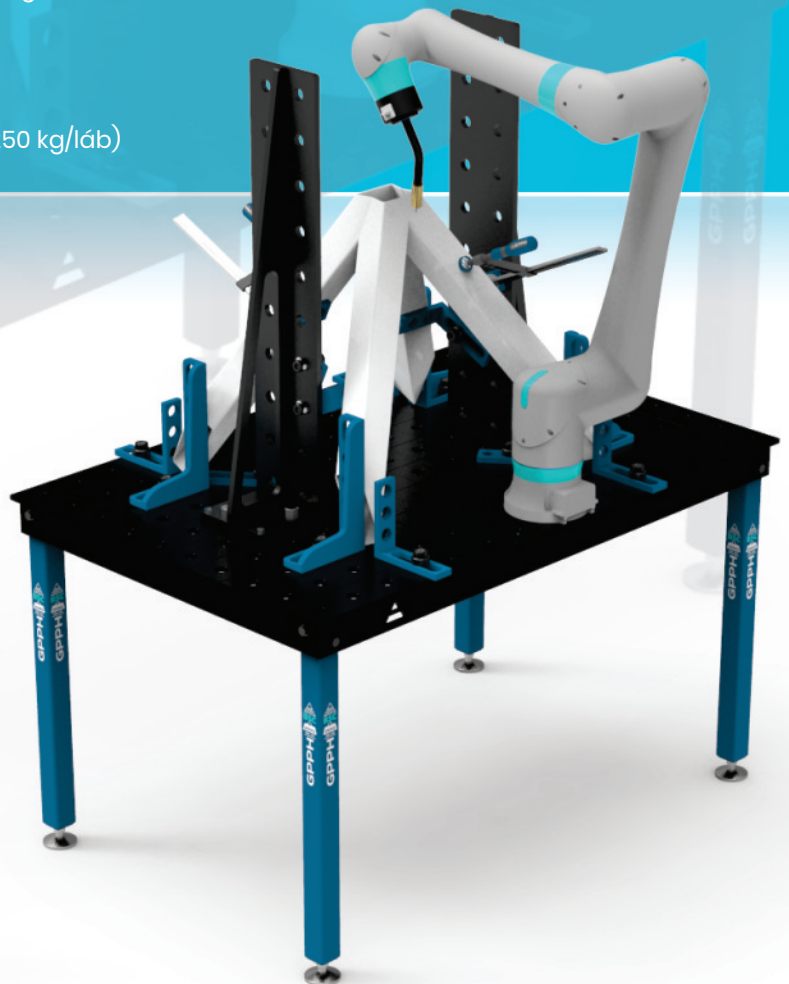

# HEGESZTŐ- ÉS SZERELŐASZTALOK

**BASIC** sorozat

MŰSZAKI ELŐÍRÁSOK

A BASIC SZERŰ TÁBLÁK MÉRETEI [mm]:

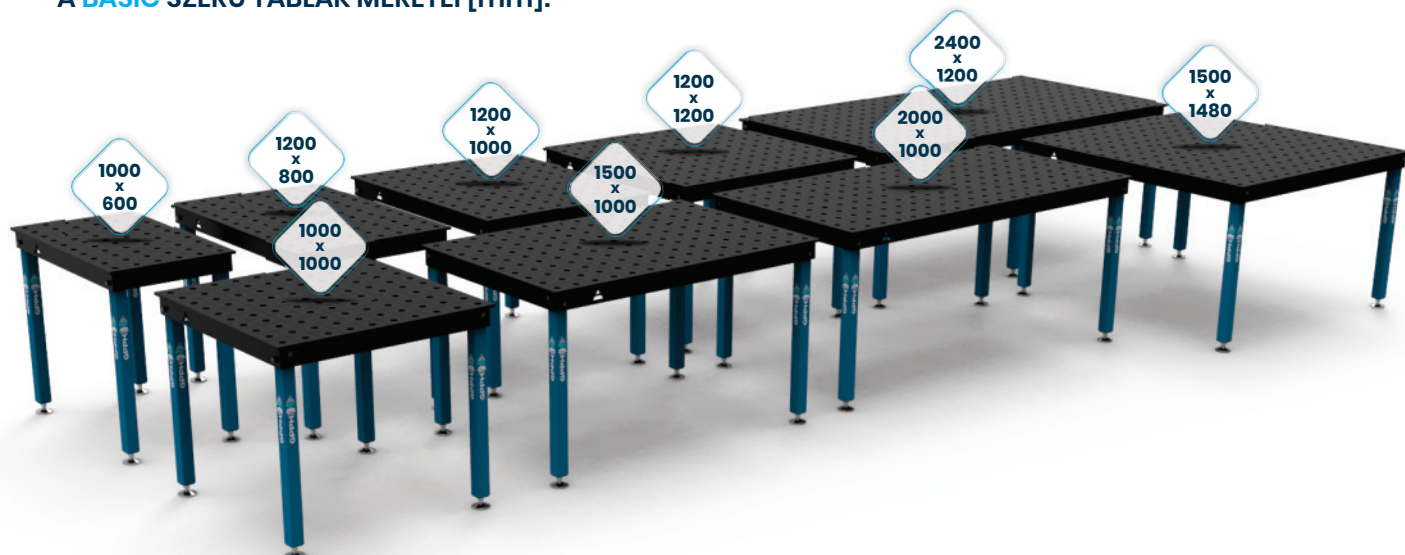

Az asztal mérete [mm]	Súly*
1000 x 600	110 kg
1000 x 1000	160 kg
1200 x 800	150 kg
1200 x 1000	180 kg
1200 x 1200	200 kg
1500 x 1000	220 kg
1500 x 1480	300 kg
2000 x 1000	280 kg
2400 x 1200	390 kg

\*ezek hozzávetőleges értékek

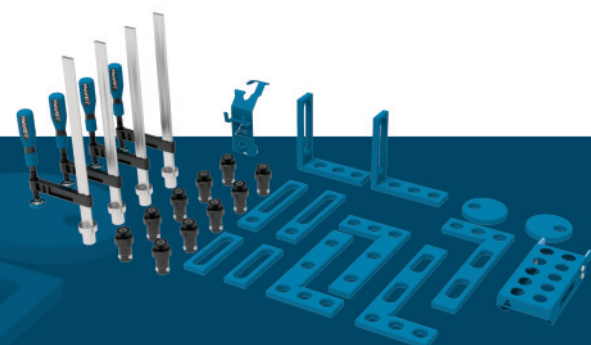

A PLUS sorozat marószerszámaival megfelelő és könnyen kezelhető munkakörnyezetet építhet ki ismétlődő sík és térbeli szerkezetek készítéséhez.

A PLUS eszközöket a 41. oldalon találja

# HEGESZTŐ- ÉS SZERELŐASZTALOK

**BASIC** sorozat – lábakon álló asztalok

MÉRETEK ÉS ÁRLISTA

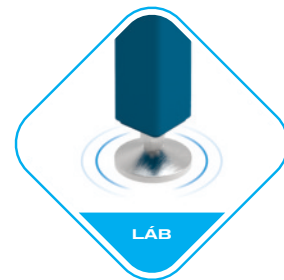

A GPPH hegesztőasztal lábai lábakkal és kerekkel is kaphatók. A láb megbízható alátámasztást biztosít, az asztallapot vízszintesen és stabilan tartja, így Ön a precíz hegesztések és szerelvények készítésére koncentrálhat. Így a lábakkal ellátott asztalok szilárd és megbízható alapot biztosítanak a professzionális hegesztők és a barkácsolók számára.

Lábakon álló asztalok árjegyzéke 28 mm-es és 16 mm-es furatrendszerrel 100x100 mm-es rácsban:

Az asztallap mérete [mm]	Nettó ár
1000 x 600	760 EUR
1000 x 1000	980 EUR
1200 x 800	940 EUR
1200 x 1000	1 060 EUR
1200 x 1200	1 190 EUR
1500 x 1000	1 220 EUR
1500 x 1480	1 590 EUR
2000 x 1000	1 490 EUR
2400 x 1200	1 990 EUR

Lábakon álló asztalok árjegyzéke fi 16 mm-es lyukrendszerrel átlós rácsban és 50x50 mm-es rácsban:

Az asztallap mérete [mm]	Nettó ár
1000 x 600	860 EUR
1000 x 1000	1 070 EUR
1200 x 800	1 060 EUR
1200 x 1000	1 190 EUR
1200 x 1200	1 290 EUR
1500 x 1000	1 340 EUR
1500 x 1480	1 720 EUR
2000 x 1000	1 640 EUR
2400 x 1200	2 140 EUR

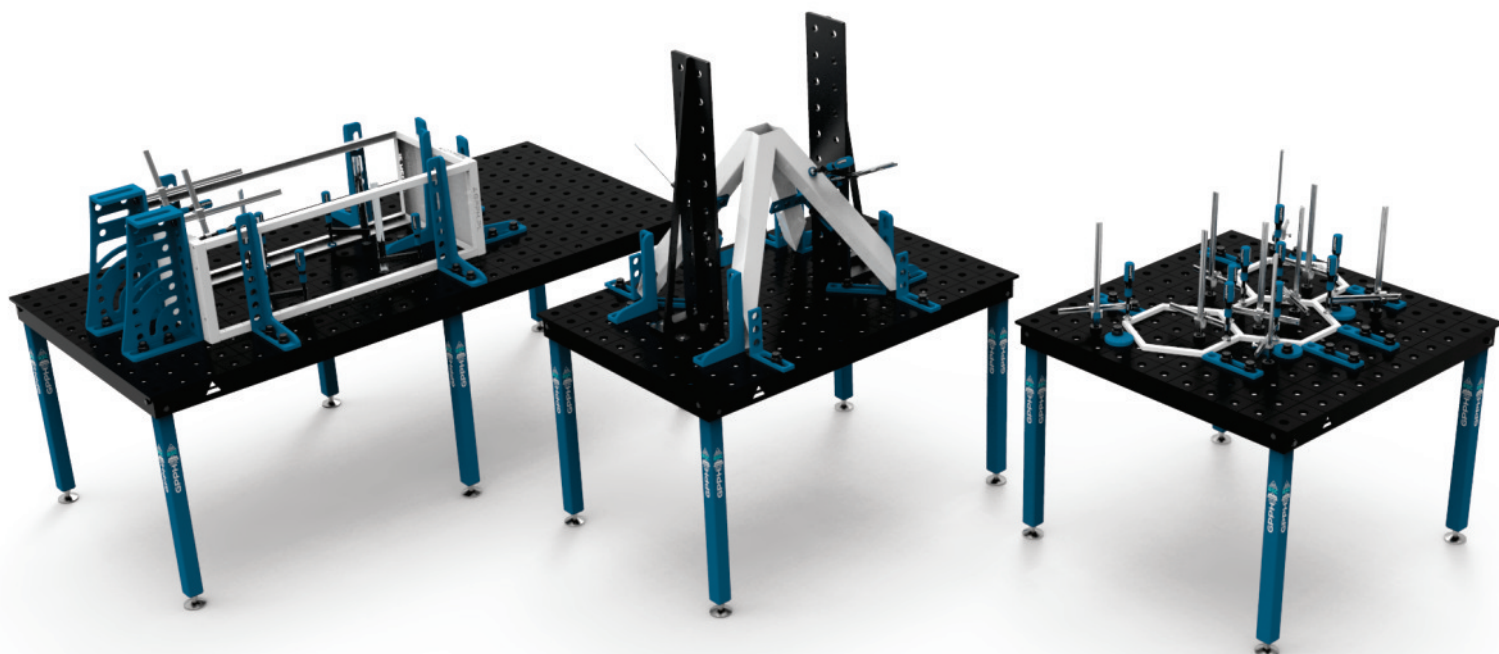

# HEGESZTŐ- ÉS SZERELŐASZTALOK

## BASIC sorozat – kerek asztalok

### MÉRETEK ÉS ÁRLISTA



A kerek lábú hegesztőasztalok kiváló megoldást jelentenek azok számára, akiknek mobilitásra van szükségük és rugalmasságot igényelnek a munkaterület megszervezésében. A kerekek segítségével az asztal könnyen mozgatható a műhelyben, így a munka hatékonyabbá válik. A kerekek ráadásul olyan reteszelő mechanizmussal vannak felszerelve, amely az asztalt stabil helyzetben tartja az asztal hegesztés vagy összeszerelés közben.

A kerek lábú asztalok árlistája 28 mm-es és 16 mm-es furatrendszerrel 100x100 mm-es rácsban:

Az asztallap mérete [mm]	Nettó ár
1000 x 600	932 EUR
1000 x 1000	1 152 EUR
1200 x 800	1 112 EUR
1200 x 1000	1 232 EUR
1200 x 1200	1 362 EUR
1500 x 1000	1 392 EUR
1500 x 1480	1 762 EUR
2000 x 1000	1 662 EUR
2400 x 1200	2 248 EUR

A kerek lábú asztalok árlistája 16 mm-es lyukrendszerrel átlós rácsban és 50x50 mm-es ráccsal:

Az asztallap mérete [mm]	Nettó ár
1000 x 600	1 032 EUR
1000 x 1000	1 242 EUR
1200 x 800	1 232 EUR
1200 x 1000	1 362 EUR
1200 x 1200	1 462 EUR
1500 x 1000	1 512 EUR
1500 x 1480	1 892 EUR
2000 x 1000	1 812 EUR
2400 x 1200	2 398 EUR

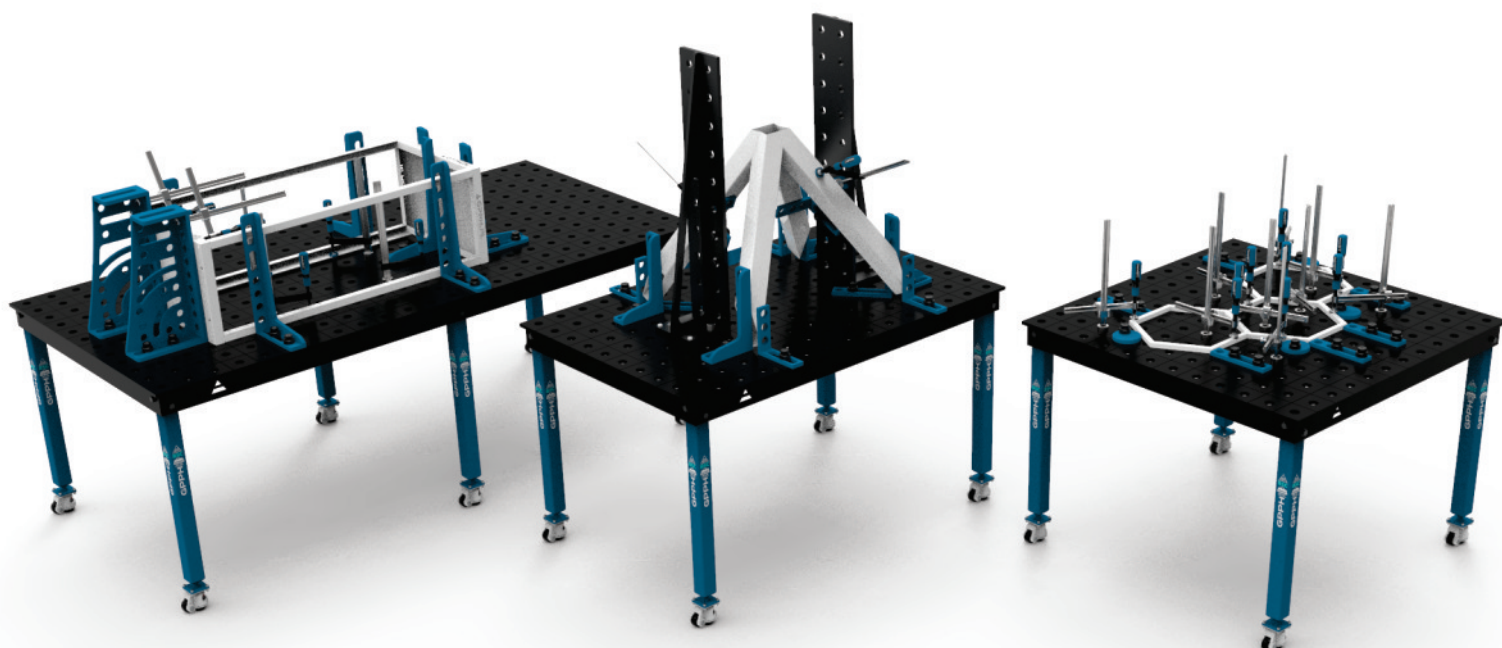

# HEGESZTŐ- ÉS SZERELŐASZTALOK

DIY sorozat

MŰSZAKI LEÍRÁS ÉS ÁRLISTA



A barkácshegesztő- és szerelőasztal 1200x800 mm méretű és 16 mm-es lyukakkal kapható. 50x50 mm-es rasterben. A furatok gyártási tűrése  $\pm 0,1$  mm. A tetején gravírozott beosztás található 100x100 mm-es rácsban. Az asztal magassága 880 mm. A barkácshegesztő és szerelőasztal S355J2+N anyagból készül.

A barkácsasztalok sűrűn bordázottak, ami hozzájárul a tökéletes síkossághoz [ $\pm 0,5$  mm a tetején]. A padló egyenetlenségeinek kiegyenlítésére lengő lábakkal vannak ellátva.

A barkácsasztal lapja 8 mm vastag. Az asztal maximális terhelhetősége 500 kg, súlya pedig körülbelül 90 kg. Ez a termék nemcsak a hegesztőnek, hanem a barkácsolónak, asztalosnak, autószerelőnek, CNC-gépek segédasztaloként, valamint különböző műhelyek számára is ideális lesz.

Az ECO/PLUS állítható doronggal ellátott PLUS sorozatú szerszámok kompatibilisek a barkácsasztalokkal (lásd a szerszámokat a 41. oldalon).

## DIY HEGESZTÉSI ÉS ÖSSZESZERELÉSI ASZTAL:



## DIY ASZTALI KIEGÉSZÍTŐK:



Adapter szerszámokhoz

DIY sorozat 11,40 EUR / pcs.



Asztali kerékkészlet

DIY sorozat 46 EUR / 4 pcs.



# HEGESZTŐ- ÉS SZERELŐASZTALOK

DIY sorozat

## SZERSZÁMKÉSZLETEK - ÁRLISTA

A barkácshegesztő- és szerelőasztalokhoz a PLUS sorozatból két használatra kész szerszámkészletet kínálunk (a sorozat összes szerszámának bemutatását lásd a 41. oldalon), amelyeket az ECO/PLUS gyorszerelő dűllővel rögzítünk (lásd a 42. oldalon).

Az 1. számú készlethez szerszámos polcadapterek tartoznak, hogy a barkácsasztal lapjának oldalán mobil szerszámos polcot lehessen felállítani.

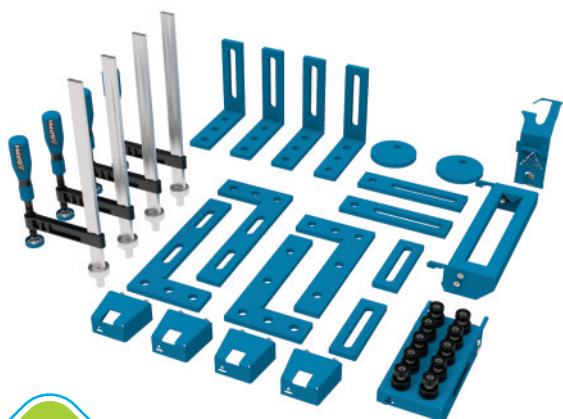

KÉSZLET

**35**  
elem

DIY  
nr 1

DIY KIT 1

PLUS sorozat 1 063,60 EUR



KÉSZLET

**13**  
elem

DIY  
nr 2

DIY KIT 2

PLUS sorozat 407 EUR

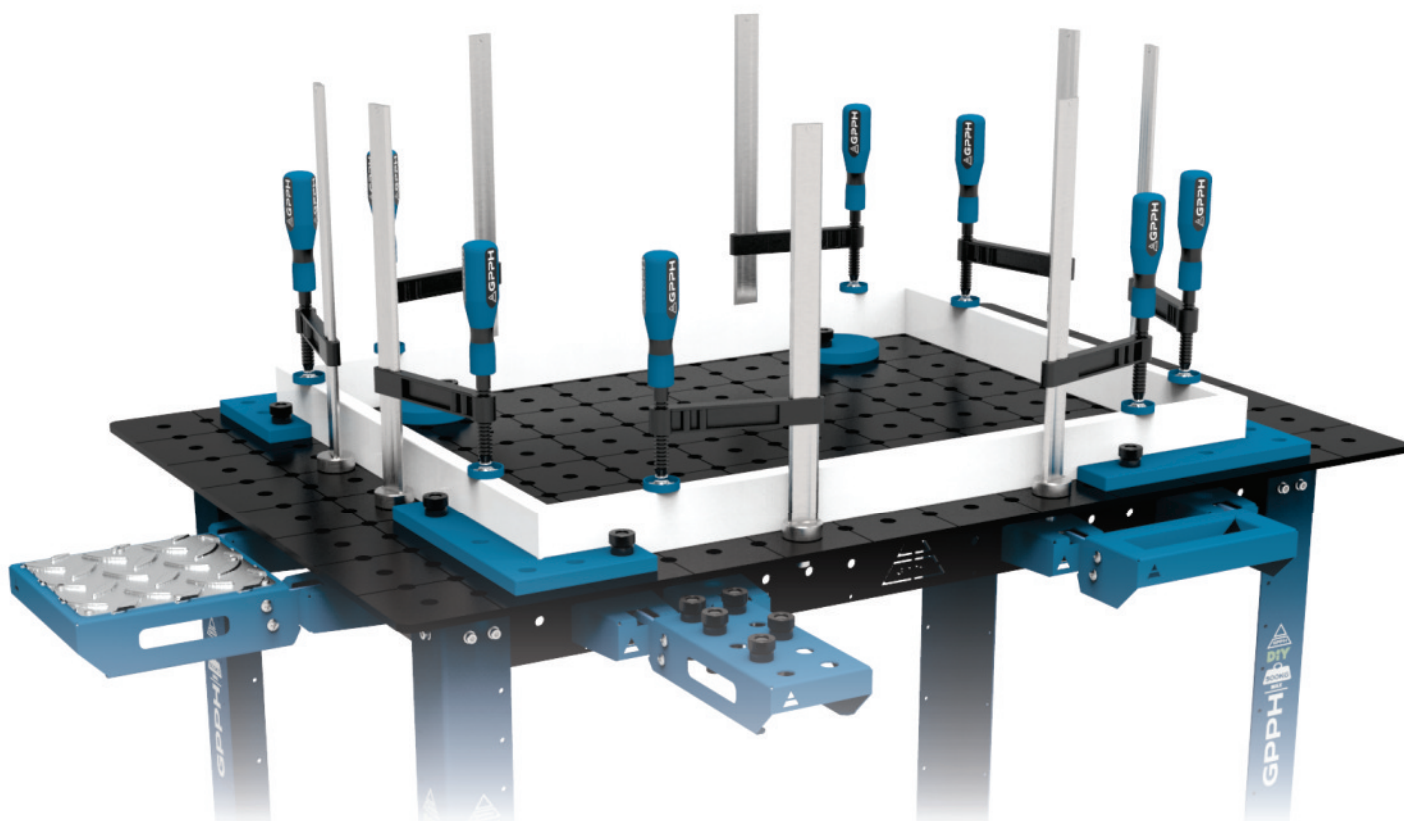

# HEGESZTŐASZTALOK – NYOLCSZÖGLETES

OCT sorozat

MŰSZAKI ELŐÍRÁSOK

## INNOVATÍV MEGOLDÁS AZ IPAR SZÁMÁRA

A robotizálásra szánt nyolcszögletes hegesztőasztalok innovatív megoldást jelentenek a hegesztési folyamatok automatizálására épülő iparágak számára. Egyedülálló nyolcszögletes alakjuk jellemzi őket, amely tökéletesen működik a robotizált hegesztési rendszerekkel.

Az OCT sorozatú asztalokat széles körben használják a gyártásban, különösen ott, ahol a hegesztési folyamatok automatizálására és pontosságára van szükség. Ideálisan alkalmazhatók az autógyártásban, a repülőgépiparban és az acélszerkezet-gyártásban.

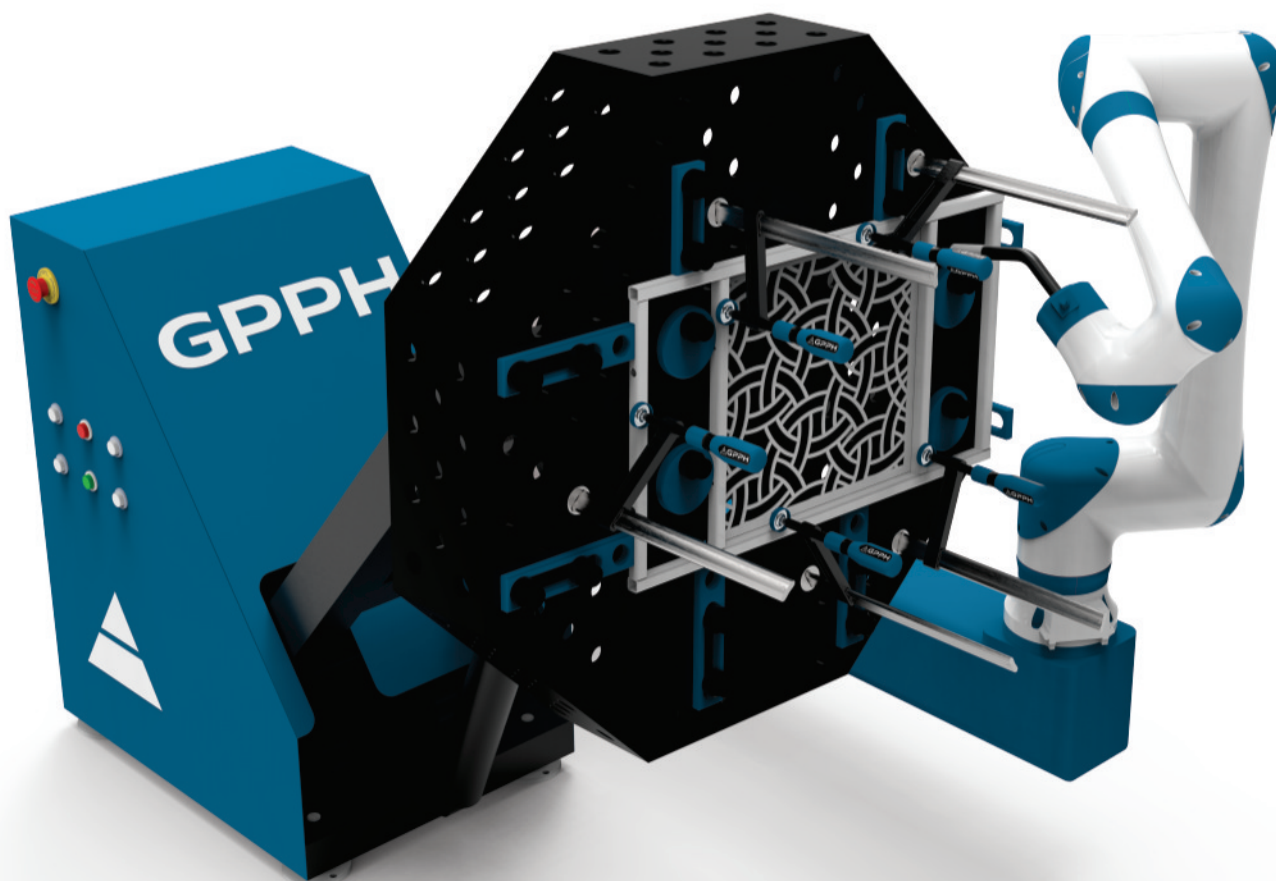
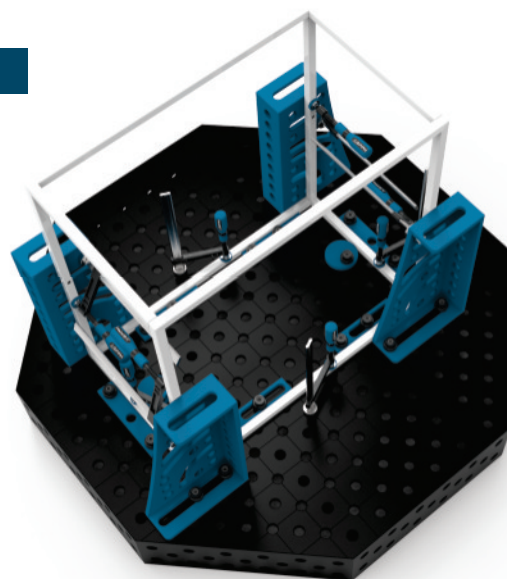

### OCT ASZTALOKHOZ KAPHATÓ CSÚCSVÁLTOZATOK

acél S355J2+N

PRO

PLUS

acél INOX 1.4301

PRO INOX

PLUS INOX

### A FURATRENDSZER

MESH	Fi 28 mm	Fi 16 mm
		50 x 50
	DIAGONAL	DIAGONAL

# HEGESZTŐASZTALOK - NYOLCSZÖGLETES

OCT sorozat

## MŰSZAKI LEÍRÁS ÉS ÁRLISTA

### AZ OCT ASZTALLAP MŰSZAKI PARAMÉTEREI

Asztali síkossági tűrés ±0,3 mm

A fúrások tűrőképessége ±0,05 mm

Ferde / maratott furatok

Ferde lyukak az alján

3 sor oldalfali nyílás



### Az OCT-sorozatú táblák méretei [mm]:



- **PRECIZITÁS A LEGMAGASABB SZINTEN:** Az asztal nyolcszögletes alakja lehetővé teszi az alkatrészek pontos pozicionálását, ami létfontosságú olyan alkalmazásokban, ahol minden milliméter számít.
- **FLEXIBILITÁS A KÜLÖNBÖZŐ ALKALMAZÁSOKHOZ:** a nyolcszögletes asztalok különböző hegesztőrobotokkal való használatra alkalmasak.
- **STABILITÁS ÉS KITARTÓSÁG:** A GPPH asztalok konstrukciója kiváló minőségű anyagokon alapul, ami garantálja az asztalok stabilitását és tartósságát még intenzív használat mellett is.
- **INTEGRÁCIÓ AZ AUTOMATIZÁCIÓVAL:** Az asztalok speciális rögzítési pontokkal és furatokkal rendelkeznek az automatizálási rendszerekkel való integráció megkönnyítése érdekében, ami jelentősen felgyorsítja a gyártósorok megvalósítását.
- **MUNKATERÜLET-OPTIMALIZÁLÁS:** Ez rendkívül fontos a gyártóüzemekben, ahol minden négyzetméter számít.

Munkalap méretei [mm]	Nettó ár PRO SOROZAT	Nettó ár PLUS SOROZAT	Nettó ár PRO SOROZAT INOX	Nettó ár PLUS SOROZAT INOX
600 x 600	1 120 EUR	1 040 EUR	1 890 EUR	1 740 EUR
800 x 800	1 470 EUR	1 340 EUR	2 620 EUR	2 420 EUR
1000 x 1000	1 860 EUR	1 690 EUR	3 490 EUR	3 190 EUR
1200 x 1200	2 340 EUR	2 140 EUR	4 560 EUR	4 160 EUR
1400 x 1400	2 930 EUR	2 790 EUR	5 920 EUR	5 340 EUR
600 x 600	1 260 EUR	1 140 EUR	2 060 EUR	1 890 EUR
800 x 800	1 620 EUR	1 520 EUR	2 780 EUR	2 620 EUR
1000 x 1000	2 040 EUR	1 840 EUR	3 690 EUR	3 390 EUR
1200 x 1200	2 560 EUR	2 290 EUR	4 820 EUR	4 440 EUR
1400 x 1400	3 190 EUR	2 890 EUR	6 140 EUR	5 560 EUR



\*A PRO és PLUS munkalap sorozat összehasonlítását lásd a 7. oldalon.

# HEGESZTŐASZTALOK - EMELHETŐ

hidraulikus emelőrendszerrel - **XWT** sorozat

## MŰSZAKI ELŐÍRÁSOK

**GPPH HEGESZTŐASZTALOK HIDRAULIKUS EMELŐRENDSZERREL AZ ASZTALLAP MAGASSÁGÁNAK AUTOMATIKUS BEÁLLÍTÁSÁVAL RENDELKEZŐ SPECIÁLIS ASZTALOK.**

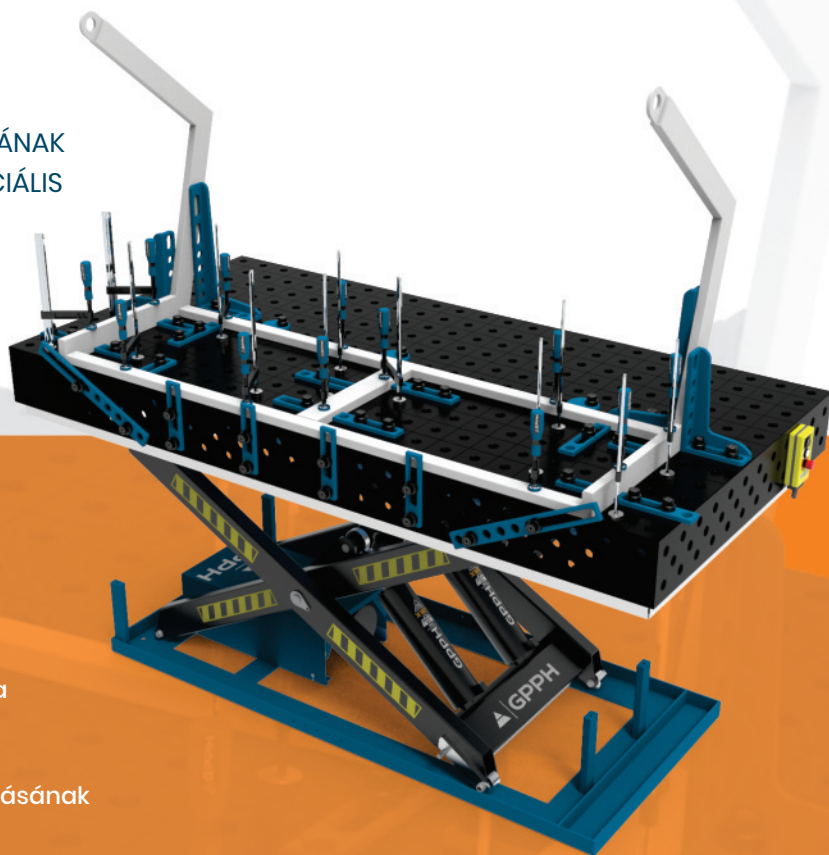

### HIDRAULIKUS EMELŐRENDSZERREL ELLÁTOTT HEGESZTŐASZTALOK:

- túlterhelő szelep a túl nehéz teher emelésének megakadályozására;
- biztonsági szelep a leeresztés leállításához ha a hidraulikavezetékek elszakadnak;
- végálláskapcsolók a felhasználó összenyomódásának vagy sérülésének megelőzése érdekében.

### XWT ASZTALOKHOZ ELÉRHETŐ CSÚCSVÁLTOZATOK

acél S355J2+N

**EXPERT**

**PRO**

**PLUS**

**ECO**

acél **INOX** 1.4301

**PRO INOX**

**PLUS INOX**

### XWT ASZTAL MÉRETEI

1500 x 1000

1500 x 1480

2000 x 1000

2400 x 1200

Ezenkívül minden asztallap lyukakkal is kapható:

		A FURATRENDSZER	
MESH		Fi 28 mm	Fi 16 mm
			50 x 50
		100 x 100	100 x 100
		DIAGONAL	DIAGONAL

# HEGESZTŐASZTALOK - EMELHETŐ

hidraulikus emelőrendszerrel - **XWT** sorozat

## MŰSZAKI ELŐÍRÁSOK

**XWT-SOROZAT TÁBLÁZATI MÉRETEK [mm]:**

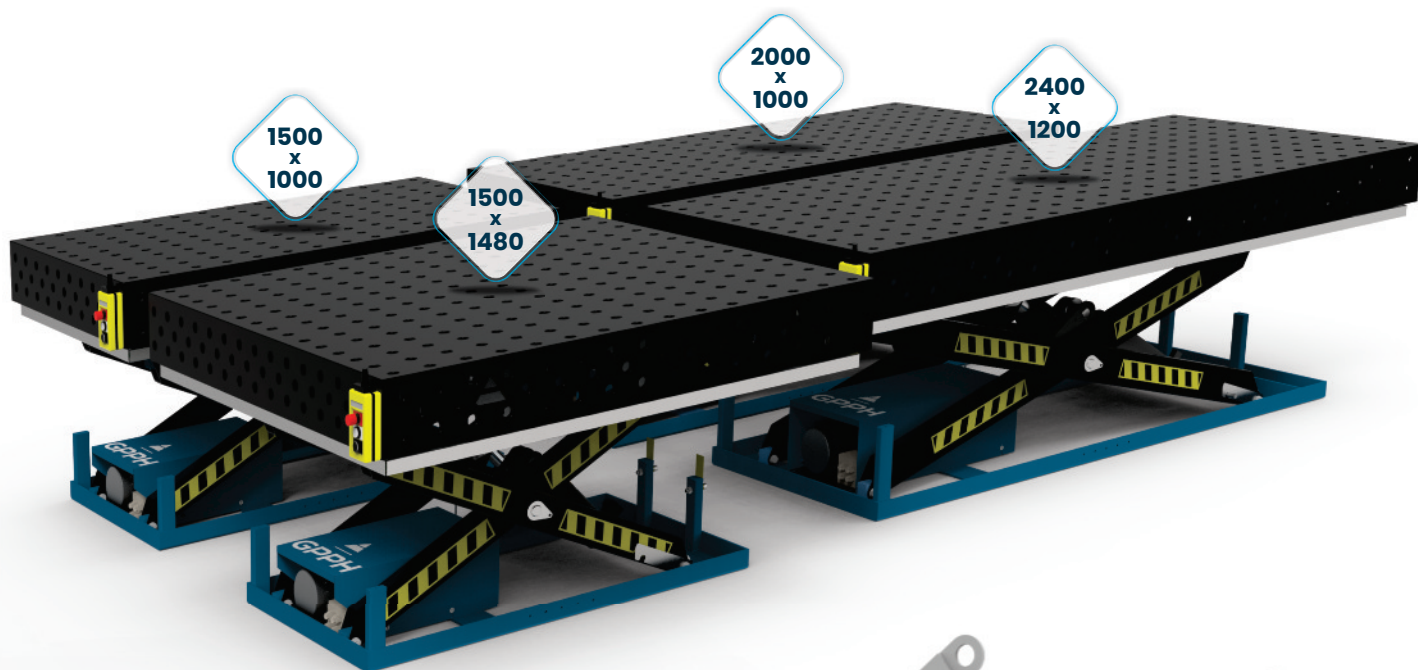

# HEGESZTŐASZTALOK - EMELHETŐ

hidraulikus emelőrendszerrel - **XWT** sorozat

## MŰSZAKI ELŐÍRÁSOK

### AZ ALAP MŰSZAKI JELLEMZŐI HIDRAULIKUS RENDSZERREL FELEMELÉS:

tápfeszültség:	400 V
fordulatszám [rpm]:	1400
védelmi osztály:	IP54
szigetelési osztály:	F

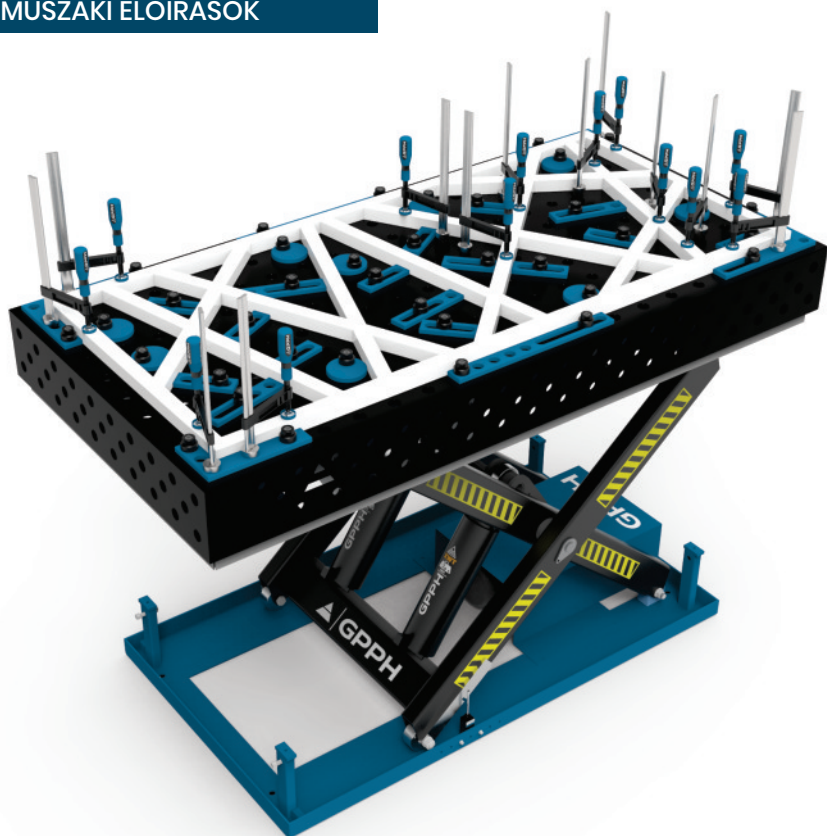

Asztali méretek [mm]	Terhelhetőség max [kg] az alábbi esetekben asztallapos asztal <b>PRO PLUS ECO</b>	Terhelhetőség max [kg] az alábbi esetekben asztallapos asztal <b>EXPERT*</b>	emelési idő terheléssel [s]	maximális asztalmagasság [mm]	minimális asztalmagasság [mm]	a felvonó bakancsának méretei [mm]	Motor teljesítménye [kW]
1500 x 1000	1600	1400	20-25	1150	480	1220x785	2.2
1500 x 1480	1500	1200	20-25	1450	480	1220x785	2.2
2000 x 1000	3500	3200	30-40	1200	550	1863x890	2.2
2400 x 1200	3400	2900	30-40	1550	550	1863x890	2.2

\*az **EXPERT** sorozatú asztallapok masszív felépítéséből adódóan

### GPPH HEGESZTŐASZTAL MÉRLEGEK HIDRAULIKUS EMELŐRENDSZERREL:

Asztali méretek [mm]	XWT asztali mérlegek az <b>EXPERT</b> sorozatban [kg]	XWT asztali mérlegek az <b>PRO</b> sorozatban [kg]	XWT asztali mérlegek az <b>PLUS</b> sorozatban [kg]	XWT asztali mérlegek az <b>ECO</b> sorozatban [kg]
1500 x 1000	730	550	480	410
1500 x 1480	950	700	610	510
2000 x 1000	1020	790	700	610
2400 x 1200	1310	990	870	750

# HEGESZTŐÁSZTALOK - EMELHETŐ

hidraulikus emelőrendszerrel - **XWT** sorozat

## MÉRETEK ÉS ÁRLISTA

Árlista S355J2+N acélból készült asztallapokhoz, 28 mm-es és 16 mm-es furatrendszerrel, 100x100 mm-es ráccsal:

Asztali méretek [mm]	Nettó ár EXPERT SZOROZAT	Nettó ár PRO SZOROZAT	Nettó ár PLUS SZOROZAT	Nettó ár ECO SZOROZAT
1500 x 1000	5 130 EUR	4 620 EUR	3 830 EUR	3 230 EUR
1500 x 1480	6 130 EUR	5 210 EUR	4 220 EUR	3 660 EUR
2000 x 1000	6 530 EUR	5 600 EUR	4 830 EUR	4 260 EUR
2400 x 1200	7 780 EUR	6 710 EUR	5 580 EUR	4 910 EUR

Árlista az S355J2+N acélból készült, 28 mm-es és 16 mm-es lyukrendszerrel ellátott asztalokhoz átlós rácsban, valamint a 16 mm-es lyukrendszerrel ellátott asztalokhoz 50x50 mm-es rácsban:

Asztali méretek [mm]	Nettó ár EXPERT SZOROZAT	Nettó ár PRO SZOROZAT	Nettó ár PLUS SZOROZAT	Nettó ár ECO SZOROZAT
1500 x 1000	5 610 EUR	4 950 EUR	4 080 EUR	3 410 EUR
1500 x 1480	6 380 EUR	5 700 EUR	4 560 EUR	3 900 EUR
2000 x 1000	6 780 EUR	5 980 EUR	5 100 EUR	4 470 EUR
2400 x 1200	8 080 EUR	7 180 EUR	5 950 EUR	5 180 EUR



# HEGESZTŐASZTALOK - EMELHETŐ

hidraulikus emelőrendszerrel - **XWT** sorozat

## MÉRETEK ÉS ÁRLISTA

1.4301 minőségű rozsdamentes acélból készült asztalok árlistája 28 mm-es és 16 mm-es furatrendszerrel 100x100 mm-es rácsban:

Asztali méretek [mm]	Nettó ár <b>PRO SOROZAT</b> INOX	Nettó ár <b>PLUS SOROZAT</b> INOX	
1500 x 1000	9 710 EUR	7 310 EUR	
1500 x 1480	12 300 EUR	9 130 EUR	
2000 x 1000	12 330 EUR	9 330 EUR	
2400 x 1200	15 880 EUR	11 830 EUR	

Árjegyzék az 1.4301 minőségű rozsdamentes acélból készült, 28 mm-es és 16 mm-es lyukrendszerrel ellátott asztalokhoz átlós rácsban, valamint a 16 mm-es lyukrendszerrel ellátott asztalokhoz 50x50 mm-es rácsban:

Asztali méretek [mm]	Nettó ár <b>PRO SOROZAT</b> INOX	Nettó ár <b>PLUS SOROZAT</b> INOX	
1500 x 1000	10 250 EUR	7 850 EUR	  
1500 x 1480	12 830 EUR	9 680 EUR	
2000 x 1000	12 930 EUR	9 900 EUR	 
2400 x 1200	16 550 EUR	12 480 EUR	

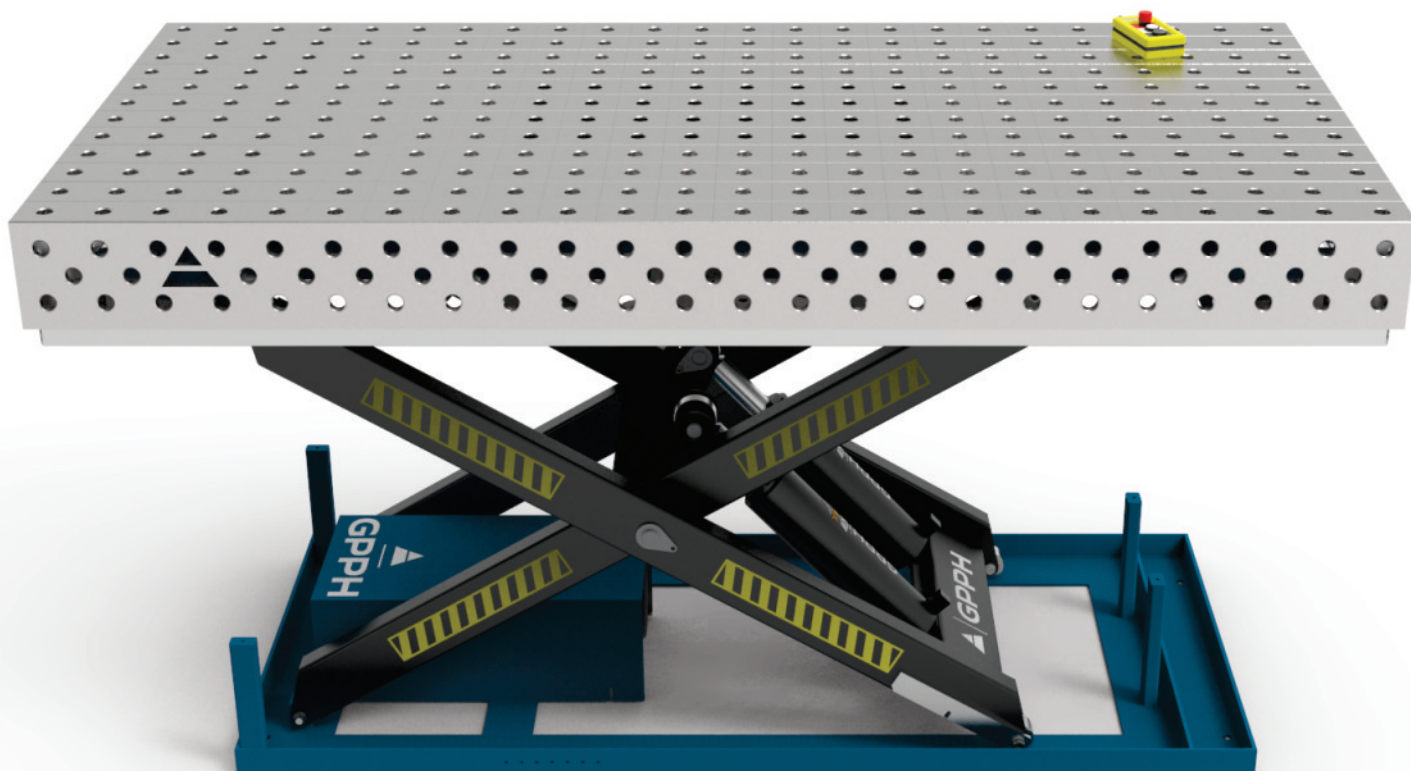



# HEGESZTŐÁLLOMÁS

## WELDSTATION sorozat

### MŰSZAKI ELŐÍRÁSOK

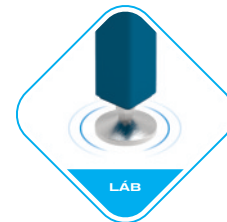

#### HEGESZTŐÁLLOMÁS SZERSZÁMTÁROLÓ RENDSZERREL

A WeldStation egy nélkülözhetetlen hegesztőállomás, amely forradalmasítja a hegesztő munkahelyének megszervezését. A WeldStation innovatív szerszámtároló rendszerrel felszerelve kényelmet, funkcionalitást biztosít, és hatékonyságot a hegesztési folyamat során.



**WELDSTATION 4 féle fiókkal rendelkezik (egy 3000x1480-as táblázatban):**

- 4 fiók 52x553x517mm
- 4 fiók 96x553x517mm
- 4 fiók 180x553x517mm
- 2 fiók 348x553x517mm

A **FIÓKOK** gumival vannak ellátva csúszásgátló szőnyeggel 3 mm vastag és csúszásmentes



állomás ára **3000x1480\***

12 430 EUR



- **SZERELEMTÁROLÁSI RENDSZER:** A WeldStationt úgy tervezték, hogy optimálisan rendszerezze a szerkezeti szerelési és hegesztési folyamathoz szükséges szerszámokat. Az állomás burkolata fiókokat, perforált paneleket tartalmaz a mobil szerszámpolcok számára, valamint egy nagyméretű tárolóterületet, amely lehetővé teszi a szükséges tartozékok tárolását és könnyű hozzáférését.
- **ERGONOMIKUS HEGEDŐÁLLÓ:** A WeldStation központi eleme a robusztus hegesztőasztal lapja, amely stabil és kényelmes munkafelületet biztosít.
- **TARTÓS FELÉPÍTÉS:** A WeldStation kiváló minőségű anyagokból készült, ami garantálja a tartósságát, és tartósságát még a zord ipari körülmények közötti intenzív használat során is.
- **ESZTÉTIKUS KIVITEL:** A WeldStation a funkcionalitás mellett elegánsan és professzionálisan is néz ki. Az esztétikus kialakításnak köszönhetően a hegesztőállomás nemcsak praktikus munkaeszköz, hanem minden műhely vonzó kiegészítője is.
- **SZILÁRD ALÁÉPÍTÉS:** A szerszámtároló rendszer megerősíti a hegesztőasztalt, így a termék eléri a 4000 kg vagy 6000 kg terhelhetőséget (a választott méretváltozattól függően). Speciális megerősítésekkel rendelkezik, amelyek a targoncával vagy raklapos targoncával történő szállításra szolgálnak.

#### A HEGESZTŐÁLLOMÁSOK MÉRETEI

3000x1480

2400x1200

2000x1000

1500x1480



#### HEGESZTŐÁLLOMÁSOKHOZ ASZTALI VÁLTOZATOK KAPHATÓK

acél S355J2+N

**EXPERT**

**PRO**

**PLUS**

**ECO**

acél **INOX** 1.4301

**PRO INOX**

**PLUS INOX**

# CSISZOLÓ- ÉS HEGESZTŐÁLLOMÁSOK

SOG sorozat

MŰSZAKI ELŐÍRÁSOK



A csiszoló-hegesztő állomás a kézi csiszolóval történő csiszolás vagy a hegesztési-hegesztési munka során keletkező por és gázok felfogására és eltávolítására szolgál. Működtethető elszívó ventilátorral vagy szűrőegységgel.

A SOG-állványok mindhárom típusa két felső [mm] méretben kapható:

1270 x 770

1870 x 770



BASIS



TALAPZAT FEDELEKKEL



TALAPZAT FELSŐ KIVONATTAL

Az állomás alapját úgy tervezték, hogy elférjenek rajta az örök és a felső elszívó készlet. A csiszoló-hegesztőállomás minden változata egy munkaasztalból áll, amelynek teteje a következő anyagból készült 8 mm vastag fémlemezéből készült.

Az asztalra a rendszer 28 mm-es rögzítőfuratai 100x100 mm-es rácsban vannak, valamint további furatok a por- és gázelszíváshoz.

Az árnyékolt csiszoló/hegesztőpad hátsó burkolattal rendelkezik, míg a felső elszívású változat felső elszívó burkolattal. Mindkét változat (védőburkolattal és felső elszívással) jobb és bal oldalt zsanéros ajtókkal van felszerelve - ez lehetővé teszi, hogy a csiszoló- és hegesztőállomás szélességénél hosszabb munkadarabokat helyezzenek el az asztalon. A SOG mindkét változata rendelkezik egy 160 mm átmérőjű, az elszívóakna oldalsó felületébe szerelt csapszeggel. A levegőt alulról lehet elszívni az elszívóakna asztalon keresztül. A csiszoló/hegesztési állomás minden típusa rendelkezik fiókokkal ellátott elszívóaknával, két 230 V-os aljzattal az elektromos szerszámok csatlakoztatásához és a munkaterület világításának csatlakoztatására szolgáló szerelvényekkel.

A GPPH csiszoló/hegesztő állomásokhoz a következő szerszámokat kell használni a PLUS sorozatból, az ECO/PLUS állítható dűlővel szerelve.

(lásd az eszközöket a 42. oldalon).



# CSISZOLÓ- ÉS HEGESZTŐÁLLOMÁSOK

SOG sorozat

## MŰSZAKI LEÍRÁS ÉS ÁRLISTA

Méretekkel rendelkező tetejének paramétereit:	1270x770 mm	1870x770 mm
<b>BASIS</b>		
Súly	167 kg	225 kg
Áramlási ellenállás	250 Pa	250 Pa
Ajánlott hegesztési légáram	1500 m <sup>3</sup> /h	2200 m <sup>3</sup> /h
Ajánlott csiszolási légáram	3000 m <sup>3</sup> /h	4000 m <sup>3</sup> /h
Nettó ár	2 640 EUR	3 990 EUR
<b>TALAPZAT FEDELEKKEL</b>		
Súly	190 kg	250 kg
Áramlási ellenállás	250 Pa	250 Pa
Ajánlott hegesztési légáram	1500 m <sup>3</sup> /h	2200 m <sup>3</sup> /h
Ajánlott csiszolási légáram	3000 m <sup>3</sup> /h	4000 m <sup>3</sup> /h
Nettó ár	2 970 EUR	4 140 EUR
<b>TALAPZAT FELSŐ KIVONATTAL</b>		
Súly	264 kg	315 kg
Áramlási ellenállás	250 Pa	250 Pa
Ajánlott hegesztési légáram	1500 m <sup>3</sup> /h	2200 m <sup>3</sup> /h
Ajánlott csiszolási légáram	3000 m <sup>3</sup> /h	4000 m <sup>3</sup> /h
Nettó ár	3 560 EUR	5 090 EUR



\*A képeken egy 1870x770 mm-es asztallappal rendelkező csiszoló- és hegesztőállomás látható.

# HEGESZTŐTÁMASZOK

TRESTLE sorozat

MŰSZAKI ELŐÍRÁSOK

A TRESTLE hegesztőtartó a legkülönfélébb hegesztési projektek alapját képezi, és még sok máséhoz is. Hegesztőtartónk nélkülözhetetlen eszköz, amely számos iparágban és célra használható.

A GPPH HEGESZTŐTÁMASZOK NÉGY SOROZATBAN KAPHATÓK: **EXPERT**, **PRO**, **PLUS** ÉS **ECO**.

## A TÁMOGATÁSOK MÉRETEI TRESTLE [mm]

600x200x200	800x200x200	1000x200x200	1200x200x200	1500x200x200	2000x200x200	2400x200x200
-------------	-------------	--------------	--------------	--------------	--------------	--------------



### A HEGESZTŐÁLLVÁNY FŐ ALKALMAZÁSI TERÜLETEI A KÖVETKEZŐK:

- **A MUNKATERÜLET NÖVELÉSE:** A robusztus kialakításnak köszönhetően támaszunk lehetővé teszi a munkaterület bővítését, ami ergonomikusabb és kényelmesebb munkakörülményeket biztosít hegesztés közben.
- **STABIL ALAPOT BIZTOSÍT A HEGESZTÉSI PROJEKTEKHEZ:** A támogatásunk biztosítja a precíz és összetett hegesztési projektekhez szükséges stabilitást és robusztusságot. Felbecsülhetetlen értékű támasz a professzionális hegesztők és mindenki számára, aki szilárd alapot keres munkájához.
- **ÖSSZESZERELÉSI MUNKÁK TÁMOGATÁSA:** A hegesztőtámasz stabil platformként is használható a különböző szerkezeti elemek összeszereléséhez, megkönnyítve és felgyorsítva az összeszerelési folyamatokat.

Az összes támasz elérhető lábakkal lábakon vagy kereken

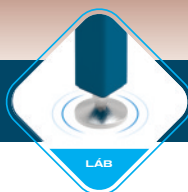

EXPERT	
A FURATRENDSZER	
MESH	Fi 28 mm
	DIAGONAL

PRO PLUS ECO		
A FURATRENDSZER		
MESH	Fi 28 mm	Fi 16 mm
	DIAGONAL	50 x 50
		DIAGONAL

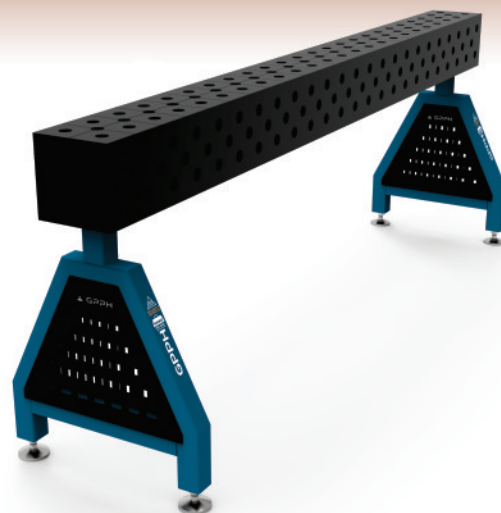

# HEGESZTŐTÁMASZOK

## TRESTLE sorozat

### ÁRLISTÁK

#### A KÜLÖNBÖZŐ TÍPUSÚ TETEJŰ HEGESZTŐÁLLVÁNYOK ÁRLISTÁJA:

Asztali méretek [mm]	Nettó ár EXPERT SOROZAT*	Nettó ár PRO SOROZAT	Nettó ár PLUS SOROZAT	Nettó ár ECO SOROZAT
600x200x200	960 EUR	740 EUR	680 EUR	550 EUR
800x200x200	1 150 EUR	810 EUR	750 EUR	610 EUR
1000x200x200	1 290 EUR	930 EUR	830 EUR	680 EUR
1200x200x200	1 460 EUR	1 080 EUR	890 EUR	740 EUR
1500x200x200	1 700 EUR	1 180 EUR	1 030 EUR	810 EUR
2000x200x200	2 080 EUR	1 340 EUR	1 230 EUR	940 EUR
2400x200x200	2 390 EUR	1 610 EUR	1 340 EUR	1 080 EUR
600x200x200	-	790 EUR	730 EUR	600 EUR
800x200x200	-	1 020 EUR	810 EUR	680 EUR
1000x200x200	-	1 030 EUR	930 EUR	780 EUR
1200x200x200	-	1 190 EUR	1 010 EUR	960 EUR
1500x200x200	-	1 310 EUR	1 170 EUR	930 EUR
2000x200x200	-	1 560 EUR	1 400 EUR	1 100 EUR
2400x200x200	-	1 840 EUR	1 560 EUR	1 260 EUR

Asztali méretek [mm]	Nettó ár EXPERT SOROZAT*	Nettó ár PRO SOROZAT	Nettó ár PLUS SOROZAT	Nettó ár ECO SOROZAT
600x200x200	1 080 EUR	860 EUR	800 EUR	670 EUR
800x200x200	1 270 EUR	930 EUR	870 EUR	730 EUR
1000x200x200	1 410 EUR	1 050 EUR	950 EUR	800 EUR
1200x200x200	1 580 EUR	1 200 EUR	1 010 EUR	860 EUR
1500x200x200	1 820 EUR	1 300 EUR	1 150 EUR	930 EUR
2000x200x200	2 200 EUR	1 460 EUR	1 350 EUR	1 060 EUR
2400x200x200	2 510 EUR	1 730 EUR	1 460 EUR	1 200 EUR
600x200x200	-	910 EUR	850 EUR	720 EUR
800x200x200	-	1 020 EUR	930 EUR	800 EUR
1000x200x200	-	1 150 EUR	1 050 EUR	900 EUR
1200x200x200	-	1 310 EUR	1 130 EUR	960 EUR
1500x200x200	-	1 430 EUR	1 290 EUR	1 050 EUR
2000x200x200	-	1 680 EUR	1 520 EUR	1 220 EUR
2400x200x200	-	1 960 EUR	1 680 EUR	1 380 EUR

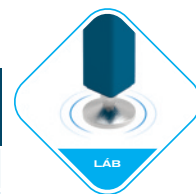

\*a TRESTLE EXPERT sorozat csak a System 28 DIAGONAL rendszerben kapható.

\*az árlista csak a bokákhoz, lábak nélkül a 38. oldalon található.

#### AZ ÁLLVÁNYLÁBAK KÜLÖN MEGVÁSÁROLHATÓK KEREKES VAGY TALPAS VÁLTOZATBAN:

Láb a hegesztés támogatásához  
TRESTLE kerekeken

Ár 1 darabonként 220 EUR



Láb a hegesztés támogatásához  
TRESTLE a lábakon

Ár 1 darabonként 160 EUR



# HEGESZTŐASZTAL KOCKÁK

## ÁRLISTÁK

A kockák olyan eszközök, amelyeket arra terveztek, hogy két vagy több hegesztőasztalt összekapcsoljanak egymással, miközben megőrzik a funkcionalitást – ugyanúgy, mint egy asztallap, ráccsal és rögzítőfuratokkal rendelkeznek. Egyedi alakú hegesztőállomás létrehozására használhatók – tetszőleges számú asztal összekapcsolásával egy adott projektre szabott munkaállomás hozható létre.

A kockák önmagukban vagy a lábakkal együtt TRESTLE hegesztőtartóként használhatók (lásd a 36. oldalt). A hegesztőtámaszok árait a 37. oldalon találja.

### HEGESZTŐASZTAL-KOCKÁK ÁRLISTÁJA

kocka méretei [mm]	Nettó ár PRO SOROZAT	Nettó ár PLUS SOROZAT	Nettó ár ECO SOROZAT
600x200x200	420 EUR	360 EUR	230 EUR
800x200x200	490 EUR	430 EUR	290 EUR
1000x200x200	610 EUR	510 EUR	360 EUR
1200x200x200	760 EUR	570 EUR	420 EUR
1500x200x200	860 EUR	710 EUR	490 EUR
2000x200x200	1 020 EUR	910 EUR	620 EUR
2400x200x200	1 290 EUR	1 020 EUR	760 EUR

kocka méretei [mm]	Nettó ár PRO SOROZAT	Nettó ár PLUS SOROZAT	Nettó ár ECO SOROZAT
600x200x200	470 EUR	410 EUR	280 EUR
800x200x200	580 EUR	490 EUR	360 EUR
1000x200x200	710 EUR	610 EUR	460 EUR
1200x200x200	870 EUR	690 EUR	520 EUR
1500x200x200	990 EUR	850 EUR	610 EUR
2000x200x200	1 240 EUR	1 080 EUR	780 EUR
2400x200x200	1 520 EUR	1 240 EUR	940 EUR

kocka méretei [mm]	Nettó ár EXPERT SOROZAT
600x200x200	640 EUR
800x200x200	830 EUR
1000x200x200	970 EUR
1200x200x200	1 140 EUR
1500x200x200	1 380 EUR
2000x200x200	1 760 EUR
2400x200x200	2 070 EUR

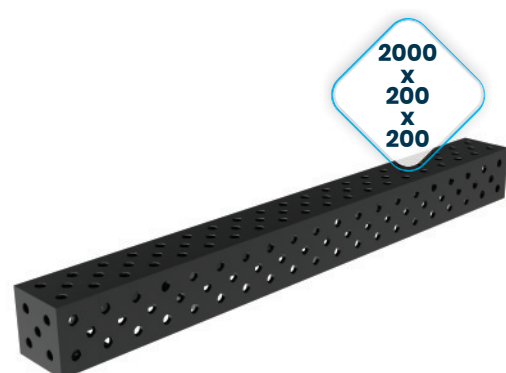
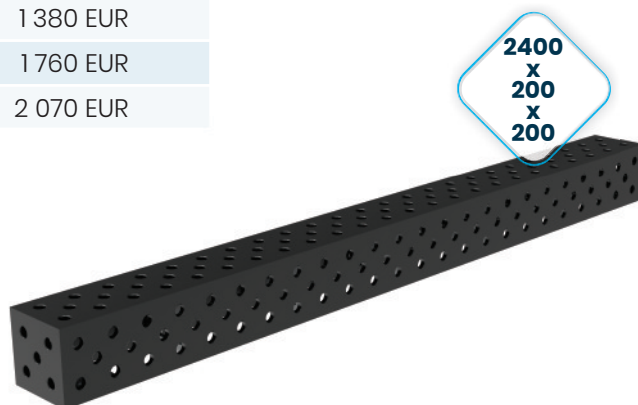
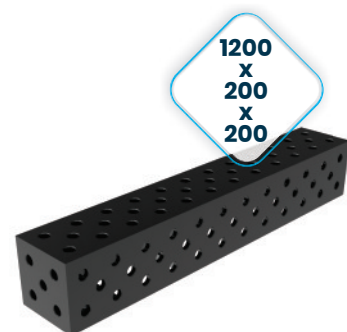
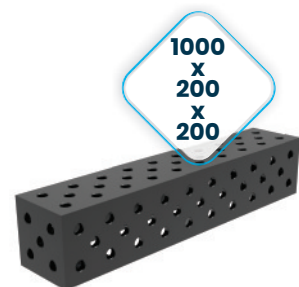
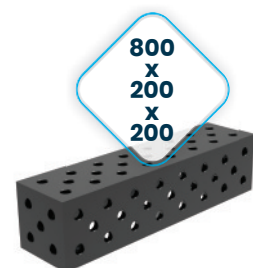
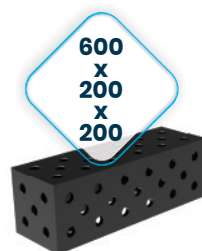

# ESZKÖZÖK A SZAKÉRTŐI SZOROZATBÓL

az asztaloknak szentelt **EXPERT**

## LAPOS SZERSZÁMOK

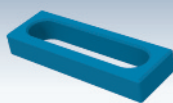

ÜTKÖZŐ EXPERT 150  
28\_N\_004\_EXPERT

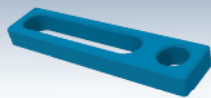

ÜTKÖZŐ EXPERT 225  
28\_N\_005\_EXPERT

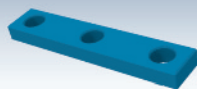

ÜTKÖZŐ EXPERT 260  
28\_N\_006\_EXPERT

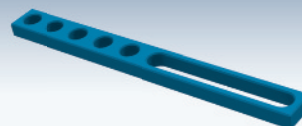

ÜTKÖZŐ EXPERT 500  
28\_N\_007\_EXPERT

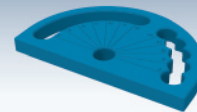

ELFORGATHATÓ  
ÜTKÖZŐ EXPERT  
28\_N\_008\_EXPERT

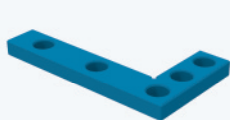

SÍKDERÉKSZÖG EXPERT 275x150  
28\_N\_009\_EXPERT



SÍKDERÉKSZÖG EXPERT 320x150  
28\_N\_010\_EXPERT



SÍKDERÉKSZÖG EXPERT 350x250  
28\_N\_011\_EXPERT

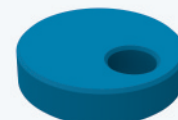

EXCENTERES ÜTKÖZŐ Ø100mm  
28\_N\_003\_EXPERT

## SPATIÁLIS SZERELÉKEK



DERÉKSZÖG EXPERT  
185x175  
28\_N\_012\_EXPERT



DERÉKSZÖG EXPERT  
200x200  
28\_N\_013\_EXPERT



DERÉKSZÖG EXPERT  
300x190  
28\_N\_014\_EXPERT



DERÉKSZÖG EXPERT  
450x250  
28\_N\_015\_EXPERT



DERÉKSZÖG EXPERT  
275x500x175x100  
28\_N\_016\_EXPERT

## A MUNKATERÜLET NÖVELÉSE

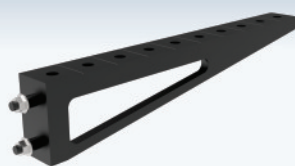

ASZTAL KITERJESZTŐ  
DERÉKSZÖG EXPERT  
1000x100  
28\_100x100\_N\_017\_EXPERT

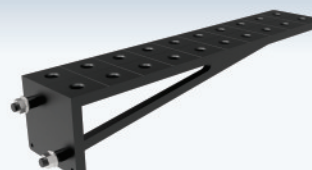

ASZTAL KITERJESZTŐ  
DERÉKSZÖG EXPERT  
1000x200  
28\_100x100\_N\_018\_EXPERT

## SZERELŐSZEREK



ASZTAL ÖSSZEKÖTŐ  
CSAVAR EXPERT  
28\_T\_015\_EXPERT



GYORSRÖGZÍTŐ CSAVAR  
EXPERT  
28\_N\_002\_EXPERT



MÁGNESES RÖGZÍTŐCSAP  
EXPERT  
28\_N\_002\_EXPERT\_MG

## PRO SOROZATÚ SZERSZÁMOK

a **PRO**, **MWT** és **XWT** asztalokhoz, **PRO** sorozatú asztallappokkal

### LAPOS SZERSZÁMOK

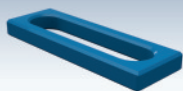

**ÜTKÖZŐ PRO 150**  
16\_N\_004\_PRO | 28\_N\_004\_PRO

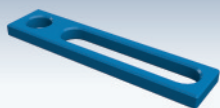

**ÜTKÖZŐ PRO 225**  
16\_N\_005\_PRO | 28\_N\_005\_PRO

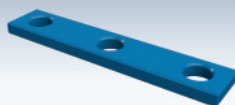

**ÜTKÖZŐ PRO 260**  
16\_N\_006\_PRO | 28\_N\_006\_PRO



**ÜTKÖZŐ PRO 500**  
16\_N\_007\_PRO | 28\_N\_007\_PRO

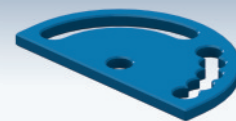

**ELFORGATHATÓ ÜTKÖZŐPRO**  
16\_N\_008\_PRO | 28\_N\_008\_PRO



**SÍKDERÉKSZÖG PRO 275x150**  
16\_N\_009\_PRO | 28\_N\_009\_PRO



**SÍKDERÉKSZÖG PRO 320x150**  
16\_N\_010\_PRO | 28\_N\_010\_PRO



**SÍKDERÉKSZÖG PRO 350x250**  
16\_N\_011\_PRO | 28\_N\_011\_PRO



**EXCENTERES ÜTKÖZŐ Ø100mm**  
16\_N\_003\_PRO | 28\_N\_003\_PRO

### SPATIÁLIS SZERELÉKEK



**DERÉKSZÖG PRO 185x175**  
16\_N\_012\_PRO | 28\_N\_012\_PRO



**DERÉKSZÖG PRO 200x200**  
16\_N\_013\_PRO | 28\_N\_013\_PRO



**DERÉKSZÖG PRO 300x190**  
16\_N\_014\_PRO | 28\_N\_014\_PRO



**DERÉKSZÖG PRO 450x250**  
16\_N\_015\_PRO | 28\_N\_015\_PRO



**DERÉKSZÖG PRO 275x500x175x100**  
16\_N\_016\_PRO | 28\_N\_016\_PRO

### A MUNKATERÜLET NÖVELÉSE

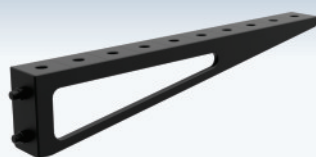

**ASZTAL KITERJESZTŐ DERÉKSZÖG PRO 1000x100**  
16\_100x100\_N\_017\_PRO  
28\_100x100\_N\_017\_PRO

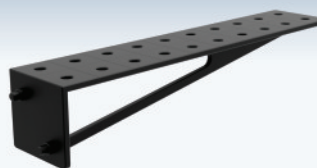

**ASZTAL KITERJESZTŐ DERÉKSZÖG PRO 1000x200**  
16\_100x100\_N\_018\_PRO  
28\_100x100\_N\_018\_PRO

### SZERELŐSZEREK



**ASZTAL ÖSSZEKÖTŐ CSAVAR PRO**  
16\_T\_015\_PRO | 28\_T\_015\_PRO



**GYORSRÖGZÍTŐ CSAVAR PRO**  
16\_N\_002\_PRO | 28\_N\_002\_PRO



**MÁGNESES RÖGZÍTŐCSAP PRO**  
16\_N\_002\_PRO\_MG  
28\_N\_002\_PRO\_MG



**UNIVERZÁLIS GYORSRÖGZÍTŐ CSAVAR**  
16\_N\_002\_UNI | 28\_N\_002\_UNI



## SZERSZÁMOK A PLUS SOROZATBÓL

**PLUS**, **BASIC** és **XWT** asztalok a **PLUS** sorozatból származó asztallapokkal valamint az **ECO**, **DIY**, **XWT** asztalokhoz az **ECO** sorozat lapjaival és a **SOG\*\*** munkaállomásokhoz.

### LAPOS SZERSZÁMOK

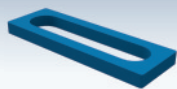

ÜTKÖZŐ PLUS 150  
16\_N\_004\_PLUS | 28\_N\_004\_PLUS

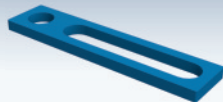

ÜTKÖZŐ PLUS 225  
16\_N\_005\_PLUS | 28\_N\_005\_PLUS

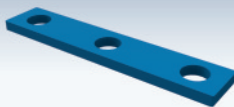

ÜTKÖZŐ PLUS 260  
16\_N\_006\_PLUS | 28\_N\_006\_PLUS



ÜTKÖZŐ PLUS 500  
16\_N\_007\_PLUS | 28\_N\_007\_PLUS

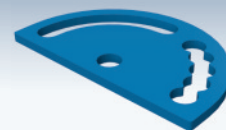

ELFORGATHATÓ ÜTKÖZŐ PLUS  
16\_N\_008\_PLUS | 28\_N\_008\_PLUS



SÍKDERÉKSZÖG PLUS 275x150  
16\_N\_009\_PLUS | 28\_N\_009\_PLUS



SÍKDERÉKSZÖG PLUS 320x150  
16\_N\_010\_PLUS | 28\_N\_010\_PLUS



SÍKDERÉKSZÖG PLUS 350x250  
16\_N\_011\_PLUS | 28\_N\_011\_PLUS



EXCENTERES ÜTKÖZŐ PLUS Ø100mm  
16\_N\_003\_PLUS | 28\_N\_003\_PLUS

### SPATIÁLIS SZERELÉKEK



DERÉKSZÖG PLUS 185x175  
16\_N\_012\_PLUS | 28\_N\_012\_PLUS



ELFORGATHATÓ DERÉKSZÖG PLUS 200x200  
16\_N\_013\_PLUS | 28\_N\_013\_PLUS



DERÉKSZÖG PLUS 300x190  
16\_N\_014\_PLUS | 28\_N\_014\_PLUS



DERÉKSZÖG PLUS 450x250  
16\_N\_015\_PLUS | 28\_N\_015\_PLUS



DERÉKSZÖG PLUS 275x500x175x100  
16\_N\_016\_PLUS | 28\_N\_016\_PLUS

### A MUNKATERÜLET NÖVELÉSE

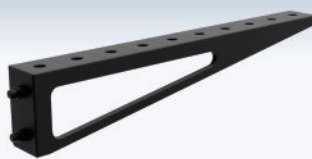

ASZTAL KITERJESZTŐ DERÉKSZÖG PLUS 1000x100  
16\_100x100\_N\_017\_PLUS  
28\_100x100\_N\_017\_PLUS

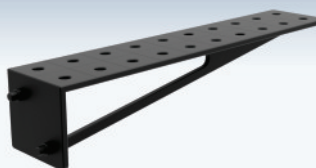

ASZTAL KITERJESZTŐ DERÉKSZÖG PLUS 1000x200  
16\_100x100\_N\_018\_PLUS  
28\_100x100\_N\_018\_PLUS

### SZERELŐSZEREK



ASZTAL ÖSSZEKÖTŐ CSAVAR PLUS  
16\_T\_015\_PLUS | 28\_T\_015\_PLUS



GYORSRÖGZÍTŐ CSAVAR PLUS  
16\_N\_002\_PLUS | 28\_N\_002\_PLUS



MÁGNESES RÖGZÍTŐCSAP PLUS  
16\_N\_002\_PLUS\_MG  
28\_N\_002\_PLUS\_MG



UNIVERZÁLIS GYORSRÖGZÍTŐ CSAVAR  
16\_N\_002\_UNI | 28\_N\_002\_UNI

\*wszystkie narzędzia występują w wersji otworów fi 16 mm oraz fi 28 mm.

\*\*w tym przypadku (stoły ECO, DIY, XWT z blatem z serii ECO oraz stanowiska SOG) narzędzia mocowane są za pomocą trzpienia regulowanego 19-22 - znajdziesz go na str. 42

## SZERSZÁMOK AZ ECO-SOROZATBÓL

az **ECO** asztalok munkafelületének megnövelésére és a **PLUS** sorozat szerszámainak **ECO**, **DIY**, **XWT** asztalokra **ECO** sorozatú asztallappokkal és **SOG\*\*** munkaállomásokra történő felszerelésére szolgál.

### A MUNKATERÜLET NÖVELÉSE

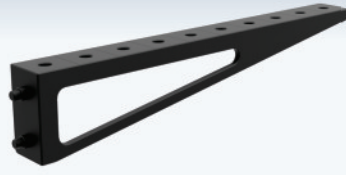

**ASZTAL KITERJESZTŐ  
DERÉKSZÖG  
1000X100**  
16\_100x100\_N\_017\_ECO  
28\_100x100\_N\_017\_ECO

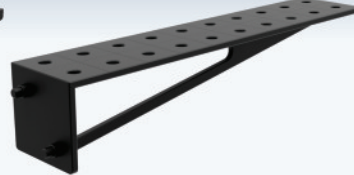

**ASZTAL KITERJESZTŐ  
DERÉKSZÖG  
1000X200**  
16\_100x100\_N\_018\_ECO  
28\_100x100\_N\_018\_ECO

### SZERELŐSZEREK



**ASZTAL ÖSSZEKÖTŐ  
CSAVAR ECO**  
16\_T\_015\_ECO | 28\_T\_015\_ECO



**GYORSRÖGZÍTŐ CSAVAR  
ECO/PLUS**  
16\_N\_002\_ECO\_PLUS  
28\_N\_002\_ECO\_PLUS



**MÁGNESES RÖGZÍTŐCSAP  
MONTÁZU PLUS**  
16\_N\_002\_PLUS\_MG  
28\_N\_002\_PLUS\_MG



**UNIVERZÁLIS GYORSRÖGZÍTŐ  
CSAVAR**  
16\_N\_002\_UNI | 28\_N\_002\_UNI

\*minden szerszám 16 mm és 28 mm átmérőjű furatokkal kapható.

\*\* Ebben az esetben a szerszámok rögzítése egy 19-22 PLUS/ECO állítható dűlővel történik - ezt megtalálja az aktuális oldalon a "Szerelőszerszámok" részben.



# UNIVERZÁLIS ESZKÖZÖK

minden GPPH asztalhoz és állomáshoz

## RÖGÍTŐ KAPCSOK



**CSAVAROS SZORÍTÓ**  
16\_N\_001A | 28\_N\_001A



**KAROS GYORSSZORÍTÓ**  
16\_N\_001B | 28\_N\_001B



**ÁLLÍTHATÓ KERESZTRUDAS CSAVAROS SZORÍTÓ**  
16\_N\_001C | 28\_N\_001C



**ÁLLÍTHATÓ KERESZTRUDAS KAROS GYORSSZORÍTÓ**  
16\_N\_001D | 28\_N\_001D



**KAROS GYORSSZORÍTÓ**  
16\_N\_001F | 28\_N\_001F

## PRIZMÁK, ÉGŐTARTÓ

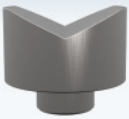

**PRIZMA Ø58MM 130°**  
16\_N\_021 | 28\_N\_021

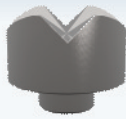

**PRIZMA Ø58MM 130°/90°**  
16\_N\_023 | 28\_N\_023



**PRIZMA Ø58MM 90°**  
16\_N\_022 | 28\_N\_022



**PISZTOLYTARTÓ ÁLLVÁNY**  
N\_024

## MOBIL SZERSZÁMTARTÓK

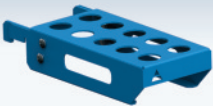

**SZERSZÁMTARTÓ "S" POLC GYORSRÖGZÍTŐ CSAVAROKHOZ**  
16\_T\_011A | 28\_T\_011A

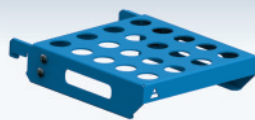

**SZERSZÁMTARTÓ "M" POLC GYORSRÖGZÍTŐ CSAVAROKHOZ**  
16\_T\_011B | 28\_T\_011B

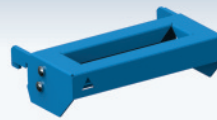

**SZERSZÁMTARTÓ "S" POLC SZORÍTÓKHOZ**  
16\_T\_011C | 28\_T\_011C

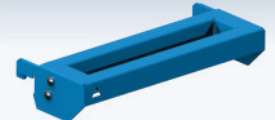

**SZERSZÁMTARTÓ "M" POLC SZORÍTÓKHOZ**  
16\_T\_011D | 28\_T\_011D

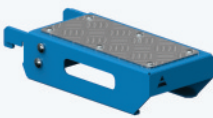

**SZERSZÁMTARTÓ "S" POLC**  
16\_T\_011E | 28\_T\_011E

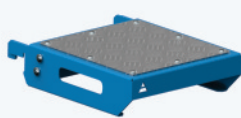

**SZERSZÁMTARTÓ "M" POLC**  
16\_T\_011F | 28\_T\_011F

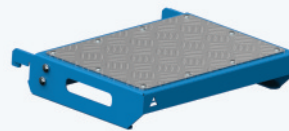

**SZERSZÁMTARTÓ "L" POLC**  
16\_T\_011G | 28\_T\_011G

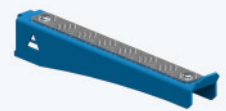

**KESKENY SZERSZÁMTARTÓ POLC**  
T\_011J

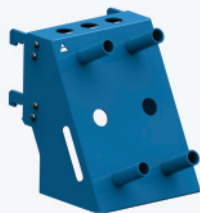

**MULTI SZERSZÁMTARTÓ POLC**  
16\_T\_011H | 28\_T\_011H



**IRATTARTÓ ÁLLVÁNY**  
16\_T\_011I | 28\_T\_011I

# SZERSZÁMOS SZEKEREK

## a munkahelyi rend fenntartása



### SZERSZÁMOS SZEKÉR M

16\_T\_012B | 28\_T\_012B

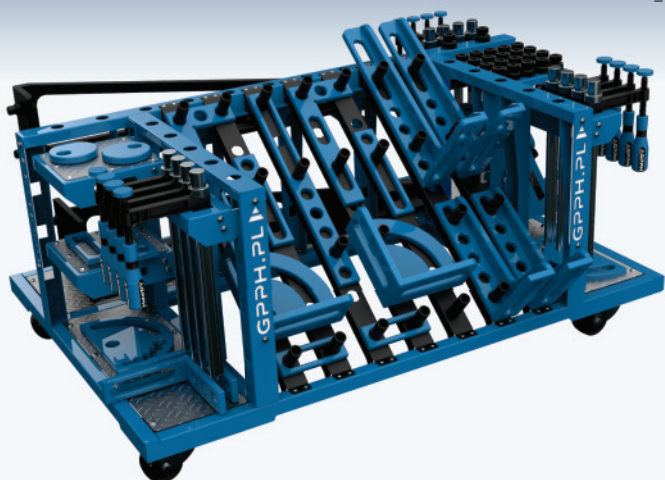

A kis szerszámkocsi számos előnye közül az egyik, az, hogy a legtöbb méret alatt elfér GPPH hegesztőasztalok méretéhez. Az összes szerszám munka közben könnyen elérhető közelségben van!

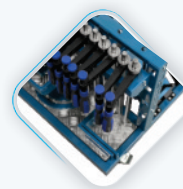

### SZERSZÁMOS SZEKÉR L

16\_T\_012A | 28\_T\_012A

A nagyméretű GPPH szerszámkocsi elfér a szerszámkészlet még a legigényesebbek számára is! Ennek köszönhetően a munkahelye áttekinthetőbb lesz, mint valaha és a GPPH szerszámok rendezettek és könnyen elérhetők és könnyen hozzáférhetők.

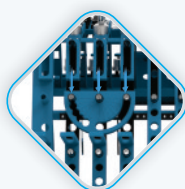

\*A szerszámkocsik 16 mm Ø és 28 mm Ø furatmintával kaphatók.  
A szerszámkocsik árát lásd a 46. oldalon.

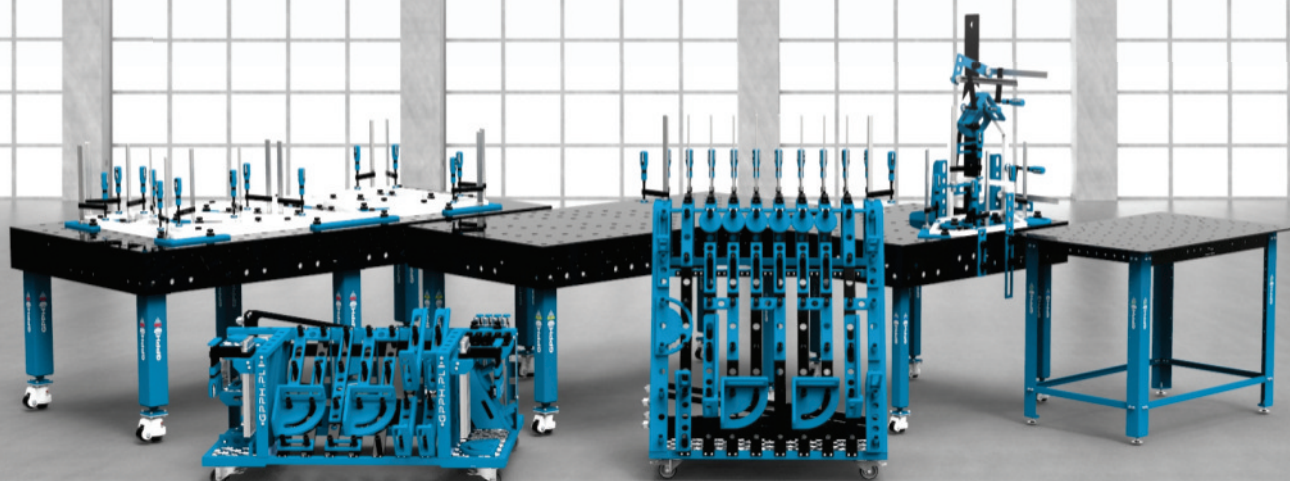

## SZERSZEREK

## ÁRLISTÁK

SZERELÉK	ÁRA			
	EXPERT SOROZAT	PRO SOROZAT	PLUS SOROZAT	ECO SOROZAT
<b>LAPOS SZERSZÁMOK</b>				
<b>Ütköző 150</b> 16_N_004_(PRO/PLUS)   28_N_004_(EXPERT/PRO/PLUS)	38 EUR	29 EUR	21 EUR	-
<b>Ütköző 225</b> 16_N_005_(PRO/PLUS)   28_N_005_(EXPERT/PRO/PLUS)	43 EUR	33 EUR	24 EUR	-
<b>Ütköző 260</b> 16_N_006_(PRO/PLUS)   28_N_006_(EXPERT/PRO/PLUS)	47 EUR	36 EUR	26 EUR	-
<b>Ütköző 500</b> 16_N_007_(PRO/PLUS)   28_N_007_(EXPERT/PRO/PLUS)	83 EUR	52 EUR	38 EUR	-
<b>Elforgatható ütköző</b> 16_N_008_(PRO/PLUS)   28_N_008_(EXPERT/PRO/PLUS)	88 EUR	57 EUR	48 EUR	-
<b>Síkerékszög 275x150</b> 16_N_009_(PRO/PLUS)   28_N_009_(EXPERT/PRO/PLUS)	72 EUR	48 EUR	43 EUR	-
<b>Síkerékszög 320x150</b> 16_N_010_(PRO/PLUS)   28_N_010_(EXPERT/PRO/PLUS)	81 EUR	55 EUR	50 EUR	-
<b>Síkerékszög 350x250</b> 16_N_011_(PRO/PLUS)   28_N_011_(EXPERT/PRO/PLUS)	124 EUR	67 EUR	62 EUR	-
<b>Excenteres ütköző Ø100</b> 16_N_003_(PRO/PLUS)   28_N_003_(EXPERT/PRO/PLUS)	41 EUR	31 EUR	24 EUR	-
<b>SPATIÁLIS SZERELÉKEK</b>				
<b>Derékszög 185x175</b> 16_N_012_(PRO/PLUS)   28_N_012_(EXPERT/PRO/PLUS)	96 EUR	72 EUR	50 EUR	-
<b>Derékszög 200x200</b> 16_N_013_(PRO/PLUS)   28_N_013_(EXPERT/PRO/PLUS)	157 EUR	105 EUR	88 EUR	-
<b>Derékszög 300x190</b> 16_N_014_(PRO/PLUS)   28_N_014_(EXPERT/PRO/PLUS)	229 EUR	88 EUR	76 EUR	-
<b>Derékszög 450x250</b> 16_N_015_(PRO/PLUS)   28_N_015_(EXPERT/PRO/PLUS)	207 EUR	117 EUR	107 EUR	-
<b>Derékszög 275x500x175x100</b> 16_N_016_(PRO/PLUS)   28_N_016_(EXPERT/PRO/PLUS)	428 EUR	236 EUR	186 EUR	-
<b>A MUNKATERÜLET NÖVELÉSE</b>				
<b>Asztal kiterjesztő derékszög 1000x100</b> 16_100x100_N_017_(PRO/PLUS/ECO)   28_100x100_N_017_(EXPERT/PRO/PLUS/ECO)	370 EUR	226 EUR	167 EUR	141 EUR
<b>Asztal kiterjesztő derékszög 1000x200</b> 16_100x100_N_018_(PRO/PLUS)   28_100x100_N_018_(EXPERT/PRO/PLUS)	480 EUR	286 EUR	214 EUR	164 EUR
<b>SZERELŐSZEREK</b>				
<b>Asztal összekötő csavar</b> 16_T_015_(PRO/PLUS/ECO)   28_T_015_(EXPERT/PRO/PLUS/ECO)	12 EUR	9 EUR	9 EUR	9 EUR
<b>Gyorsrögzítő csavar EXPERT</b> 28_N_002_EXPERT	43 EUR	-	-	-
<b>Gyorsrögzítő csavar PRO</b> 16_N_002_PRO   28_N_002_PRO	-	33 EUR	-	-
<b>Gyorsrögzítő csavar PLUS</b> 16_N_002_PLUS   28_N_002_PLUS	-	-	31 EUR	-
<b>Gyorsrögzítő csavar 19-22 ECO/PLUS</b> 16_N_002_ECO_PLUS   28_N_002_ECO_PLUS	-	-	-	31 EUR
<b>Mágneses rögzítőcsap EXPERT</b> 28_N_002_EXPERT_MG	45 EUR	-	-	-
<b>Mágneses rögzítőcsap PRO</b> 16_N_002_PRO_MG   28_N_002_PRO_MG	-	35,60 EUR	-	-
<b>Mágneses rögzítőcsap PLUS</b> 16_N_002_PLUS_MG   28_N_002_PLUS_MG	-	-	35,60 EUR	-
<b>Univerzális gyorsrögzítő csavar</b> 16_N_002_UNI   28_N_002_UNI	43 EUR			

## SZERSZEREK

## ÁRLISTÁ

AZ ESZKÖZ NEVE	ÁRA
<b>RÖGZÍTŐSZERSZÁMOK</b>	
<b>Csavaros szorító</b> 16_N_001A   28_N_001A	31 EUR
<b>Karos gyorszorító</b> 16_N_001B   28_N_001B	55 EUR
<b>Állítható keresztрудas csavaros szorító</b> 16_N_001C   28_N_001C	71 EUR
<b>Állítható keresztrudas karos gyorszorító</b> 16_N_001D   28_N_001D	96 EUR
<b>Karos gyorszorító</b> 16_N_001F   28_N_001F	77 EUR
<b>PRIZMÁK, PISZTOLYTARTÓ ÁLLVÁNY</b>	
<b>Prizma Ø58mm 130°</b> 16_N_021   28_N_021	12 EUR
<b>Prizma Ø58mm 130°/90°</b> 16_N_023   28_N_023	17 EUR
<b>Prizma Ø58mm 90°</b> 16_N_022   28_N_022	12 EUR
<b>Pisztolytartó állvány</b> N_024	24 EUR
<b>SZERSZÁMTARTÓK</b>	
<b>Szerszámtartó "S" polc gyorsrögzítő csavarokhoz</b> 16_T_011A   28_T_011A	17 EUR
<b>Szerszámtartó "M" polc gyorsrögzítő csavarokhoz</b> 16_T_011B   28_T_011B	19 EUR
<b>Szerszámtartó "S" polc szorítókhöz</b> 16_T_011C   28_T_011C	17 EUR
<b>Szerszámtartó "M" polc szorítókhöz</b> 16_T_011D   28_T_011D	19 EUR
<b>Szerszámtartó "S" polc</b> 16_T_011E   28_T_011E	22 EUR
<b>Szerszámtartó "M" polc</b> 16_T_011F   28_T_011F	24 EUR
<b>Szerszámtartó "L" polc</b> 16_T_011G   28_T_011G	26 EUR
<b>Keskeny szerszámtartó polc</b> T_011J	12 EUR
<b>Multi szerszámtartó polc</b> 16_T_011H   28_T_011H	33 EUR
<b>Irattartó állvány</b> 16_T_011I   28_T_011I	24 EUR
<b>SZERSZÁMOS KOCSIK</b>	
<b>Szerszámtartó kocsi "M"</b> 16_T_012B   28_T_012B	669 EUR
<b>Szerszámtartó kocsi "L"</b> 16_T_012A   28_T_012A	669 EUR

# SZERELŐSZERKÉSZLETEK

minden készlet EXPERT, PRO, PLUS és ECO szerszámsorozatban kapható\*\*

## ÁRLISTÁK

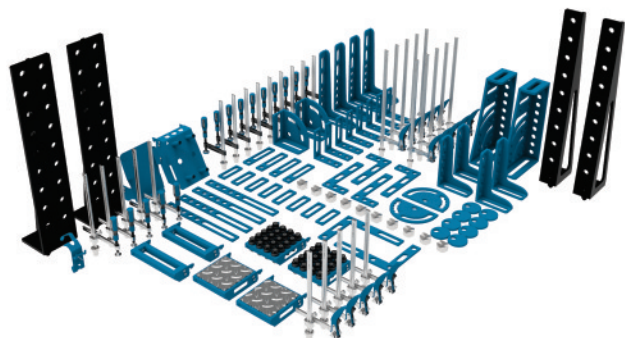

cart  
choice:

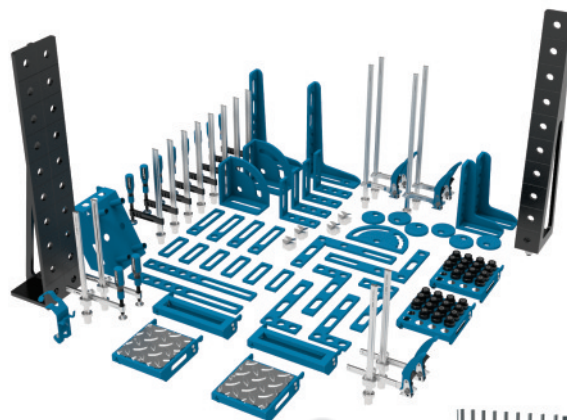
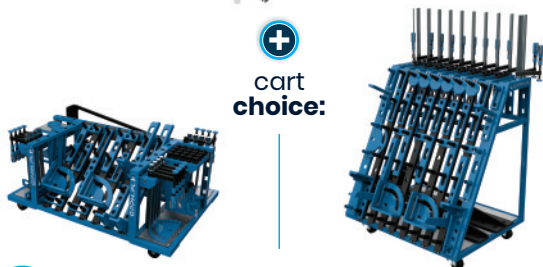

cart  
choice:

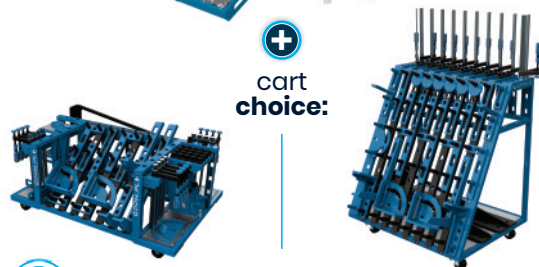

KÉSZLET  
**146**  
elemek  
nr1

### KÉSZLET 1

<b>EXPERT sorozat</b> az asztalokhoz: EXPERT, XWT EXPERT, WELDSTATION EXPERT	11 675 EUR
<b>PRO sorozat</b> az asztalokhoz: PRO, XWT PRO, WELDSTATION PRO	8 379 EUR
<b>PLUS sorozat</b> az asztalokhoz: PLUS, BASIC, XWT PLUS, WELDSTATION PLUS	7 389 EUR
<b>ECO sorozat</b> az asztalokhoz: ECO, DIY, XWT ECO, WELDSTATION ECO	7 247 EUR

KÉSZLET  
**96**  
elemek  
nr2

### KÉSZLET 2

<b>EXPERT sorozat</b> az asztalokhoz: EXPERT, XWT EXPERT, WELDSTATION EXPERT	6 902 EUR
<b>PRO sorozat</b> az asztalokhoz: PRO, XWT PRO, WELDSTATION PRO	5 129 EUR
<b>PLUS sorozat</b> az asztalokhoz: PLUS, BASIC, XWT PLUS, WELDSTATION PLUS	4 589 EUR
<b>ECO sorozat</b> az asztalokhoz: ECO, DIY, XWT ECO, WELDSTATION ECO	4 511 EUR

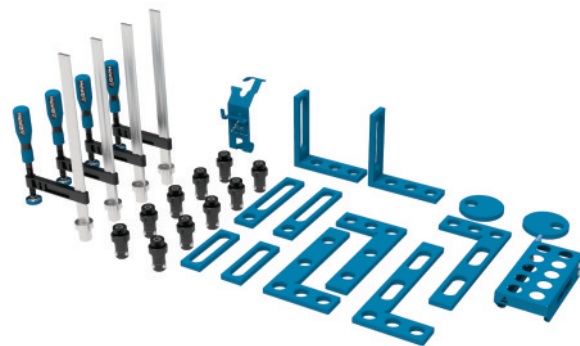

KÉSZLET  
**60**  
elemek  
nr3

### KÉSZLET 3

<b>EXPERT sorozat</b> az asztalokhoz: EXPERT, XWT EXPERT, WELDSTATION EXPERT	3 601 EUR
<b>PRO sorozat</b> az asztalokhoz: PRO, XWT PRO, WELDSTATION PRO	2 539 EUR
<b>PLUS sorozat</b> az asztalokhoz: PLUS, BASIC, XWT PLUS, WELDSTATION PLUS	2 229 EUR
<b>ECO sorozat</b> az asztalokhoz: ECO, DIY, XWT ECO, WELDSTATION ECO	2 229 EUR

KÉSZLET  
**28**  
elemek  
nr4

### KÉSZLET 4

<b>EXPERT sorozat</b> az asztalokhoz: EXPERT, XWT EXPERT, WELDSTATION EXPERT	1 337 EUR
<b>PRO sorozat</b> az asztalokhoz: PRO, XWT PRO, WELDSTATION PRO	1 031 EUR
<b>PLUS sorozat</b> az asztalokhoz: PLUS, BASIC, XWT PLUS, WELDSTATION PLUS	899 EUR
<b>ECO sorozat</b> az asztalokhoz: ECO, DIY, XWT ECO, WELDSTATION ECO	899 EUR

\*minden szerszám 16 mm és 28 mm átmérőjű furatokban kapható; az árak a 16 mm és 28 mm átmérőjű furatokra vonatkoznak.

\*\*A PLUS sorozatú szerszámkészletek esetében az asztalvastagságának megválasztásától függően változik a készlethez tartozó dübel - a PLUS, BASIC és XWT asztalok esetében a PLUS sorozatú asztalappokkal ellátott PLUS gyorskioldó dübel, az ECO, DIY, XWT asztalok esetében pedig az ECO sorozatú asztalappokkal ellátott ECO asztalok és SOG munkáállomások esetében a PLUS/ECO állítható gyorskioldó dübel.

## SZERELŐSZERKÉSZLETEK

mindegyik készlet a PRO és PLUS szerszámsorozatban kapható

### A KÉSZLETEK TARTALMA

AZ EGYES KÉSZLETEKBEN LÉVŐ SZERSZÁMOK SZÁMA				
AZ ESZKÖZ NEVE	1. sz. készlet	2. sz. készlet	3. sz. készlet	4. sz. készlet
Csavaros szorító	10	8	8	4
Karos gyorszorító	10	4	2	-
Állítható keresztрудas csavaros szorító	5	2	-	-
Állítható keresztrudas karos gyorszorító	5	2	-	-
Gyorsrögzítő csavar 30	40	30	18	10
Excenteres ütköző Ø100	8	6	4	2
Ütköző 150	8	6	4	2
Ütköző 225	4	4	4	2
Ütköző 500	4	2	-	-
Elforgatható ütköző	2	1	1	-
Sílderékszög 275x150	-	-	-	2
Sílderékszög 320x150	4	4	2	2
Sílderékszög 350x250	2	2	2	-
Derékszög 185x175	8	4	4	2
Derékszög 200x200	2	2	2	-
Derékszög 300x190	4	2	2	-
Derékszög 450x250	4	2	1	-
Derékszög 275x500x175x100	2	-	-	-
Asztal kiterjesztő derékszög 1000x100	2	1	-	-
Asztal kiterjesztő derékszög 1000x200	2	1	-	-
Pisztolytartó állvány	1	1	1	1
Prizma Ø58mm 130°	10	-	-	-
Prizma Ø58mm 130°/90°	-	4	2	-
Szerszámtartó kocsi (választható változatok: M vagy L)	1	1	-	-
Szerszámtartó "S" polc gyorsrögzítő csavarokhoz	-	-	-	1
Szerszámtartó "M" polc gyorsrögzítő csavarokhoz	2	2	1	-
Szerszámtartó "M" polc szorítókhöz	2	2	1	-
Szerszámtartó "M" polc	2	2	1	-
Multi szerszámtartó polc	1	1	-	-
Irattartó állvány	1	-	-	-
<b>A készletben szereplő eszközök teljes száma</b>	<b>146</b>	<b>96</b>	<b>60</b>	<b>28</b>



## GPPH CHEM

### hegesztésre szánt professzionális vegyszerek

#### TERMÉKJELLEMZŐK ÉS ÁRLISTA



CH\_001\_PR

CH\_002\_PR

A **PROTECTOR** (koncentrátum) egy olyan alapkészítmény, amely védi a hegesztőpadot, mivel egy speciális, tartós védőréteget hagy rajta. Ennek köszönhetően a hegesztőasztalok szilánkmentesek maradnak, ami pontosabb, kényelmesebb és rendezettebb munkát eredményez. A PROTECTOR használata jelentősen megvédi a berendezéseket a használat során fellépő hatásoktól. A folyadék szagtalan, és hegesztés közben nem bocsát ki egészségre veszélyes illékony anyagokat. Nem tartalmaz olajvegyületeket, így nincs ellenjavallt az utólag festett vagy horganyzott anyagokon való használat.

Kapacitás: 1l 14 EUR

Kapacitás: 5l 49 EUR



CH\_001\_CL

CH\_002\_CL

A **HD CLEANER** (koncentrátum) egy lúgos, magas koncentrációjú és erős tisztítószer hegesztőasztalokhoz, korróziógátlókkal dúsítva. A termék hatékonyan tisztítja az erősen szennyezett asztalfelületeket, aktív korróziógátló bevonatot hagyva maga után. Speciálisan kifejlesztett összetételének köszönhetően a HD Cleaner magas tisztítási hatékonyságával tűnik ki.

Kapacitás: 1l 32 EUR

Kapacitás: 5l 149 EUR

**GPPH KÉMIAI MOSÓGÉP** - A legjobb eredmény elérése érdekében javasoljuk, hogy a termékeket a GPPH CHEM permetezővel alkalmazza. Ez a legjobb megoldás a GPPH CHEM professzionális vegyszerek: PROTECTOR és HD CLEANER felhordására.

- **360° SYSTEM** - permetezés a tartály bármelyik pozíciójában
- **SUPER DOUBLE ACTION PUMP** - a szivattyúkar megnyomásával és elengedésével is permetezhet.
- **ÁLLÍTHATÓ FÚVÓCSŐ** - állítsa be a permetezés mértékét a ködtől a folyamatos sugárzásig
- **FOLYAMÉKSZINT-INDIKÁTOR** - könnyen adagolja a folyadékot és ellenőrizzé a tartályban lévő folyadékszintet
- **FPM tömítések** - nagyfokú vegyszerállóság a hosszú, problémamentes működéshez
- **STABILIZÁLOGYŰRŰ (a szórófej alsó része)** - stabilizálja és védia tartályt a mechanikai sérülések ellen.
- **térfogat (l):** 0,5l
- **TELJES CIKLUS KIALAKÍTÁS (ml):** 3ml
- **SÚLY (kg) (csak a mosó, folyadék nélkül):** 0,14kg



CH\_001\_SPR

mosógép 12 EUR



# HEGESZTŐ VEGYSZEREK



## HD CLEANER

rendkívül koncentrált és hatékony tisztítószer hegesztőasztalokhoz  
Korróziógátlókkal dúsított



## SPRAYER

ideális a következők alkalmazásához  
GPPH vegyi anyagok



## PROTECTOR

karcolásgátló koncentrátum a hegesztőasztalok védelmére  
korróziógátlókkal dúsítva

KERESSEN MINKET:



**#makeWELDING  
SIMPLEagain**



[info@gpph.pl](mailto:info@gpph.pl)



ul. Ractawicka 7  
39-300 Mielec, Poland



+48 / 573-568-355